



Model 5302 Low Speed Air Saw

Form # ZCE704
Date 5-02/A



Operator Instructions Includes – Foreseen Use, Work Stations, Putting Into Service, Operating, Dismantling, Assembly and Safety Rules.		Important Read these instructions carefully before installing, operating, servicing or repairing this tool. Keep these instructions in a safe accessible place.	
Manufacturer/Supplier Sioux Tools, Inc. 250 Snap-on Drive P.O. Box 1596 Murphy, NC 28906 U.S.A. Tel No. 828-835-9765 Fax No. 828-835-9685		Product Type Low Speed Air Saw	Max. BPM 5,500 Strokes Per Min.
		Model No/Nos 5302	Serial No.
Product Net Weight 2.12 lbs 0.96 kg	Recommended Use Of Balancer Or Support NO	Recommended Hose Bore Size – Minimum 5/16 ins 8 mm	Recommended Max. Hose Length 30 Ft 10 M
Air Pressure Recommended Working Maximum 6.2 bar 90 PSI 6.2 bar 90 PSI		Noise Level: Sound Pressure Level 80.0 dB(A) Sound Power Level 91.0 dB(A) Test Method: Tested in accordance with Pneurop test code PN8NTC1 and ISO Standard 3744	
SAFETY MESSAGES Personal Safety Equipment Use – Safety Glasses YES Use – Safety Gloves Use – Safety Boots Use – Breathing Masks Use – Ear Protectors YES	WARNING Always Read instructions Before Using Power Tools Always Wear Safety Goggles Wear Hearing Protection Avoid Prolonged Exposure To Vibration	Vibration Level 6.6 Meters / Sec ² Test Method: Tested in accordance with ISO standards 8662 Part 1 & 12	
Safety rules when using a 5302 Air Saw – Prolonged exposure to vibration may cause injury. – Keep the work guide (guard) in place and in working order and make sure it is firmly fixed. – Always make sure the blade is tightly fixed. Do not use improper blades. Never use blades that are oversized. Do not modify other types and sizes of blades to fit the tool. – Read all instructions before using this tool. All operators must be fully trained in its use and aware of these safety rules. – Do not exceed the maximum working air pressure. – Use personal protection equipment as recommended. – Some dust created by power sanding, sawing, grinding, drilling, and other construction activities contains chemicals known to cause cancer, birth defects and other reproductive harm. – Use only compressed air at the recommended conditions. – If the tool appears to malfunction, remove from use immediately and arrange for service and repair. If it is not practical to remove tool from service, then shut off the air supply to the tool and write or have written a warning note and attach it to the tool. – If tool is to be used with a balancer or other suspension device, ensure that the tool is firmly attached to the		suspension/support device. – When operating the tool, always keep the body and particularly the hands away from the working attachment fixed to the tool. – The tool is not electrically insulated. Never use the tool if there is any chance of coming into contact with live electricity. – Always when using the tool, adopt a firm footing and/or position and grip the tool sufficiently only to overcome any reaction forces that may result from the tool doing work. Do not overgrip. – Use only correct spare parts for maintenance and repair. Do not improvise or make temporary repairs. Major servicing and repairs should only be carried out by persons trained to do so.	
<p>Recommended Air Supply System Figure 1</p>			

- Do not lock, tape, wire, etc. the 'On/Off' valve in 'On' position. The trigger/lever, etc. must always be free to return to the 'Off' position when released.
- Always shut off the air supply to the tool and press the 'On/Off' valve to exhaust the air from the feed hose before fitting, removing or adjusting the working attachment fitted to the tool.
- Before using the tool, make sure that a shut off device has been fitted to the air supply line and the position is known and easily accessible so that the air supply to the tool can be shut off in an emergency.
- Check hose and fittings regularly for wear.
- Take care against entanglement of the moving parts of the tool with clothing, hair, ties, cleaning rags, rings, jewelry, watches, bracelets, etc. This could cause the body or parts of the body to be drawn towards and in contact with the moving parts of the tool and could be very dangerous.
- It is expected that users will adopt safe working practices and observe all local, regional and country legal requirements when installing, using or maintaining the tool.
- Take care that the exhaust air does not point towards any other person or material or substance that could be contaminated by oil droplets. When first lubricating a tool or if the tool exhaust has a high oil content, do not allow the exhaust air to come near very hot surfaces or flames.
- Never lay the tool down until the working attachment has stopped moving.
- When the tool is not in use, shut off the air supply and press the trigger/lever to drain the supply line. If the tool is not to be used for a period of time, first lubricate, disconnect from air supply and store in a dry average room temperature environment.
- If the tool is passed from one user to a new or inexperienced user, make sure these instructions are passed with the tool.
- Do not remove any manufacturer fitted safety devices where fitted, i.e., wheel guards, safety trigger, speed governors, etc.
- Wherever possible, secure workpiece with clamps, a vise, etc. to make it rigid so it does not move during the work operation. Keep good balance at all times. Do not stretch or overreach.
- Try to match the tool to the work operation. Do not use a tool that is too light or heavy for the work operation. If in doubt, seek advice.
- In general terms, this tool is not suitable for underwater use or use in explosive environments — seek advice from manufacturer.
- Try to make sure that the work area is clear to enable the work task to be performed safely. If practical and possible, try to clear unnecessary obstructions before starting work.
- Always use air hose and couplings with minimum working pressure ratings at least 1 1/2 times the maximum working pressure rating of the tool.

Foreseen Use Of The Tool – 5302

This tool is designed for the purpose of sawing materials when fitted with the saw blades supplied by, or recommended by the manufacturers. Do not use the tool for any other purpose than specified without consulting the manufacturer or manufacturer's authorized representative. Do not modify the tool even for intended use as a saw.

Work Stations

The tool should only be used as a handheld, hand operated tool. It is always recommended that the tool is used when standing on a solid floor. It can be used in other positions, but before any such use, the operator must be in a secure position having a firm grip and footing and be aware of a reaction force on the hand as a result of the tool doing work.

Putting Into Service

Air Supply

Use a clean lubricated air supply that will give a measured air pressure at the tool of 90 p.s.i./6.2 bar when the tool is running with the trigger/lever fully depressed. Use recommended hose size and length. It is recommended that the tool is connected to the air supply as shown in figure 1. Do not connect the tool to the air line system without incorporating an easy to reach and operate air shut off valve. The air supply should be lubricated. It is strongly recommended that an air filter, regulator, lubricator (FRL) is used as shown in Figure 1 as this will supply clean, lubricated air at the correct pressure to the tool. Details of such equipment can be obtained from your supplier. If such equipment is not used, then the tool should be lubricated by shutting off the air supply to the tool, depressurizing the line by pressing the trigger/lever on the tool. Disconnect the air line and pour into the hose adaptor a teaspoonful (5ml) of a suitable pneumatic motor lubricating oil preferably incorporating a rust inhibitor. Reconnect tool to air supply and run tool slowly for a few seconds to allow air to circulate the oil. If tool is used frequently, lubricate on daily basis and if tool starts to slow or lose power.

It is recommended that the air pressure at the tool while the tool is running is 90 psi/6.2 bar.

Operating

To install, adjust or change saw blades see diagrams on page 3.

The 5302 saw makes cutting in tight places fast and easy and has the ability to make straight and scroll cuts for pipe, mild steel, aluminium, fiberglass and plastics. The best of saw blades will not cut efficiently if they are not kept clean and sharp. Using a dull blade will place a heavy load on the saw and increase the danger of kickback. Keep extra blades on hand so that sharp blades are always available.

Gum and wood pitch hardened on the blade will slow it down. Use gum and pitch remover, hot water or kerosene (paraffin) to remove these accumulations. Do not use gasoline (petrol).

The throttle lever (14) on the saw is the ON/OFF valve. The air flow can be controlled by adjusting the air regulator (4) opposite the throttle lever. Use pipe sealant on air hose assembly fitting thread during reassembling to prevent air leakage.

When using the saw, let the blade cut and do not load it too heavily. Also try to keep the blade straight. Bending the saw blade and/or loading it too heavy can cause the blade to break.

Dismantling & Assembly Instructions

Disconnect tool from air supply.

Release hose clip (32) and slide plastic hose silencer from air hose assembly (33). Apply heat to screw portion of air hose assembly (33) which joins with valve body (11) to soften Loctite, then, unscrew air hose assembly (33) from valve body (11) using a 11 mm wrench.

Using a 2.5 mm hex wrench, unscrew cap screws with washers (12) and remove valve body (11) and gasket (15) from body (18). Using a suitable punch, tap out pin (13) and remove safety throttle lever (14). With a wide-bladed screwdriver, unscrew valve plug (1), then, using a proper sized steel bar, tap out throttle valve bushing (10), separating O-rings (2) and (3), air regulator (4), spring (5), throttle pin (6) and O-rings (7), (8) and (9).

Installing or Adjusting Blade Guard

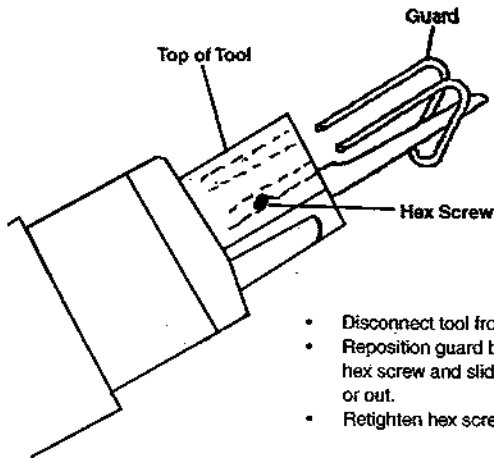

- Disconnect tool from air line.
- Reposition guard by loosening hex screw and sliding guard in or out.
- Retighten hex screw.

Changing Saw Blades

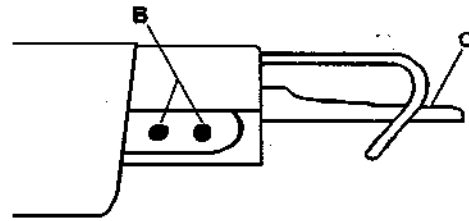

- Disconnect tool from air line.
- Loosen both locking screws (B) using large hex key provided.
- Remove Blade (C).
- Insert new blade as far as it will go.
- Retighten both locking screws (B).

Using a 3 mm hex wrench (34), loosen hex screws (30) and (31) and remove saw blade from blade holder (29). Using a 2 mm hex wrench (35), remove screw (19) and remove saw blade guard (22) from head (21). Using a 2.5 mm hex wrench, remove hex screws (20), separating head (21) and remove internal parts (23 through 31) from body (18). Separate front cushion spring (28) and rear cushion spring (23). Using a 11 mm wrench to hold piston rod (24) stationary, unscrew blade holder (29) from piston rod (24). Using a rubber hammer, tap the thread portion of piston rod (24) separating O-rings (25), work piston (26) and operate piston (27). To separate cylinder (16) from body (18), remove comfort grip (17), then, apply heat to body (18) to soften Loctite. Using a 27.5 mm diameter punch, lightly tap out cylinder (16) from body (18).

Reassembly

Clean all parts and examine for wear and replace any parts only with those supplied by the manufacturer or authorized distributor. Look for wear on seals and bearings. Lightly coat all parts with a suitable pneumatic tool lubricating oil, preferably one containing a rust inhibitor, and ensure piston (26) and cylinder (16) are free from burrs. Then, reassemble in the reverse order. Ensure blade is fitted correctly. Pour approximately 5 ml of a suitable pneumatic tool lubricating oil into air hose assembly (33) with lever (14) depressed. Release the lever and connect the tool to a suitable air supply. Run tool slowly for a few seconds to allow oil to circulate.

Operation Specification*

Air Consumption	1.0 cfm (7 scfm)
Piston Stroke	3/8" (10 mm)
Air Inlet Thread	1/4-18NPT
Overall Length	9.25" (230 mm)
*Average performance data at 90 PSIG/6.2 bar using 5/16" (8 mm) bore hose	

NOTES

CE

Declaration of Conformity Sioux Tools Inc.

250 Snap-on Drive, P.O. Box 1596, Murphy, NC 28906, U.S.A.

declare under our sole responsibility that the product

Model 5302 Air Saw, Serial Number

to which this declaration relates is in conformity with the following standard(s) or other normative document(s)

EN792 (Draft), EN292 Parts 1 & 2, ISO 8662 Parts 1 & 12, Pneurop PN8NTC1

following the provisions of **89/392/EEC as amended by 91/368/EEC & 93/44/EEC Directives**

Gerald E. Seebeck
Gerald E. Seebeck (President)





Name and signature or equivalent marking of authorized person



Modèle 5302

Scie à air comprimé à faible vitesse



Instructions de fonctionnement Comprend : Utilisation prévue, stations de travail, mise en service, fonctionnement, démontage, montage et règles de sécurité.		Important Lisez attentivement ces instructions avant d'installer, de faire fonctionner, d'entretenir ou de réparer cet outil. Gardez ces instructions dans un endroit sûr et facilement accessible.	
Fabricant/Fournisseur Sioux Tools, Inc. 250 Snap-on Drive P.O. Box 1596 Murphy, NC 28906 U.S.A. Tel No. 828-835-9765 Fax No. 828-835-9685		Type de produit Scie à air comprimé à faible vitesse	Max. Cycle par minutes 5.500 Cycle par min. 
		Numéro du modèle 5302	Numéro de série
Poids net du produit 0,96 kg	Emploi conseillé d'un dispositif d'équilibrage ou d'un support. NON	Alésage de tuyau recommandé Taille minimum 8 mm	Longueur maximum de tuyau recommandée 10 m
Pression d'air De fonctionnement recommandée 6,2 bar Maximum 6,2 bar		Niveau sonore: Niveau de pression sonore 80,0 dB(A) Niveau de puissance sonore 91,0 dB(A) Méthode de test: Testé selon le code de test Pneurop PN8NTC1 et la norme ISO 3744.	
Messages de sécurité Équipement de sécurité personnelle Lunettes de sécurité OUI Gants de sécurité Bottes de sécurité Masques Protecteurs auriculaires OUI		MISE EN GARDE  Lisez toujours les instructions avant d'employer des outils électriques  Portez toujours des lunettes de sécurité  Portez toujours des dispositifs de protection antibruit  Évitez l'exposition prolongée aux vibrations	
		Niveau de vibrations 6,6 m/s²	Méthode de test: testé selon les normes ISO 8662, sections 1 et 12

Règles de sécurité pour l'emploi d'une scie pneumatique 5302

- Une exposition prolongée aux vibrations peut causer des blessures.
- Garder le guide (garde) de travail en place, en bonne condition et s'assurer qu'il est fermement assujettie.
- Toujours s'assurer que la lame est fermement assujettie. Ne pas utiliser de lames non-correctes. Ne jamais utiliser de lames trop grandes. Ne pas modifier d'autres types ou dimensions de lames pour qu'elles s'adaptent sur l'outil.
- Lisez les instructions avant d'employer cet outil. Tous les opérateurs doivent connaître parfaitement son utilisation et connaître ces règles de sécurité.
- Ne dépassez pas la pression d'air de fonctionnement maximum.
- Employez l'équipement de protection personnelle recommandé.
- Certaines poussières engendrées par le ponçage, le sciage, le meulage, le perçage pneumatique et d'autres activités de construction contiennent des produits chimiques qui sont connus comme provoquant le cancer, des anomalies congénitales et d'autres troubles reproductifs.
- Employez seulement de l'air comprimé dans les conditions recommandées.
- Si l'outil semble mal fonctionner, arrêtez immédiatement son emploi et faites-le réparer. S'il est difficile d'enlever l'outil de son aire de service, arrêtez l'arrivée d'air et

- fixez une note d'avertissement manuscrite à l'outil.
- Si l'outil doit être employé avec un dispositif d'équilibrage ou de suspension, assurez-vous que l'outil est bien fixé à ce système de suspension ou de support.
- Quand vous employez l'outil, tenez toujours le corps et les mains à l'écart des accessoires de travail fixés à l'outil.
- Cet outil n'est pas isolé électriquement. N'employez jamais cet outil si vous risquez d'entrer en contact avec de l'électricité.
- Quand vous employez cet outil, prenez une position ferme et tenez bien l'outil pour compenser toutes forces de réaction qui pourraient être causées par le fonctionnement de l'outil. Ne serrez pas trop fort dans les mains.
- Employez seulement des pièces de rechange correctes pour l'entretien et les réparations. N'improvisez pas de réparations temporaires. L'entretien et les réparations ne doivent être effectuées que par du personnel qualifié.
- Ne bloquez pas les valves "On/Off" en position dans la

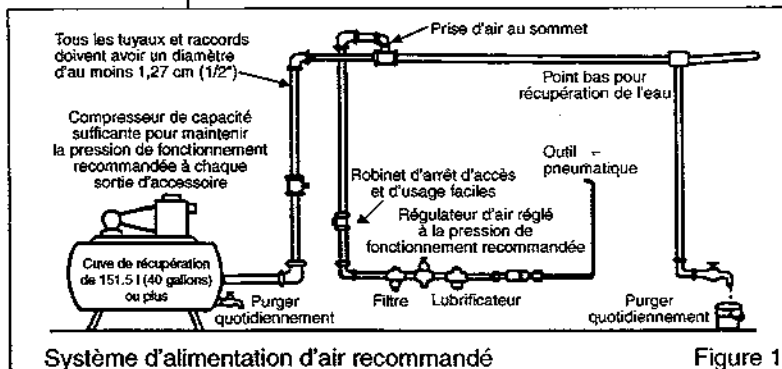

Figure 1

position "On" (en service). Le levier de commande doit toujours être libre de retourner dans la position "Off" (hors service) quand on le relâche.

- Arrêtez toujours l'arrivée d'air à l'outil et appuyez sur la valve "On/Off" pour purger l'air du tuyau d'alimentation avant de placer, enlever ou régler les accessoires de travail sur l'outil.
- Avant d'utiliser cet outil, assurez-vous qu'un robinet d'arrêt a été placé sur la conduite d'alimentation et que vous connaissez sa position et que vous pouvez y accéder facilement pour arrêter l'alimentation en cas d'urgence.
- Vérifiez l'usure du tuyau et des raccords régulièrement.
- Faites attention de ne pas accrocher les vêtements, les cheveux, les ceintures, les torchons de nettoyage, les bagues, la bijouterie, les montres, les bracelets, etc., dans une pièce en mouvement. Ceci risquerait de rapprocher le corps ou une partie du corps contre ces pièces en mouvement de l'outil et peut être extrêmement dangereux.
- Il est entendu que les utilisateurs adopteront des pratiques de travail sans danger et observeront tous les règlements locaux, régionaux ou nationaux lors de l'installation, de l'emploi ou de l'entretien de l'outil.
- Faites attention que la sortie d'air ne soit pas dirigée vers une autre personne ou quelque matériel ou substance qui pourrait être contaminé par des gouttelettes d'huile. Quand vous lubrifiez un outil pour la première fois ou si l'échappement a un contenu trop élevé en huile, éloignez l'air d'échappement des surfaces très chaudes et des flammes.
- Ne déposez jamais l'outil avant l'arrêt total des accessoires de travail.
- Quand l'outil n'est pas employé, arrêtez l'alimentation d'air et appuyez sur le levier pour purger l'air de la conduite d'alimentation. Si vous pensez ne pas l'employer pendant un certain temps, commencez par le lubrifier, puis déconnectez l'alimentation d'air et rangez-le dans une pièce à température ambiante et non humide.
- Si l'outil passe à un utilisateur nouveau ou peu expérimenté, soyez sûr que ces instructions lui sont données en même temps que l'outil.
- N'enlevez pas les dispositifs de sécurité dont le fabricant a équipé l'outil, comme les protège-roues, gâchette de sécurité, régulateurs de vitesse, etc.
- Autant que possible, fixez la pièce sur laquelle vous travaillez dans un collier de serrage, un étau, etc. pour l'immobiliser durant le travail. Soyez toujours bien en équilibre. Il ne faut jamais vous pencher ni étendre le bras excessivement.
- Essayez de faire correspondre l'outil avec le travail. N'employez pas un outil qui est trop léger ou trop lourd pour le travail, en cas de doute, demandez conseil.
- De manière générale, cet outil ne convient pas pour le travail sous l'eau ou à proximité d'explosifs - demandez l'avis du fabricant.
- L'aire de travail devrait être libre d'encombrements pour permettre un travail sans danger. Si possible et pratique, essayez d'enlever toutes obstructions inutiles avant de commencer à travailler.
- Employez toujours un tuyau d'air et des raccords dont les conditions nominales de fonctionnement sont au moins une fois et demi plus grandes que la pression de fonctionnement maximum de l'outil.

Utilisation prévue de l'outil – 5302

Quand équipé avec les lames fournies par, ou recommandées par le fabricant, cet outil est prévu pour scier des matériaux.

Ne pas utiliser l'outil pour d'autres travaux que ceux spécifiés sans consulter le fabricant ou le représentant autorisé du fabricant. Ne pas modifier l'outil, même pour son usage de sciage prévu.

Stations de travail

Cet outil est destiné à un usage manuel seulement. On recommande d'employer l'outil en position debout et sur un sol ferme. On peut l'employer dans d'autres positions mais avant un tel usage, l'opérateur doit se trouver dans une position stable, avoir l'outil bien en main, et savoir que le travail de l'outil provoque une force de réaction sur la main.

Mise en service

Alimentation d'air

Employez une alimentation d'air propre et lubrifiée qui apporte une pression d'air mesurée à l'outil de 6,2 bar quand l'outil est en marche et que la manette de commande est complètement enfoncée. Employez un tuyau de la longueur et de la taille recommandées. Il est conseillé de connecter l'outil à l'alimentation d'air selon les indications de la figure 1. Ne connectez pas l'outil aux conduites d'air sans incorporer un robinet d'arrêt d'accès et d'usage facile. L'alimentation d'air doit être lubrifiée. Il est fortement conseillé d'employer un filtre à air, un régulateur et un lubrificateur (FRL) comme indiqué à la figure 1, car cela permet une alimentation d'air propre et lubrifié à la bonne pression à l'outil. Vous pouvez obtenir les détails de cet équipement auprès de votre revendeur. Si vous décidez de ne pas employer cet équipement, il faut lubrifier l'outil en arrêtant l'alimentation d'air, puis en purgeant la pression la conduite en appuyant sur le levier de commande. Déconnectez la conduite d'air et versez une cuillère (5 ml) d'huile pour moteur pneumatique (avec antirouille de préférence) dans l'adaptateur de tuyau. Reconnectez l'outil à l'alimentation d'air et mettez l'outil en marche pendant quelques secondes pour que la circulation d'air permette la distribution de l'huile. Si l'outil est employé fréquemment ou si l'outil ralentit ou perd de sa puissance, lubrifiez-le tous les jours. On recommande une pression d'air à l'outil de 6,2 bar/90 psi quand l'outil est en marche.

Fonctionnement

Se reporter au diagramme pour installer, régler ou changer les lames de scie. La scie 5302 peut couper facilement et rapidement dans des endroits restreints et elle a la capacité de faire des sciages droits ou en découpe pour les tuyaux, acier doux, aluminium, fibre de verre et plastiques. Les meilleures lames de scie ne couperont pas efficacement si elles ne sont pas entretenues propres et affûtées. L'usage d'une lame émoussée place une lourde charge sur la scie et augmente le danger de retours violents. Garder des lames supplémentaires de façon à avoir toujours des lames affûtées sous la main.

De la résine ou de la sève d'arbre durcie sur la lame la ralentit. Utiliser un solvant pour résine ou sève, de l'eau chaude, ou de la kérosène (paraffine) pour nettoyer les lames. Ne pas utiliser d'essence. Le levier de commande (14) est l'interrupteur marche/arrêt de la scie. Le flux d'air peut être contrôlé en ajustant le régulateur d'air (4) en face du levier de commande. Employez du ruban d'étanchéité pour tuyau sur le filetage du tuyau lors du remontage pour éviter les fuites d'air.

Pendant l'utilisation de la scie, laisser la lame couper sans l'appuyer fortement. Essayer également de garder la lame droite. Tordre la lame et/ou appuyer trop lourdement peut causer la rupture de la lame.

Instructions de démontage et de montage

Déconnectez l'outil de l'arrivée d'air.

Libérez le collier de serrage du tuyau (32) et faites glisser le silencieux de tuyau en plastique de l'ensemble du tuyau d'air (33). Chauffez la partie à visser du tuyau d'air (33) qui est joint au boîtier de soupape (11) pour ramollir le Loctite, puis dévissez le tuyau d'air (33) du boîtier de soupape (11) à l'aide d'une clé de 11 mm.

À l'aide d'une clé hexagonale de 2,5 mm, dévissez les vis de fixation avec rondelles (12) et enlevez le boîtier de soupape (11) et le joint

Installation ou réglage du garde-lame

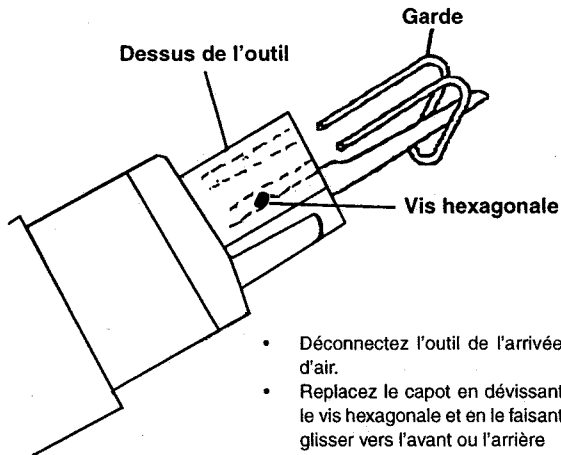

- Déconnectez l'outil de l'arrivée d'air.
- Remplacez le capot en dévissant le vis hexagonale et en le faisant glisser vers l'avant ou l'arrière
- Serrez à nouveau le vis hexagonal.

Changement de lame de scie

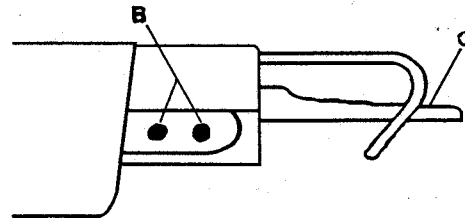

- Débrancher l'outil de l'arrivée d'air.
- Desserrer les deux vis de blocage (B) à l'aide de la grande clé hexagonale fournie.
- Retirer la lame (C).
- Insérer une nouvelle lame aussi loin qu'elle peut entrer.
- Resserrer les deux vis de blocage (B).

(15) du corps (18). À l'aide d'un poinçon, faites sortir la goupille (13) en frappant légèrement dessus et enlevez le levier de commande de sécurité (14). À l'aide d'un tournevis large, dévissez le bouchon de soupape (1), puis, avec une barre d'acier de taille adéquate, frappez légèrement sur la douille de soupape de commande (10) pour la faire sortir et séparer les joints toriques (2) et (3), le régulateur d'air (4), le ressort (5), la goupille de commande (6), les joints toriques (7), (8) et (9).

À l'aide d'une clé hexagonale de 3 mm (34), desserrez les vis hexagonales (30) et (31) et enlevez la lame du porte-lame (29). À l'aide d'une clé hexagonale de 2 mm (35), enlevez la vis (19) et enlevez le capot de lame de scie (22) de la tête (21). À l'aide d'une clé hexagonale de 2,5 mm, enlevez les vis hexagonales (20) séparant la tête (21) et enlevez les pièces internes (23 à 31) du corps (18). Séparez le ressort coussin avant (28) et le ressort coussin arrière (23). À l'aide d'une clé de 11 mm pour tenir la tige de piston (24) en place, dévissez le porte-lame (29) de la tige de piston (24). À l'aide d'un marteau en caoutchouc, frappez sur la partie filetée de la tige de piston (24) pour séparer les joints toriques (25), le piston de travail (26) et le piston de fonctionnement (27). Pour séparer le cylindre (16) du corps (18) enlevez la poignée de confort (17), puis chauffez le corps (18) pour ramollir le Loctite. À l'aide d'un poinçon de 27,5 mm de diamètre, frappez légèrement sur le cylindre pour le faire sortir du corps.

Remontage

Nettoyez toutes les pièces et vérifiez qu'elles ne sont pas usées. Si nécessaire, remplacez-les par des pièces obtenues auprès du fabricant ou d'un distributeur autorisé. Vérifiez que les joints et roulements ne sont pas usés. Enduisez légèrement toutes les pièces d'huile lubrifiante pour outil pneumatique contenant de préférence de l'antirouille, et assurez-vous que le piston (26) et le cylindre (16) n'ont pas de barbes. Puis, remontez en ordre inverse. Veillez à ce que la lame soit bien montée.

Poussez sur le levier (14) et versez 5 ml d'huile pour outil pneumatique dans le tuyau d'air (33) puis relâchez le levier et connectez l'outil à l'alimentation d'air et faites le fonctionner pendant quelques 3 secondes pour faire circuler l'huile.

Spécifications de fonctionnement	
Consommation d'air	28 l/min
Course de piston	10 mm
Filetage de l'entrée d'air	1/4-18NPT
Longueur	230 mm
à 6,2 bar	

CE

Déclaration de conformité
Sioux Tools Inc.

250 Snap-on Drive, P.O. Box 1596, Murphy, NC 28906, U.S.A.

Modèle 5302, scie pneumatique, numéro de série

Nous déclarons sous notre propre responsabilité que ce produit est en conformité avec les normes ou documents normalisés suivants EN792 (version préliminaire), EN292 Sections 1 & 2, ISO 8622 sections 1 & 12, Pneurop PN8NTC1 selon les réglementations 89/392/EEC, 91/368/EEC & 93/44/EEC.

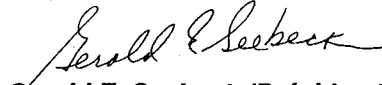
Gerald E. Seebeck (Président)

Nom et signature de la personne autorisée



Modell 5302

Langsam laufende Druckluftsäge



Betriebsanweisung Inhalt: Vorgesehener Verwendungszweck, Arbeitsstationen, Inbetriebnahme, Bedienung, Auseinanderbau, Zusammenbau und Sicherheitsvorschriften		Wichtig Diese Anweisungen vor der Montage, dem Betrieb, der Wartung oder der Reparatur dieses Werkzeugs sorgfältig lesen. Diese Anweisungen sicher und leicht zugänglich aufbewahren.	
Hersteller/Lieferant Sioux Tools, Inc. 250 Snap-on Drive P.O. Box 1596 Murphy, NC 28906 U.S.A. Tel No. 828-835-9765 Fax No. 828-835-9685		Produktgruppe Langsam laufende Druckluftsäge	Max. Takte/Min 5.500 Takte je Minute 
		Modell Nr. 5302	Serien Nr.
Nettogewicht des Produktes 0,96 kg	Verwendung einer Ausgleichs – bzw. Stützvorrichtung empfohlen: NEIN	Empfohlen Schlauchdurchmesser Mindestgröße 8 mm	Empfohlene Schlauchlänge max. 10 m
Luftdruck Empfohlener Arbeitsdruck 6,2 bar Höchstdruck 6,2 bar		Lärmpegel: Lärmdruckpegel 80,0 dB(A) Lärmleistungspegel 91,0 dB(A) Testverfahren: Getestet nach dem Pneurop-Testcode PN8NTC1 und der ISO-Norm Nr. 3744	
SICHERHEITSHINWEISE Persönliche Sicherheitsausrüstung Verwendung: von Schutzbrille JA von Schutzhandschuhen von Schutzhülsen von Atemschutz von Gehörschutz JA		WARNUNG Vor dem Gebrauch von angetriebenen Werkzeugen immer die Anweisungen durchlesen Immer Schutzbrille tragen Gehörschutz tragen Sich nicht über einen längeren Zeitraum Vibrationen aussetzen	
		Vibrationspegel: 6,6 m/Sek. Testverfahren: Getestet nach der ISO-Norm 8662 Teile 1 und 12	

Sicherheitshinweise für den Einsatz einer 5302 Pneumatische Säge

- Sich über einen längeren Zeitraum Vibrationen auszusetzen, kann zu Verletzungen führen.
- Den Betriebsschutz (Führung) angebracht lassen und in gutem Betriebszustand halten, sowie darauf achten, daß er fest montiert ist.
- Immer darauf achten, daß Sägeblatt fest montiert ist. Nur mit den passenden Sägeblättern verwenden. Auf keinen Fall zu große Sägeblätter verwenden. Keine Sägeblätter anderer Ausführung abändern, damit sie auf dieses Werkzeug passen.
- Alle Anleitungen vor dem Gebrauch dieses Werkzeugs durchlesen. Alle Bediener müssen mit dem Gebrauch dieses Werkzeugs und den Sicherheitsvorschriften vertraut gemacht werden.
- Nicht den Höchstleistungsdruck überschreiten.
- Persönliche Sicherheitsausrüstung wie empfohlen tragen.
- Durch Maschinenschleifen, Sägen, Schleifen, Bohren und andere Tätigkeiten auf Baustellen kann Staub mit Chemikalien freigesetzt werden, die Krebs, Geburtsfehler und andere Schäden am Fortpflanzungssystem verursachen können.
- Nur unter den empfohlenen Bedingungen Druckluft verwenden.
- Bei Fehlfunktionen des Werkzeugs dieses nicht mehr verwenden, und es sofort warten und reparieren lassen. Wenn das Werkzeug weiterhin verwendet werden muss, die Luftzufuhr abschalten, und einen Warnhinweis am Werkzeug anbringen.

- Wenn das Werkzeug mit einer Ausgleichs – oder einer anderen Aufhängungs-vorrichtung verwendet wird, sicherstellen, dass das Werkzeug fest an einer Ausgleichs – bzw. Aufhängungs-vorrichtung angebracht worden ist.
- Das Werkzeug ist nicht elektrisch isoliert. Niemals das Werkzeug berühren, wenn auch nur die geringsteWahrscheinlichkeit besteht, mit stromführenden Teilen in Berührung zu kommen.
- Immer beim Gebrauch des Werkzeugs eine standfeste Position einnehmen. Das Werkzeug fest halten, um es trotz der von dem laufenden Werkzeug ausgehenden Kräfte führen zu können. Beim Festhalten nicht verkrampfen.
- Nur ordnungsgemäße Ersatzteile für die Wartung und Reparatur verwenden. Nicht improvisieren, und keine notwendigen Reparaturen vornehmen. Größere Wartungs- und Reparaturarbeiten sollten von geschultem Personal vorgenommen werden.
- Keine Sperre, Klebeband oder Draht zum Halten des „An/Aus“-Ventils in „An“-Position verwenden. Der

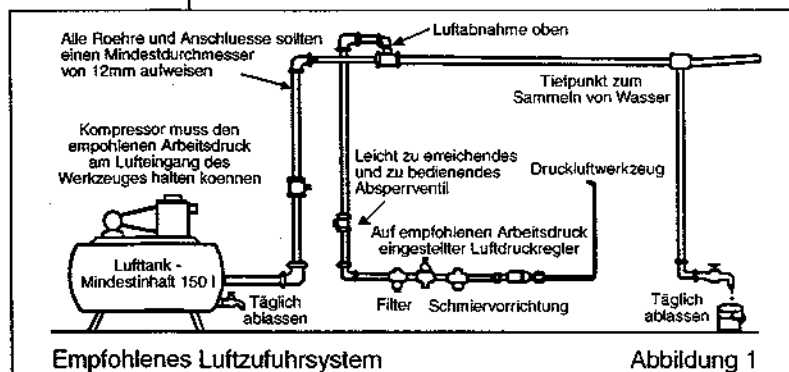

Drosselklappenhebel muss jederzeit beim Loslassen in die „Aus“-Position zurückkehren können.

- Immer die Druckluftzufuhr zum Werkzeug ausschalten, und zum Ablassen der Luft aus dem Luftschlauch das „An/Aus“-Ventil drücken, bevor der Arbeitsaufsatz am Werkzeug montiert, entfernt oder eingestellt wird.
- Vor dem Gebrauch des Werkzeugs sicherstellen, dass sich eine Absperrvorrichtung in der Zufuhrleitung befindet. Die Lage dieser Absperrvorrichtung muss bekannt und leicht zugänglich sein, um die Luftzufuhr im Notfall abstellen zu können.
- Den Schlauch und die Anschlussstücke regelmäßig auf Abnutzung untersuchen.
- Darauf achten, dass sich die beweglichen Teile des Werkzeugs nicht in Kleidung, Haar, Krawatten, Reinigungstüchern, Ringen, Schmuck, Armbanduhren, Armbändern usw. verfangen können. Dies könnte dazu führen, dass der menschliche Körper oder Körperteile in Richtung Werkzeug gezogen werden, was zum äußerst gefährlichen Kontakt mit den beweglichen Teilen des Werkzeugs führen könnte.
- Es wird erwartet, dass Bediener sichere Arbeitspraktiken anwenden und dass sie alle örtlichen, regionalen oder länderspezifischen Vorschriften bei der Montage, dem Gebrauch und der Wartung des Werkzeugs beachten.
- Sicherstellen, dass die Abluft nicht auf andere Personen bzw. Materialien oder Substanzen gerichtet wird, die durch Öspritzer verunreinigt werden könnten. Beim ersten Schmieren des Werkzeugs oder wenn die Abluft des Werkzeugs einen hohen Ölgehalt aufweist, darf die Abluft nicht in die Nähe von sehr heißen Oberflächen oder Flammen gelangen.
- Niemals das Werkzeug ablegen, solange der Arbeitsaufsatz noch läuft.
- Bei Nichtgebrauch des Werkzeugs die Luftzufuhr abstellen und mit dem Auslöser/Hebel die Luft aus der Zufuhrleitung ablassen. Wenn das Werkzeug für längere Zeit nicht benutzt wird, es zunächst schmieren, von der Luftzufuhr abtrennen und an einem trockenen Ort bei durchschnittlicher Raumtemperatur lagern.
- Wenn das Werkzeug an einen neuen, unerfahrenen Benutzer weitergegeben wird, sicherstellen, dass auch diese Anleitungen zusammen mit dem Werkzeug übergeben werden.
- Keine vom Hersteller am Werkzeug angebrachten Sicherheitsvorrichtungen entfernen oder verschieben. Die gilt für Schleifscheibenschutzhauben, Sicherheitsauslöser, Drehzahlregler usw.
- Wenn möglich das Werkstück mit Klemmzwingen, einem Schraubstock usw. sichern, damit es sich während der Bearbeitung nicht verschiebt. Jederzeit die Balance wahren, und sich nicht überstrecken oder versuchen, zu weit entfernt liegende Werkstücke zu erreichen.
- Für jeden Arbeitsvorgang das passende Werkzeug verwenden. Niemals ein zu leichtes oder zu schweres Werkzeug für einen Arbeitsvorgang verwenden. Im Zweifel einen Fachmann um Rat bitten.
- Im Allgemeinen kann dieses Werkzeug nicht unter Wasser oder in einer Umgebung mit Explosionsgefahr verwendet werde. Fragen Sie den Hersteller um Rat.
- Sicherstellen, dass der Arbeitsbereich aufgeräumt ist, um die Arbeit sicher ausführen zu können. Wenn möglich, unnötige Hindernisse vor dem Arbeitsbeginn aus dem Weg räumen.
- Immer Luftschläuche und Verbindungsstücke verwenden, die einem nominalen Arbeitsdruck von wenigstens dem 1 1/2 fachen des Höchststarbeitsdrucks des Werkzeugs standhalten.

Vorgesehener Einsatzbereich des Werkzeugs – 5302

Dieses Werkzeug ist darauf ausgelegt, bei Ausrüstung mit den vom Hersteller gelieferten oder gefertigten Sägeblättern Material zu sägen. Das Werkzeug nicht für andere, als die hier angegebenen Anwendungen einsetzen, ohne Genehmigung vom Hersteller oder einem Vertreter des Herstellers zu erhalten. Das Werkzeug selbst für den vorgesehenen Gebrauch als Säge nicht umändern.

Arbeitsstationen

Das Werkzeug sollte nur als mit der Hand gehaltenes und bedientes Werkzeug eingesetzt werden. Es wird empfohlen, das Werkzeug nur in einer standfesten Position zu benutzen. Es kann in anderen Positionen verwendet werden, wobei der Bediener sich jedoch in einer sicheren Position mit festem Halt und sicherer Stütze befinden muss. Er muss mit den besonderen Vorsichtsmaßnahmen vertraut sein, die beim Betreiben des Werkzeugs beachtet werden müssen

Inbetriebnahme Luftzufuhr

Eine saubere, geschmierte Luftzufuhr verwenden, die dem laufenden Werkzeug einen regulierten Luftdruck von 6,2 bar zuführt, wenn der Drosselklappenhebel ganz herunter gedrückt wird. Die empfohlene Schlauchgröße- und -länge verwenden. Es wird empfohlen, das Werkzeug an eine wie in Abbildung 1 gezeigte Luftzufuhr anzuschließen. Das Werkzeug nicht an ein Luftleitungssystem ohne eingebautes, leicht zu erreichendes und zu bedienendes Luftabsperrentil anschließen. Die Luftzufuhr sollte geschmiert sein. Es wird dringend empfohlen, dass ein Luftfilter, Regler und eine Schmiervorrichtung (FRL), wie in Abbildung 1 gezeigt, verwendet wird, um saubere, geschmierte Luft mit dem ordnungsgemäßen Druck zum Werkzeug zu leiten. Ihr Lieferant kann Ihnen Einzelheiten über eine solche Anlage zur Verfügung stellen. Wenn eine solche Anlage nicht verwendet wird, sollte das Werkzeug geschmiert werden, indem die Luftzufuhr zum Werkzeug abgeschaltet wird und der Druck aus der Leitung durch Drücken des Drosselklappenhebels am Werkzeug abgelassen wird. Die Luftleitung abtrennen, und in den Schlauchadapter einen Teelöffel (5ml) für pneumatische Motoren geeignetes Schmieröl gießen, das ein Rostschutzmittel enthalten sollte. Das Werkzeug wieder an die Luftzufuhr anschließen, und es einige Sekunden langsam laufen lassen, um das Öl mit der Luft zirkulieren zu lassen. Wenn das Werkzeug oft benutzt wird, es täglich schmieren. Außerdem sollte es geschmiert werden, wenn es langsam startet oder seine Leistungsfähigkeit nachläßt. Der empfohlene an das laufende Werkzeug anzulegende Luftdruck beträgt 6,2 bar.

Betrieb

Für den Einbau, die Einstellung oder den Austausch der Sägeblätter, siehe die Abbildungen. Mit der Säge 5302 ist das Sägen in engen Bereichen schnell und einfach möglich. Es sind sowohl gerade als auch spiralförmige Schnitte durch Rohre, Weichstahl, Aluminium, Glasfaser und Kunststoff möglich. Selbst die besten Sägeblätter können nicht wirksam schneiden, falls sie nicht sauber und scharf sind. Bei Verwendung eines stumpfen Sägeblattes wird die Säge stark belastet und es besteht die Gefahr des Zurückschlagens. Ersatzsägeblätter bereit halten, damit immer scharfe Sägeblätter zur Verfügung stehen.

Harz und Holzablagerungen, die sich auf dem Sägeblatt ansammeln, verlangsamen die Drehung. Harz- und Ablagerungslösungsmittel, heißes Wasser oder Kerosin (Paraffin) verwenden, um diese Stoffe zu entfernen. Auf keinen Fall Benzin (Petroleum) verwenden.

Der Drosselklappenhebel (14) an der Säge ist das EIN-/AUS-Ventil. Der Druckluftstrom kann durch Verstellen des Druckluftreglers (4) gegenüber vom Drosselklappenhebel geregelt werden. Beim Wiederausammenbau Rohrdichtungsmasse auf das Anschlussgewinde der Baugruppe mit dem Druckluftschlauch auftragen, um Druckluftleckstellen zu verhindern.

Bei der Verwendung der Säge das Sägeblatt sägen lassen und nicht mit zu großer Kraft drücken. Außerdem versuchen, das Sägeblatt gerade zu halten. Durch Biegen des Sägeblatts bzw. zu starke Belastung kann das Sägeblatt möglicherweise brechen.

Anleitungen zum Auseinander- und Zusammenbau

Das Werkzeug von der Luftzufuhr abtrennen.

Die Schlauchklemme (32) lösen, und den Schalldämpfer am Kunststoffschlauch von der Baugruppe mit dem Druckluftschlauch (33) schieben. Den mit einem Schraubengewinde versehenen Anschluss an der Druckluftschlauch-Baugruppe, mit dem das

Einbau oder Einstellen der Sägeblatt-Schutzvorrichtung

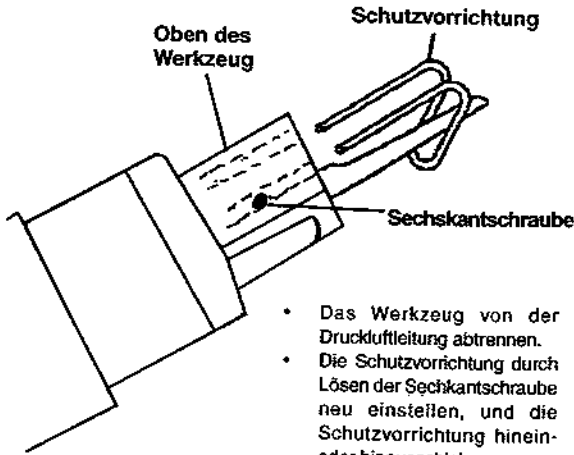

- Das Werkzeug von der Druckluftleitung abtrennen.
- Die Schutzvorrichtung durch Lösen der Sechskantschraube neu einstellen, und die Schutzvorrichtung hinein- oder hinauschieben.
- Die Sechskantschraube wieder festziehen.

Ersetzen von Sägeblättern

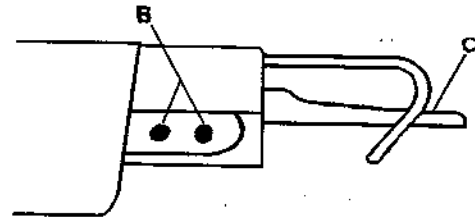

- Das Werkzeug von der Luftleitung trennen.
- Die beiden Befestigungsschrauben (B) mit dem großen Schraubenschlüssel (mitgeliefert) lösen.
- Das Sägeblatt (C) entfernen.
- Das neue Sägeblatt so weit wie möglich einschieben.
- Beide Befestigungsschrauben (B) festziehen.

Ventilgehäuse verbunden ist, erwärmen, um das Loctite aufzuweichen. Dann mit einem 11 mm Schlüssel die Baugruppe mit dem Druckluftschlauch (33) vom Ventilgehäuse (11) abschrauben. Mit einem 2,5 mm Sechskantschlüssel die Kopfschrauben mit Scheiben (12) abschrauben, und das Ventilgehäuse (11) und die Dichtung (15) vom Gehäuse (18) abnehmen. Mit einem geeigneten Körner den Stift (13) herausklopfen, und den Sicherheitsdrosselklappenhebel (14) abnehmen. Mit einem Schraubendreher mit breiter Klinge den Ventilstößel (1) abschrauben, und dann mit einer Stahlstange richtiger Größe die Buchse des Drosselklappenventils (10) herausklopfen. Dadurch werden die O-Ringe (2) und (3), der Druckluftregler (4), die Feder (5), der Drosselstift (6) und die O-Ringe (7), (8) und (9) voneinander getrennt.

Mit einem 3 mm Sechskantschlüssel (34) die Sechskantschrauben (30) und (31) lösen, und das Sägeblatt vom Blatthalter (29) abnehmen. Mit einem 2mm Sechskantschlüssel (35) die Schraube (19) abnehmen und den Sägeblattschutz (22) vom Kopf (21) abnehmen. Mit einem 2,5 mm Sechskantschlüssel die Sechskantschrauben (20) abnehmen, wodurch der Kopf (21) abgetrennt wird. Dann die Innenteile (23 bis 31) vom Gehäuse (18) abnehmen. Die vordere Dämpfungsfeder (28) und hintere Dämpfungsfeder (23) abnehmen. Mit einem 11 mm Schlüssel die Kolbenstange (24) festhalten, und den Blatthalter (29) von der Kolbenstange (24) abschrauben. Mit einem Gummihammer auf den mit einem Gewinde versehen Teil der Kolbenstange (24) schlagen. Dadurch werden die O-Ringe (25), der Kolben (26) und der Kolben (27) voneinander getrennt. Zum Trennen des Zylinders (16) vom

Gehäuse (18) den Komfortgriff (17) abnehmen und das Gehäuse (18) erwärmen, um das Loctite aufzuweichen. Mit einem Körner mit einem Durchmesser von 27,5 mm den Zylinder (16) vorsichtig aus dem Gehäuse (18) klopfen.

Wiederzusammenbau

Alle Teile reinigen und auf Abnutzung untersuchen. Alle Teile bei Bedarf mit beim Hersteller oder einem autorisierten Händler erworbenen Ersatzteilen austauschen. Auf Abnutzung der Dichtungen und Lager achten. Alle Teile leicht mit einem für Druckluftwerkzeuge geeigneten Schmieröl einölen, das vorzugsweise mit einem Rostschutzmittel angereichert ist. Sicherstellen, dass der Kolben (26) und der Zylinder (16) keine Grate aufweisen. Die Teile in umgekehrter Reihenfolge wieder zusammenbauen. Darauf achten, dass das Sägeblatt richtig eingesetzt ist. In die Baugruppe mit Druckluftschlauch (33) bei heruntergedrücktem Hebel (14) ca. 5 ml für Druckluftwerkzeuge geeignetes Schmieröl gießen. Den Hebel loslassen, das Werkzeug wieder an eine geeignete Luftzufuhr anschließen und es einige Sekunden laufen lassen, um das Öl zirkulieren zu lassen.

Betriebstechnische Daten

Luftverbrauch	28 Liter pro Minute
Kilbenhub	10 mm
Lufteinlassgewinde	1/4-18NPT
Gesamtlänge	230 mm
bei 6,2 bar	



Konformitätserklärung Sioux Tools Inc.

250 Snap-on Drive, P.O. Box 1596, Murphy, NC 28906, U.S.A.

Modell 5302 Pneumatische Säge, Seriennummer

Wir erklären in alleiniger Verantwortung, daß dieses Produkt mit den folgenden Normen oder normativen Dokumenten übereinstimmt EN792 (Entwurf), EN292 Teile 1 & 2, ISO 8662 Teile 1 & 12, Pneurop PN8NTC1 gemäß den Bestimmungen der Richtlinien 89/392/EEC, 91/368/EEC & 93/44/EEC.

Gerald E. Seebeck
Gerald E. Seebeck (President)

Name und Unterschrift oder gleichwertige Kennzeichnung durch den Beauftragten



Modelo 5302

Sierra neumática de baja velocidad



Instrucciones para el operador Incluye - Reglas de seguridad; Uso anticipado; Estaciones de trabajo; Forma de poner la herramienta en servicio; Operación; e Instrucciones para montar y desmontar la unidad.		Importante Lea estas instrucciones cuidadosamente antes de instalar, operar, dar servicio o reparar esta herramienta. Mantenga estas instrucciones en un lugar seguro y accesible.	
Fabricante/Suministrador Sioux Tools, Inc. 250 Snap-on Drive P.O. Box 1596 Murphy, NC 28906 U.S.A. Tel No. 828-835-9765 Fax No. 828-835-9685		Tipo de producto Sierra neumática de baja velocidad	Max. Ciclos/M 5.500 Ciclos por minuto 
		No. de Modelo 5302	No. de serie
Peso neto del producto 0,96 kg	Uso recomendado de equilibrador o soporte: NO	Mínimo tamaño recomendado para la manguera 8 mm	Máxima longitud recomendada para la manguera 10 m
Presión de aire Presión recomendada de trabajo 6,2 bars Presión máxima 6,2 bars		Nivel de ruido: Nivel de presión de sonido 80,0 dB(A) Nivel de potencia de sonido 91,0 dB(A) Método de prueba: Prueba efectuada de acuerdo con el código de pruebas Pneurop PN8NTC-1 y la norma ISO 3744.	
Mensajes de Seguridad Equipo de seguridad personal Uso de gafas de seguridad SI Uso de guantes de seguridad Uso de botas de seguridad Uso de máscara de respiración Uso de protección para el oído SI		AVERTENCIA Siempre lea las instrucciones antes de usar herramientas eléctricas o neumáticas Siempre use gafas de seguridad Use protección para el oído Evite una exposición prolongada a la vibración	
Nivel de vibración: 6,6 metros/seg² Método de prueba: Prueba efectuada de acuerdo con las normas ISO 8662, partes 1 y 12			

Reglas de seguridad para el uso una sierra de aire 5302

- La exposición prolongada a la vibración puede causar lesiones.
- Mantenga la guía del trabajo (protección) en su lugar y lista para funcionar y asegúrese que esté sujeta firmemente.
- Asegúrese siempre que la cuchilla esté instalada bien apretada. No use cuchilla inadecuadas. Nunca use cuchillas que sean demasiado grandes. No modifique otros tipos y tamaños de cuchillas para que calcen en la herramienta.
- Lea todas las instrucciones antes de usar esta herramienta. Todos los operadores deben estar completamente adiestrados en su uso y conocer estas reglas de seguridad.
- No exceda la máxima presión neumática de trabajo.
- Use el equipo recomendado de protección personal.
- Ciertos polvos creados durante las operaciones de lijar, aserrar, amolar, taladrar y en otras actividades de construcción contienen sustancias químicas que se sabe causan cáncer, defectos congénitos y otros daños en el sistema reproductor.
- Use sólo aire comprimido en las condiciones recomendadas.
- Si la herramienta parece estar fallando, deje de usarla inmediatamente y procure darle servicio o repararla. Si no es práctico retirar la herramienta de servicio, entonces cierre el suministro de aire a la herramienta y escriba o haga que alguien escriba una nota de advertencia para fijarla sobre la herramienta.

- Si la herramienta se va a utilizar con un equilibrador o con otro dispositivo de suspensión, asegúrese de que la herramienta esté fijada firmemente a dicho dispositivo de suspensión o soporte.
- Cuando haga funcionar la herramienta, siempre mantenga el cuerpo y particularmente las manos fuera del dispositivo de trabajo fijado a la herramienta.
- La herramienta no está aislada eléctricamente. Nunca use la herramienta si hay algún riesgo de entrar en contacto con la electricidad.
- Siempre que vaya a utilizar la herramienta, debe estar parado firmemente o en una posición segura y agarrar la herramienta sólo lo suficiente para poder resistir cualquier fuerza de reacción que resulte cuando la herramienta comience a trabajar. No use demasiada fuerza para agarrar la herramienta.
- Use solamente las piezas de repuesto correctas cuando sea necesario mantener y reparar la herramienta. No haga

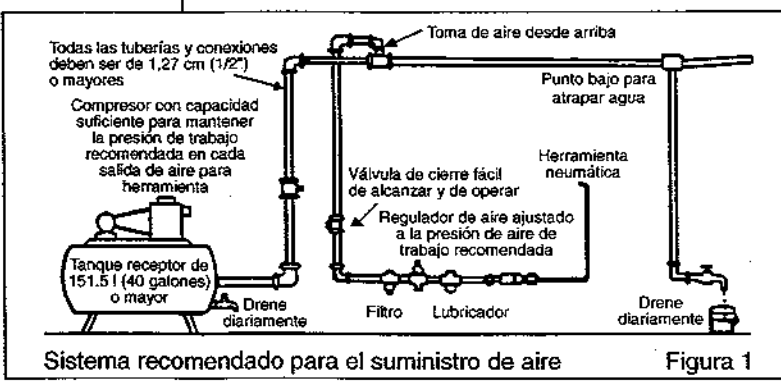

improvisaciones ni reparaciones temporales. Las reparaciones y el servicio más complejo deben ser llevadas a cabo solamente por personal adiestrado.

- No trabaje ni fije con cinta, alambre, etc., la válvula de cierre (On/Off) en la posición "On" (abierta). La palanca reguladora de velocidad debe siempre estar libre para retornar a la posición "Off" (cerrada) cuando se suelte.
- Siempre cierre el suministro de aire a la herramienta y oprima la válvula "On/Off" para dejar salir el aire de la manguera de alimentación antes de instalar, retirar o ajustar el dispositivo de trabajo fijado a la herramienta.
- Antes de usar la herramienta, asegúrese de que el dispositivo de cierre esté instalado en la línea de suministro y de que la posición del mismo sea conocida y fácilmente accesible para que el suministro de aire a la herramienta se pueda cerrar en caso de una emergencia.
- Inspeccione la manguera y las conexiones regularmente para ver si alguna pieza está desgastada.
- Tenga cuidado de no enredar las piezas móviles de la herramienta con la ropa, pelo, corbata, paños de limpieza, anillos, joyas, relojes, brazaletes, etc. Esto podría causar que el cuerpo o ciertas partes del cuerpo fueran puestas en contacto con las piezas móviles de la herramienta, lo que podría ser muy peligroso.
- Se espera que los usuarios adopten medidas seguras de trabajo y observen todos los requisitos legales locales, regionales y nacionales cuando instalen, usen o mantengan la herramienta.
- Tenga cuidado de que el aire de escape no apunte hacia otra persona o material o substancia que se pudiera contaminar con las gotitas de aceite. Cuando lubrique una herramienta por primera vez, o si la salida de aire de la herramienta tiene un alto contenido de aceite, no permita que la salida de aire esté cerca de superficies muy calientes ni de llamas.
- Nunca suelte la herramienta hasta que el dispositivo de trabajo haya dejado de moverse.
- Cuando la herramienta no se use, cierre el suministro de aire y oprima el gatillo o la palanca de operación para drenar la línea de suministro de aire. Si la herramienta no se va a usar por un tiempo, lubríquela primero, desconéctela del suministro de aire y guárdela en un ambiente seco a temperatura ambiente.
- Si la herramienta pasa de un usuario a otro que es nuevo o sin experiencia, asegúrese de que estas instrucciones estén disponibles y sean pasadas con la herramienta.
- No retire cualquier dispositivo de seguridad instalado por el fabricante como, por ejemplo, los resguardos de las ruedas, el gatillo de seguridad, los controles de seguridad, etc.
- Cuando sea posible, asegure la pieza de trabajo con abrazaderas, una prensa, etc., para que quede rígida y no se mueva durante la operación de trabajo. Mantenga un buen equilibrio en todo momento. No se estire ni trate de alcanzar algo fuera de su alcance.
- Trate de adaptar la herramienta a la operación de trabajo. No use una herramienta que sea demasiado ligera o pesada para la operación de trabajo. Si tiene alguna duda, pida consejos.
- En términos generales, esta herramienta no es apropiada para ser usada bajo el agua o en ambientes explosivos - obtenga asistencia del fabricante.
- Trate de asegurar que el área de trabajo esté libre de obstrucciones para permitir que la tarea de trabajo se efectúe con seguridad. Si es práctico y posible, trate de eliminar cualquier obstrucción antes de comenzar el trabajo.
- Siempre use una manguera de aire y conexiones con una capacidad mínima de presión de trabajo de por lo menos 1-1/2 veces la presión máxima de trabajo de la herramienta.

Uso anticipado de la herramienta-5302

Esta herramienta ha sido diseñada para aserrar materiales, cuando está equipada con las cuchillas de sierra proporcionadas, o recomendadas, por los fabricantes. No use la herramienta para ningún otro propósito que el especificado sin consultar al fabricante o al representante autorizado del fabricante. No modifique la herramienta ni aunque sea para usarla como sierra, el uso para el que ha sido diseñada.

Estaciones de trabajo

La herramienta sólo se debe usar como una herramienta portátil para ser operada con las manos. Siempre se recomienda que la herramienta se utilice cuando el operador esté firmemente parado sobre un piso sólido. Se puede usar en otras posiciones pero, antes de usarla de esa manera, el operador debe estar en una posición segura, parado firmemente, agarrando bien la herramienta y consciente de la fuerza de reacción en la mano que produce la herramienta mientras hace el trabajo.

Forma de poner la herramienta en servicio

Suministro de aire

Use un suministro de aire limpio y lubricado con una presión en la herramienta de 90 p.s.i. o 6,2 bars cuando la herramienta esté funcionando con la palanca de control de velocidad completamente oprimida. Use una manguera del diámetro y longitud recomendado. También se recomienda que la herramienta esté conectada al suministro de aire en la forma que se muestra en la figura 1. No conecte la herramienta al sistema de aire sin incorporar una válvula de cierre de aire que sea fácil de alcanzar y de operar. El suministro de aire debe ser lubricado. Se recomienda enérgicamente utilizar un filtro de aire, regulador y lubricador (FRL) como se muestra en la figura 1, ya que suministrará aire limpio, lubricado y a la presión correcta para la herramienta. Su concesionario le podrá suministrar detalles sobre este equipo. Si no usa ese equipo, entonces debe lubricar la herramienta cerrando el suministro de aire, y aliviar la presión de la línea oprimiendo la palanca de control de velocidad en la herramienta. Desconecte la línea de aire y vierta en el adaptador de la manguera una cucharadita (5 ml) de un aceite lubricante de motor apropiado que incorpore, preferiblemente, un inhibidor de corrosión. Vuelva a conectar la herramienta al suministro de aire y hágala funcionar lentamente durante unos segundos para permitir que el aire circule el aceite. Si la herramienta se usa frecuentemente, lubríquela diariamente. Lubrique la herramienta también si comienza a perder velocidad o potencia.

Se recomienda que la presión de aire en la herramienta, cuando la herramienta esté funcionando, no sea menor de 90 psi/6,2 bars.

Operación

Para instalar, ajustar o cambiar las cuchillas de la sierra, vea los diagramas. La sierra 5302 agilita y facilita el corte en lugares estrechos y tiene la capacidad para hacer cortes rectos y en espiral para tuberías, acero dulce, aluminio, fibra de vidrio y plástico. Ni aun la mejor de las cuchillas de sierra cortará eficientemente si no se la mantiene limpia y afilada. Si se usan cuchillas desafiladas se impondrá una carga pesada en la sierra lo que aumenta el peligro de contragolpe. Mantenga cuchillas adicionales a la mano, de modo que siempre hayan cuchillas afiladas disponibles.

Si la goma y la breca de la madera se endurecen sobre la cuchilla, la harán trabajar más lento. Use un quitador de goma y breca, agua caliente o keroseno (parafina) para remover estas acumulaciones. No use gasolina (bencina).

La palanca de control de velocidad (14) en la sierra es la válvula ON/OFF de la herramienta. El flujo de aire se puede controlar ajustando el regulador de aire (4) que se encuentra opuesto a la palanca de control de velocidad. Use un sellador de tuberías en la rosca del conjunto de la manguera de aire, cuando lo vuelva a instalar, para evitar escapes de aire.

Cuando use la sierra, deje que la cuchilla de la sierra corte y no la cargue demasiado. Además, trate de mantener la cuchilla derecha. Si se dobla y/o se carga demasiado la cuchilla de la sierra, se puede quebrar.

Instrucciones para montar y desmontar la herramienta

Desconecte la herramienta del suministro de aire.

Suelte la presilla de la nariz (32) y deslice el silenciador de la manguera plástica fuera del conjunto de la manguera de aire (33). Aplique calor a la parte del tornillo del conjunto de la manguera de aire (33) que une el conjunto con el cuerpo de la válvula (11) para

Instalación o ajuste de la protección de la cuchilla

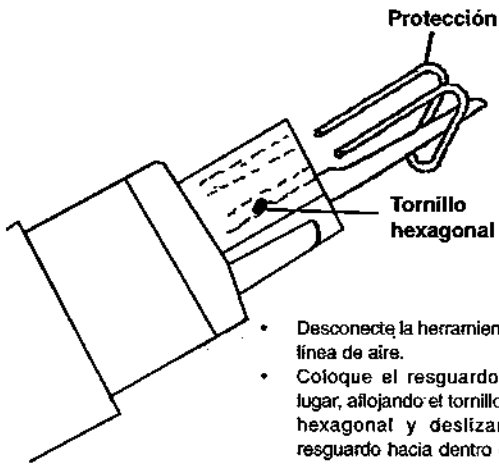

- Desconecte la herramienta de la línea de aire.
- Coloque el resguardo en su lugar, aflojando el tornillo hexagonal y deslizando el resguardo hacia dentro o hacia fuera.
- Vuelva a apretar el tornillo hexagonal

Cambio de las cuchillas de la sierra

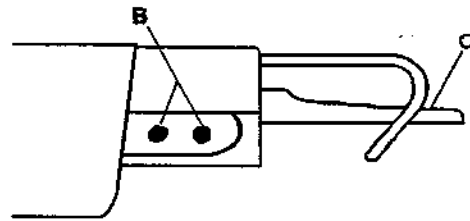

- Desconecte la herramienta de la tubería de aire.
- Suelte ambos tornillos de seguridad (B) usando la llave hexagonal grande que se proporciona.
- Remueva la cuchilla (C).
- Inserte la cuchilla nueva lo más adentro posible.
- Vuelva a apretar ambos tornillos de seguridad (B).

ablandar el Loctite y entonces desenrosque el conjunto de la manguera de aire (33) fuera del cuerpo de la válvula (11) usando una llave de 11 mm. Use una llave hexagonal de 2,5 mm para sacar los tornillos de presión con arandelas (12) y retirar el cuerpo de la válvula (11) y la junta (15) fuera del cuerpo (18). Use un punzón apropiado para golpear ligeramente el pasador (13) y sacar la palanca de seguridad del control de velocidad (14). Con un destornillador de hoja ancha, destornille el tapón de la válvula (1) y entonces, usando una barra de acero de tamaño apropiado, golpee ligeramente el buje de la válvula de control de velocidad (10), separando los anillos en "O" (2) y (3), el regulador de aire (4), el resorte (5), el pasador del control de velocidad (6) y los anillos en "O" (7), (8) y (9). Use una llave hexagonal de 3 mm (34) para aflojar los tornillos hexagonales (30) y (31) y retirar la hoja de la sierra del portahoja (29). Use una llave hexagonal de 2 mm (35) para sacar el tornillo (19) y retirar el resguardo de la hoja (22) de la cabeza (21). Use una llave hexagonal de 2,5 mm para quitar los tornillos hexagonales (20), separando la cabeza (21) y retirando las piezas internas (23 a 31) fuera del cuerpo (18). Saque el resorte amortiguador del frente (28) y de la parte posterior (23). Use una llave de 11 mm para sostener la varilla del pistón (24) estacionaria y desenrosque el portahoja (29) de la varilla del pistón (24). Use un martillo de goma para golpear ligeramente la parte con rosca de la varilla del pistón (24), separando los anillos en "O" (25), el pistón de trabajo (26) y el pistón de operación (27). Para separar el cilindro (16) del cuerpo (18), retire el agarre cómodo de la herramienta (17) y entonces aplique calor al cuerpo (18) para ablandar el Loctite. Use un punzón de 27,5 mm de diámetro

para golpear ligeramente y sacar el cilindro (16) fuera del cuerpo (18).

Forma de volver a armar la herramienta

Limpie todas las piezas y examínelas para ver si tienen desgaste. Cambie las piezas que sea necesario solamente con piezas de repuesto suministradas por el fabricante o por un distribuidor autorizado. Vea si existe desgaste en los sellos y en los cojinetes. Recubra ligeramente todas las piezas con un aceite lubricante para herramientas neumáticas apropiado, preferiblemente uno que contenga un inhibidor de corrosión. Asegúrese de que el pistón (26) y el cilindro (16) estén libres de rebabas o imperfecciones. Entonces vuelva a armar las piezas en orden inverso. Asegúrese de que la hoja sea instalada correctamente. Vierta aproximadamente 5 ml de un aceite lubricante de buena calidad dentro del buje de la manguera de aire (33), con la palanca (14) oprimida. Suelte la palanca y conecte la herramienta a una fuente apropiada de aire comprimido. Opere la herramienta lentamente durante unos segundos para permitir la circulación del aceite.

Especificación de Operación

Consumo de aire	28 l/min.
Carrera del pistón	10 mm
Rosca de la entrada de aire	1/4 -18NPT
Longitud total	230 mm
@ 6,2 bar	

CE

Declaración de Conformidad

Sioux Tools Inc.

250 Snap-on Drive, P.O. Box 1596, Murphy, NC 28906, U.S.A.

Sierra de aire modelo 5302, Número de serie

Declaramos bajo nuestra sola responsabilidad que este producto está en conformidad con las normas o documentos normalizados siguientes: EN792 (Borrador), EN292 Partes 1 & 2, ISO 8662 Partes 1 & 12, Pneurop PN8NTC1 de acuerdo con las regulaciones 89/392/EEC, 91/368/EEC & 93/44/EEC.

Gerald E. Seebeck
Gerald E. Seebeck (Presidente)

Nombre y firma o marca equivalente de persona autorizada



Model 5302

Langzaam lopende pneumatische zaag



Bedienings instructies Inclusief - te verwachten gebruik, werkstations, in werking brengen, bedienen, demonteren, monteren en veiligheidsregels		Belangrijk Lees deze instructies zorgvuldig voor montage, bediening, onderhoud of reparatie van het gereedschap. Bewaar deze instructies op een veilige en toegankelijke plaats	
Fabrikant/Leverancier Sioux Tools, Inc. 250 Snap-on Drive P.O. Box 1596 Murphy, NC 28906 U.S.A. Tel No. 828-835-9765 Fax No. 828-835-9685		Produkt type Langzaam lopende pneumatische zaag	Max. KPM 5.500 kringlopen per minuut
		Model Nr./Mrs. 5302	Serie nummer
Product netto gewicht 0,96 kg	Aanbevolen gebruik van balanceerder of ondersteuning NEE	Aanbevolen diameter van de slang - minimaal 8 mm	Aanbevolen max. lengte van de slang 10 m
Luchtdruk		Geluidsnivo: Geluidsdruk niveau 80,0 dB (A) Geluidskracht niveau 91,0 dB (A)	
Aanbevolen bij bedrijf	6.2 bar	Test methode: Getest in overeenstemming met de Pneurop test code PN8NTC1 en ISO standaard 3744.	
Maximaal	6.2 bar	Trillingsnivo: 6,6 m/s	
Veiligheid <i>Persoonlijke Veiligheids Uitrusting</i> Gebruik: Veiligheidsbril JA Veiligheidshandschoenen Veiligheidsschoenen Zuurstofmasker Oorbeschermers JA		Waarschuwing Lees altijd de instructies voor het gebruik van zwaar gereedschap Draag altijd een veiligheidsbril Draag gehoor bescherming Vermijd langdurige blootstelling aan trillingen	
Test methode: getest in overeenstemming met ISO 8662, gedeelte 1 & 12			

Veiligheidsinstructies voor het werken met een 5302 luchtaazag

- Langdurige blootstelling aan trillingen kan letsel veroorzaken.
- Houd de werkstukgeleider (kap) op zijn plaats en in goede staat en zorg dat deze stevig vast zit.
- Zorg er altijd voor dat het zaagblad goed vast zit. Gebruik geen onjuiste zaagbladen. Gebruik nooit zaagbladen die te groot zijn. Wijzig geen andere soorten en maten zaagbladen om op dit gereedschap te passen.
- Lees alle instructies voor gebruik van het gereedschap. Alle gebruikers moeten volledig zijn getraind in het gebruik en op de hoogte zijn van deze veiligheidsregels.
- Ga niet over de maximale werk luchtdruk heen.
- Gebruik persoonlijke veiligheids uitrusting zoals aangeraden.
- Schuren, zagen, slijpen, boren en andere gereedschapsactiviteiten kunnen stofdeeltjes creëren met chemische bestanddelen waarvan geweten is dat ze kanker, geboortedefecten en andere voortplantingsproblemen veroorzaken.
- Gebruik alleen perslucht onder de aanbevolen omstandigheden.
- Als het gereedschap niet goed werkt, stop de werkzaamheden dan onmiddellijk en regel onderhoud en reparatie. Als het niet lukt om te stoppen met de werkzaamheden, sluit de luchttoevoer dan af en schrijf, of laat een waar-schuivingsbriefje schrijven en

- bevestig het aan het gereedschap.
- Als het gereedschap wordt gebruikt met een balanceerder of een ander ophangingstoestel, verzeker u er dan van dat het gereedschap stevig is bevestigd aan het ophangings/ondersteuningstoestel.
- Als u het gereedschap gebruikt, hou dan het lichaam en specifiek de handen, weg van het bewegende gedeelte van het gereedschap.
- Het gereedschap is niet elektrisch geïsoleerd. Gebruik het gereedschap nooit als er een kans is dat u in contact komt met electriciteit.
- Zorg er altijd voor dat als u het gereedschap gebruikt, dat u stevig staat en pak het gereedschap voldoende vast om reactie krachten te voorkomen die voort kunnen komen uit de werking van het gereedschap. Grijp het niet te stevig vast.
- Gebruik alleen de juiste reserve onderdelen voor onderhoud en reparatie. Improviseer niet of doe geen tijdelijke

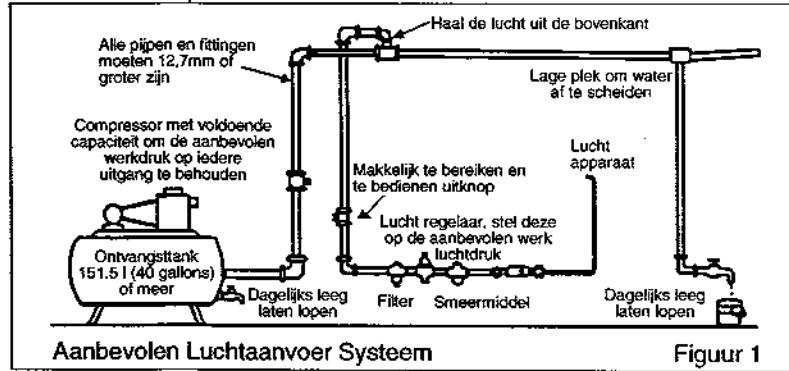

Aanbevolen Luchtaanvoer System

Figuur 1

- reparaties. Groot onderhoud en reparatie zou alleen moeten worden uitgevoerd door een persoon die hierin is getraind.
- Zorg ervoor dat de 'Aan/Uit' knop nooit vast staat in de 'Aan' positie d.m.v. tape, draad, etc. De knop moet altijd vrij bewegend terug kunnen naar de 'Uit' positie.
 - Voordat u het bewegende gedeelte van het gereedschap monteert, verwijdert of aanpast, zorg er dan altijd voor dat u de lucht aanvoert naar het gereedschap afsluit en drukt op de 'Aan/Uit' klep om de lucht uit de voedingslang te laten.
 - Voordat u het gereedschap gebruikt, verzeker u ervan dat een stopknop is aangebracht in de aanvoerleiding en dat de positie ervan bekend en makkelijk bereikbaar is, zodat de aanvoer kan worden stopgezet in een noodsituatie.
 - Controleer de slang en fittingen regelmatig op slijtage.
 - Zorg ervoor dat de bewegende gedeeltes niet verstrikt raken in kleding, haar, netjes, schoonmaakdoeken, ringen, juwelen, horloges, armbanden etc. Dit kan ertoe leiden dat het lichaam of delen van het lichaam naar en in de bewegende gedeeltes van het gereedschap getrokken worden en dat kan erg gevaarlijk zijn.
 - Het is te verwachten dat gebruikers een veilige werk routine zullen volgen en ervoor zullen zorgen dat alle lokale, regionale en nationale wetsvoorschriften worden gevolgd tijdens de installatie, het gebruik en het onderhoud van het gereedschap.
 - Zorg er voor dat het uitlaatgas nooit wordt gericht op een ander persoon, materiaal of substantie wat besmet kan worden door oliedruppels. Als u voor het eerst het gereedschap smeert of als het uitlaatgas veel olie bevat, zorg er dan voor dat het uitlaatgas niet in de buurt komt van erg hete oppervlaktes of vlammen.
 - Leg het gereedschap nooit neer totdat het bewegende gedeelte volledig tot stilstand is gekomen.
 - Als het gereedschap niet in werking is, sluit de luchtaanvoer af en druk op de knop/kraan om de aanvoerleiding te legen. Als het gereedschap langere tijd niet wordt gebruikt, smeer het dan eerst, haal het los van de luchtaanvoer en bewaar het in een droge omgeving die een gemiddelde kamertemperatuur heeft.
 - Als het gereedschap overgaat van een gebruiker naar een nieuwe of onervaren gebruiker, zorg er dan voor dat deze instructies mee worden geleverd bij het gereedschap.
 - Verwijder nooit de door de fabrikant aangebrachte veiligheidsmiddelen, wielbescherming, veiligheidskleppen, snelheidsregulateur, etc.
 - Waar mogelijk, verzegel werkstukken met klemmen, een schroef, etc. om er zeker van te zijn dat het niet beweegt tijdens het werken. Hou te allen tijde een goede balans. Reik niet te ver of overstrek uzelf.
 - Probeer het gereedschap aan te passen aan de werksituatie. Gebruik geen gereedschap dat te licht of te zwaar is voor de situatie. Als u twijfelt, vraag dan advies.
 - Algemeen gesproken is het gereedschap niet geschikt voor onderwater gebruik of gebruik in een explosieve omgeving — vraag advies van de fabrikant.
 - Probeer ervoor te zorgen dat het werkgebied zo is gemaakt dat de werktaak veilig kan worden uitgevoerd. Als het praktisch en mogelijk is, probeer dan onnodige versperringen te verwijderen voor met het werk te beginnen.
 - Gebruik altijd een luchtslang en koppelingen met een minimale drukgraad van 1 1/2 keer de maximale werkingsdruk van het gereedschap.

Te verwachten gebruik van het gereedschap – 5302

Dit gereedschap is ontworpen met het doel materialen te zagen wanneer het is uitgerust met de door de fabrikant geleverde of aanbevolen zaagbladen. Gebruik het gereedschap niet voor andere doeleinden dan waar het voor ontworpen is, pas het gereedschap nooit aan voor enige andere toepassing zelfs niet als u het toch als zaag gebruikt zonder eerst advies gevraagd te hebben aan de fabrikant of een erkende vertegenwoordiger over de geschiktheid hiervan.

Werkposities

Het gereedschap mag alleen gebruikt worden als een met de hand vastgehouden, handbediend gereedschap. Er wordt altijd aanbevolen dat het gereedschap wordt gebruikt terwijl het op een solide ondergrond staat. Het kan in andere posities gebruikt worden, maar voor zulk gebruik, moet de operator zich in een stabiele positie bevinden.

Het in gebruik nemen

Lucht toevoer

Gebruik schone, gesmeerde luchttoevoer, die een luchtdruk aan het gereedschap geeft van 90 p.s.i./6.2 bar als het gereedschap in werking is met de knop volledig ingedrukt. Gebruik de aanbevolen slang dikte en lengte. Het is aanbevolen dat het gereedschap wordt aangesloten op de luchttoevoer zoals getoond in figuur 1. Sluit het gereedschap niet op de luchttoevoer aan, zonder een makkelijk te bereiken en bedienen 'uit' knop aan te brengen. De luchttoevoer moet gesmeerd zijn. Het wordt ten sterkste aanbevolen om een luchtfilter, regelaar en smeermiddel (FRL) te gebruiken zoals in figuur 1 wordt getoond, dit zorgt ervoor dat er schone en gesmeerde lucht op de juiste druk naar het gereedschap gaat. Verdere details van een dergelijke uitrusting kan bij uw leverancier worden verkregen. Als dergelijke uitrusting niet wordt gebruikt, dan moet het gereedschap worden gesmeerd door de luchttoevoer af te sluiten, de leiding te ontlichten door de knop op het gereedschap in te drukken. Maak de luchtleiding los en giet in het slangkoppelstuk een theelepel (5 ml.) van een geschikte smeeroefie voor een pneumatische motor, deze moet voorzien zijn van een roestremmend middel. Bevestig het gereedschap weer aan de luchttoevoer en laat het gereedschap langzaam een paar seconden lopen om via de lucht de olie te laten circuleren. Als het gereedschap regelmatig wordt gebruikt, smeer het dan dagelijks of als het gereedschap langzamer gaat draaien of kracht begint te verliezen. Het wordt aanbevolen, wanneer het gereedschap aan is, dat de luchtdruk 6,2 bar is.

Bediening

Voor het installeren, afstellen of verwisselen van de zaagbladen raadpleegt u de schema's. De 5302-zaag maakt zagen in nauwe ruimtes snel en gemakkelijk en heeft de capaciteit rechte en kruisneden in pijp, zacht staal, aluminium, fiberglas en plastic te maken. De beste zaagbladen zagen niet efficiënt als ze niet schoon en scherp gehouden worden. Een stomp zaagblad gebruiken, plaats een zware belasting op de zaag en verhoogt het gevaar van terugslaan. Houd extra zaagbladen bij de hand zodat er altijd scherpe zaagbladen beschikbaar zijn.

Hars en op het zaagblad verharde houtteer maken dat het langzamer gaat. Gebruik een hars- en teerverwijdermiddel, heet water of petroleum om deze ophopingen te verwijderen. Gebruik geen benzine.

De smoorhendel (14) op de zaag is de AAN/UIT-klep. De luchtstroom kan worden afgesteld via de luchtregulator (4) tegenover de smoorklep. Breng tijdens de herassemblage een buisdichtingsmiddel aan op de schroefdraad van de fitting van de luchtslangassemblage, om lekkage te vermijden.

Bij het gebruik van de zaag het zaagblad het hout laten zagen en niet te zwaar belasten. Probeer ook het zaagblad recht te houden. Het zaagblad buigen en/of het te zwaar belasten kan veroorzaken dat het zaagblad breekt.

Instructies voor Demontage en Montage

Koppel het gereedschap los van de luchttoevoer.

Neem de slangklep (32) weg en schuif de plastic slangdemper van de luchtslangassemblage (33). Verwarm het schroefgedeelte van de luchtslangassemblage (33) dat aan het kleplichaam (11) grenst, om de Loctite te verzachten. Schroef vervolgens de luchtslangassemblage (33) van het kleplichaam (11) met behulp van een moersleutel van 11 mm. Gebruik een zeskantsleutel van 2,5

Het installeren of afstellen van de zaagbladveiliging

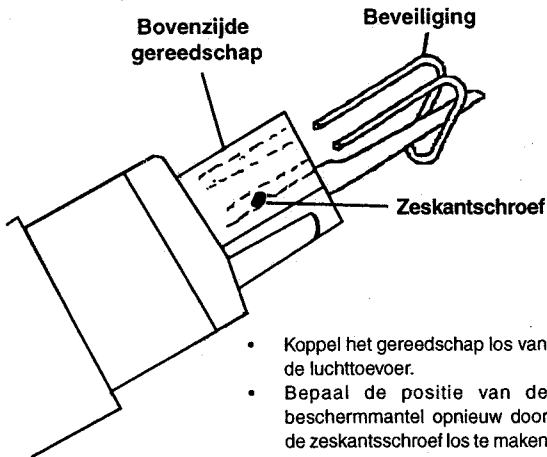

- Koppel het gereedschap los van de luchttoevoer.
- Bepaal de positie van de beschermmantel opnieuw door de zeskantsschroef los te maken en de beschermmantel naar binnen of buiten te schuiven.
- Zet de zeskantsschroef weer vast.

Het verwisselen van zaagbladen

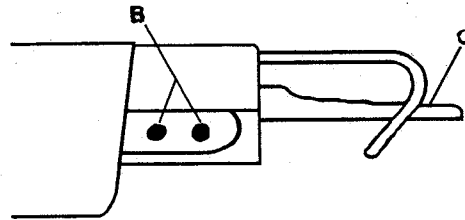

- Koppel gereedschap van luchtleiding los.
- Maak beide ver-grendelschroeven (B) met de meergeleverde grote zeskante sleutel los.
- Verwijder het zaagblad (C).
- Steek het nieuwe zaagblad zo ver mogelijk erin.
- Draai beide ver-grendelschroeven (B) vast.

mm om de mantelschroeven en hun afdichtingsringen (12) los te schroeven en verwijder het kleplichaam (11) en de pakking (15) van het lichaam (18). Maak gebruik van een geschikte priem om de pin (13) naar buiten te kloppen en verwijder de veiligheidssmoorhendel (14). Schroef de klepplug (1) los met behulp van een brede, platte schroevendraaier en klop vervolgens de smoorklepkoppeling (10) naar buiten met behulp van een stalen staaf met de geschikte afmetingen. Verwijder de O-ringen (2) en (3), luchtregulator (4), veer (5), smoorpin (6) en O-ringen (7), (8) en (9).

Maak gebruik van een zeskantsleutel (34) van 3 mm om de zeskantschroeven (30) en (31) los te draaien en verwijder het zaagblad van de bladhouder (29). Maak gebruik van een zeskantsleutel (35) van 2 mm om de schroef (19) te verwijderen en neem het zaagbladscherm (22) van de kop (21). Maak gebruik van een zeskantsleutel van 2,5 mm om de zeskantschroeven (20) los te schroeven waardoor de kop (21) loskomt, en verwijder de inwendige onderdelen (23 t/m 31) van het lichaam (18). Verwijder de voordempveer (28) en de achterdempveer (23). Gebruik een moersleutel van 11 mm om de zuigerstang (24) stil te houden en schroef de bladhouder (29) van de zuigerstang (24). Klop met een rubberen hamer op het schroefdraadgedeelte van de zuigerstang (24), om de O-ringen (25), werkzuiger (26) en bedieningszuiger (27) van elkaar te halen. Om de cilinder (16) van het lichaam (18) te kunnen verwijderen, dient u eerst de comforthandgreep (17) te verwijderen en daarna het lichaam (18) te verwarmen om de Loctite te verzachten. Gebruik vervolgens een priem met een diameter van 27,5 mm om de cilinder (16) zachtjes uit het lichaam (18) te kloppen.

Opnieuw monteren

Maak alle onderdelen schoon en inspecteer ze op slijtage en vervang onderdelen alleen door onderdelen die zijn geleverd door de fabrikant of door een erkende verdeler. Inspecteer afdichtingen en lagers op slijtage. Bedek alle onderdelen met een dunne laag geschikte pneumatische smeeroilie, liefst met een anti-corrosiemiddel, en controleer of de zuiger (26) en de cilinder (16) geen bramen vertonen. Hermonteer vervolgens in omgekeerde volgorde. Zorg ervoor dat het blad correct wordt geïnstalleerd. Giet ongeveer 5 ml van een geschikte smeeroilie voor pneumatisch gereedschap in de luchtslangassemblage (33) terwijl u de hendel (14) ingedrukt houdt. Laat de klep weer los en verbind het gereedschap aan een geschikte luchttoevoer. Laat het gereedschap langzaam lopen gedurende een aantal seconden, zodat de olie kan circuleren.

Bedienings specificatie

Bedienings specificatie	
Luchtverbruik	28 l/min
Zuigerslag	10 mm
lucht inlaat draad	1/4-18NPT
Algehele engte	230 mm
bij 6,2 bar	

CE

Konformiteitsverklaring Sioux Tools Inc.

250 Snap-on Drive, P.O. Box 1596, Murphy, NC 28906, U.S.A.

Model 5302 Luchtzaag, Serienummer

Wij verklaren dat dit produkt voldoet aan de volgende normen of normatieve documenten: EN792 (concept), EN292 Delen 1 & 2, ISO 8662 Delen 1 & 12, Pneurop PN8NTC1 overeenkomstig de bepalingen van de richtlijnen 89/392/EEC, 91/368/EEC & 93/44/EEC.

Gerald E. Seebeck

Gerald E. Seebeck (President)



Naam en handtekening of paraaf van een gemachtigd persoon



Modello 5302

Sega pneumatica a bassa velocità



Istruzioni per l'operatore Argomenti: usi previsti, postazioni di lavoro, messa in opera, funzionamento, smontaggio, montaggio e misure di sicurezza.		Importante Leggere attentamente le istruzioni prima di installare, azionare e riparare questo utensile o eseguirne la manutenzione, e conservarle in luogo sicuro e accessibile.	
Fabbricante/Fornitore Sioux Tools, Inc. 250 Snap-on Drive P.O. Box 1596 Murphy, NC 28906 U.S.A. Tel No. 828-835-9765 Fax No. 828-835-9685		Tipo di prodotto Sega pneumatica a bassa velocità	Cicli/min 5.500 Cicli al minuto massima 
		Modello n. 5302	Numero di serie
Peso netto 0,96 kg	Si raccomanda l'uso di bilanciatore o supporto NO	Dimensioni minime consigliate del foro del raccordo 8 mm	Lunghezza massima consigliata del raccordo 10 mm
Pressione dell'aria Consigliata in funzione 6,2 bar Massima 6,2 bar		Rumorosità: Pressione acustica 80,0 dB(A) Potenza acustica 91,0 dB(A) Metodo di collaudo: Collaudato secondo la normativa di collaudo Pneurop PN8NTC1 e Standard ISO 3744.	
AVVISI DI SICUREZZA <i>Sicurezza personale</i> Uso di occhiali di protezione SI Uso di guanti Uso di scarponi Uso di respiratore Uso di cuffia SI		ATTENZIONE  Prima di usare utensili elettrici, leggere sempre le istruzioni Indossare sempre occhiali di protezione Indossare cuffia Evitare l'esposizione prolungata alle vibrazioni	
		Livello di vibrazioni 6,6 m/sec² Metodo di collaudo: Collaudato secondo gli standard ISO 8662, parti 1 & 12	

Norme di sicurezza per l'uso della sega ad aria 5302

- L'esposizione prolungata alle vibrazioni può causare lesioni personali.
- Tenere la guida di lavoro (protezione) in posizione e ben funzionante ed accertarsi che sia ben fissata.
- Accertarsi che la lama sia sempre ben fissata. Non usare lame non adatte all'uso, non usare mai lame di dimensioni maggiori. Non modificare altri tipi e dimensioni di lame per riaccordare l'attrezzo.
- Prima di usare questo utensile leggere le istruzioni. Tutti gli operatori devono ricevere un addestramento completo all'uso e essere informati di queste norme di sicurezza.
- Non superare la pressione di lavoro massima.
- Usare l'equipaggiamento di protezione indicato.
- La polvere generata durante le operazioni di levigatura, di taglio, di perforazione e varie altre attività di costruzione contiene sostanze chimiche che possono provocare il cancro, o danneggiare i feti o organi di riproduzione.
- Usare solo aria compressa alle condizioni indicate.
- Se l'utensile non sembra funzionare bene, interrompere l'uso immediatamente e richiederne la manutenzione o la riparazione. Se la rimozione dell'utensile non è possibile, interrompere l'erogazione di aria compressa diretta all'utensile, scrivere una nota di avvertimento e affiggerla

sull'utensile stesso.

- Se l'uso dell'utensile richiede un bilanciatore o altri dispositivi di sospensione, controllare che lo stesso sia fissato saldamente al dispositivo di sospensione/supporto.
- Quando si utilizza l'utensile, tenere il corpo, e in particolare le mani, lontano dall'accessorio in funzione installato sull'utensile.
- L'utensile non ha isolamento elettrico. Non usare l'utensile se c'è pericolo di entrare in contatto con elettricità.
- Quando si aziona l'utensile, poggiare bene a terra entrambi i piedi e/o assumere una posizione ben bilanciata; tenere l'utensile con forza sufficiente ad assorbire i possibili contraccolpi durante il lavoro. Non stringerlo con troppa forza.
- Per manutenzione e riparazioni, usare solo i pezzi di ricambio corretti. Non improvvisare o compiere riparazioni temporanee. La manutenzione e le riparazioni importanti

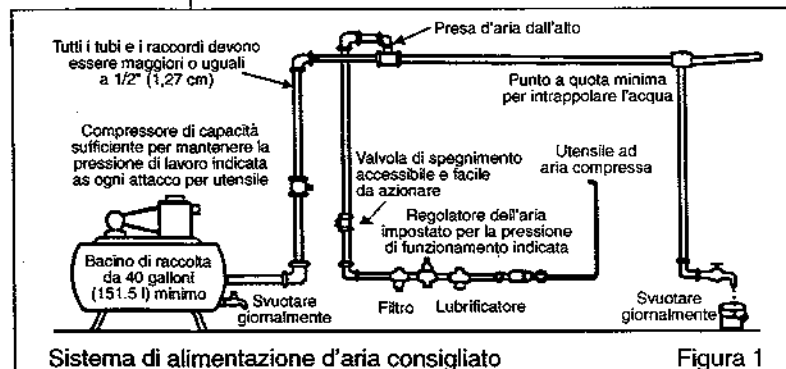

Sistema di alimentazione d'aria consigliato

Figura 1

devono essere svolte solo da personale specializzato.

- Non bloccare con nastro o fili ecc. in posizione On (Acceso) l'interruttore On/Off. La levetta di accelerazione ecc. deve essere sempre libera di tornare in posizione Off quando viene rilasciata.
- Interrompere sempre l'erogazione di aria compressa diretta all'utensile e premere l'interruttore On/Off per far sfatare l'aria dal tubo di alimentazione prima di inserire, rimuovere o regolare l'accessorio installato sull'utensile.
- Prima di utilizzare l'utensile, assicurarsi che al cavo di alimentazione sia collegato un dispositivo di spegnimento, in posizione nota e facilmente accessibile, in modo da poter interrompere l'alimentazione in caso di emergenza.
- Controllare regolarmente lo stato di usura di raccordo e accessori.
- Fare attenzione che parti del vestiario, capelli, cravatte, panni per pulire, anelli, gioielli, orologi, braccialetti ecc. non restino impigliati nei componenti mobili dell'utensile, perché potrebbero farli entrare in contatto con parti del corpo, creando una situazione pericolosa.
- Si presume che l'operatore adotti le dovute misure di precauzione e segua norme locali, regionali e statali durante l'installazione, l'utilizzo o la manutenzione dell'utensile.
- Accertarsi che l'aria di scarico non sia diretta verso altre persone o materiali o sostanze che possano venire danneggiate da gocce d'olio. Quando si lubrifica l'utensile la prima volta o se le emissioni sono ricche di olio, accertarsi che l'aria emessa non vada vicino a superfici molto calde o a fiamme.
- Non poggiare l'utensile fino a quando l'accessorio in funzione non abbia smesso di ruotare.
- Quando l'utensile non è in uso, spegnere l'alimentazione dell'aria e premere la levetta a scatto/interruttore per scaricare aria. Se l'utensile non verrà usato per un certo periodo di tempo, per prima cosa lubrificarlo, poi staccare l'alimentazione dell'aria e immagazzinarlo in un luogo asciutto a temperatura ambiente.
- Se si trasferisce l'utensile da una persona ad un'altra, che sia un nuovo utente o una persona inesperta, fornire queste istruzioni insieme all'utensile.
- Non staccare nessun dispositivo di sicurezza installato dal fabbricante, per esempio salvaruote, levetta a scatto di sicurezza, controllori di velocità ecc.
- Se possibile, fissare il pezzo da lavorare con morse, morsetti ecc., per renderlo rigido in modo che non possa muoversi durante la lavorazione. Mantenere sempre una postura equilibrata. Non sporgersi in avanti o cercare di arrivare troppo lontano.
- Usare l'utensile adatto al lavoro da fare. Non usarne uno che sia o troppo leggero o troppo pesante. In caso di dubbio, chiedere consiglio.
- In generale, questo utensile non è adatto per essere usato sott'acqua o in ambienti esplosivi. Chiedere il parere del fabbricante.
- Cercare di mantenere l'area di lavoro libera in modo da poter svolgere il lavoro in condizioni di sicurezza. Se pratico e possibile, cercare di eliminare qualsiasi forma di ostruzione non necessaria prima di iniziare il lavoro.
- Usare sempre raccordi per l'aria e giunti approvati per l'uso con pressioni minime pari almeno a una volta e mezza la pressione di lavoro massima dell'utensile.

Usi previsti dell'utensile — 5302

Questo attrezzo è realizzato allo scopo di segare materiali raccordati facendo uso di lame della sega fornite o consigliate dal produttore. Non usare questo attrezzo per qualsiasi altro scopo se non quello specificato senza prima consultare il fabbricante o i rappresentanti autorizzati dello stesso. Non modificare l'attrezzo anche se l'uso è inteso come sega.

Postazioni di lavoro

L'utensile deve essere usato solo come strumento a mano. Si raccomanda di usare l'utensile stando in piedi su un piano solido. Può essere usato in altre posizioni, ma prima di tale uso, l'operatore deve porsi in posizione sicura, con una presa ed un appoggio solidi ed essere pronto alla forza di reazione esercitata sulla mano come risultato del funzionamento dell'utensile.

Messa in opera

Alimentazione dell'aria

Utilizzare un sistema di alimentazione dell'aria pulito e lubrificato, che fornisca una pressione misurabile di 90 psi/6,2 bar all'utensile durante l'azionamento con la levetta di accelerazione spinta fino in fondo. Usare tubi di raccordo delle dimensioni e lunghezze consigliate. Si raccomanda di collegare l'utensile al compressore d'aria come indicato nella figura 1. Non collegare l'utensile al sistema di alimentazione dell'aria senza installarvi una valvola di spegnimento accessibile e facile da azionare. Il compressore deve essere lubrificato. Come mostrato nella figura 1, si consiglia di usare un filtro dell'aria, un regolatore e un lubrificatore (FRL), in modo da fornire all'utensile aria pulita e lubrificata alla pressione corretta. I particolari dei dispositivi possono essere richiesti al proprio fornitore. Se non si usano tali dispositivi, per lubrificare l'utensile si deve interrompere l'alimentazione dell'aria e togliere pressione alla linea premendo la levetta di accelerazione dell'utensile. Scollegare la linea di alimentazione e versare nell'adattatore del raccordo un cucchiaino da caffè (5 ml) di lubrificante per motori pneumatici, possibilmente incorporandovi un antiruggine. Ricollegare l'utensile al compressore e farlo girare lentamente per alcuni secondi per consentire all'aria di far circolare l'olio. Se l'utensile viene usato frequentemente, o se comincia a rallentare o perde potenza, lubrificarlo tutti i giorni. La pressione dell'aria misurata all'utensile, quando questo è in funzione, deve essere di 90 psi/6,2 bar.

Azionamento

Per installare, regolare o cambiare le lame della sega consultare lo schema. La sega 5302 taglia in modo rapido e semplice nei luoghi più difficili ed è in grado di effettuare tagli dritti ed a svolta di tubi, acciaio morbido, alluminio, fibre di vetro e plastica. Anche le migliori lame non daranno buoni risultati se non vengono tenute pulite ed affilate. L'utilizzo di una lama non affilata aumenta notevolmente il carico sulla sega con conseguenti pericoli di reazione. Tenere sempre a disposizione lame extra ed utilizzarle sempre di affilate.

Pezzi di gomma e di legno induriti sulla lama ne rallentano l'efficienza. Utilizzare un attrezzo apposito per la rimozione, acqua molto calda e cherosene (paraffina) per rimuovere questi accumuli. Non utilizzare benzina (petrolio).

La levetta di accelerazione (14) sulla sega è il meccanismo di accensione (ON/OFF). Il flusso dell'aria può essere controllato muovendo il regolatore dell'aria (4) che si trova in posizione opposta a quella della levetta di accelerazione. Per prevenire perdite d'aria, al momento del rimontaggio è opportuno usare un materiale di tenuta per condutture con le parti del tubo dell'aria.

Durante l'utilizzo della sega, lasciare che sia la lama a seguire il percorso di taglio senza applicare troppa forza. Tenere la lama in posizione dritta, poiché piegandola e/o caricandola in modo eccessivo se ne può causare la rottura.

Istruzioni per montaggio e smontaggio

Scollegare l'utensile dal sistema di alimentazione dell'aria.

Aprire il fermo del tubo (32) e far scorrere il silenziatore di plastica del tubo per tirarlo fuori dal gruppo del tubo dell'aria (33). Riscaldare leggermente la parte con la vite del gruppo del tubo dell'aria (33) collegato al corpo della valvola (11) per sciogliere il Loctite, quindi svitare il gruppo del tubo dell'aria (33) dal corpo della valvola (11) con una chiave da 11 mm. Con l'aiuto di una chiave esagonale da

Installazione e regolazione della protezione delle lame

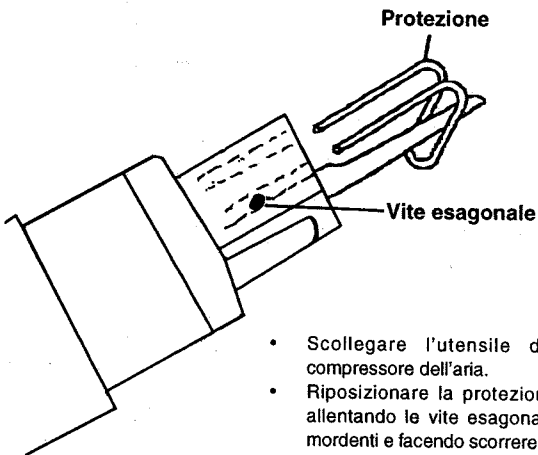

- Scollegare l'utensile dal compressore dell'aria.
- Riposizionare la protezione allentando le vite esagonali mordenti e facendo scorrere la protezione verso l'interno o l'esterno.
- Stringere di nuovo le vite esagonali.

Cambio delle lame delle sega

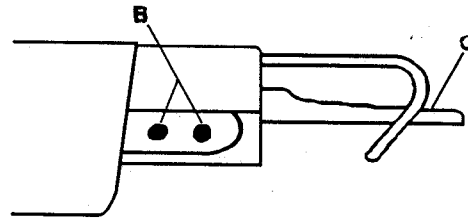

- Scollegare l'attrezzo dalla linea dell'aria.
- Allentare entrambe le viti di bloccaggio (B) facendo uso della chiave a testa grande in dotazione.
- Rimuovere la lama (C).
- Inserire la nuova lama fino a quando non si ferma.
- Serrare entrambe le viti di bloccaggio (B).

2,5 mm svitare le viti esagonali con le relative rondelle (12) e togliere il corpo della valvola (11), la guarnizione (15) dall'alloggiamento (18). Con un punzone adatto estrarre il perno (13) e togliere la leva di accelerazione di sicurezza (14). Con un cacciavite a punta larga svitare il tappo della valvola (1), quindi con una barra di acciaio delle dimensioni adatte battere leggermente sul cuscinetto a sfera della valvola di accelerazione per toglierlo, separando le guarnizioni ad anello (2) (3), il regolatore dell'aria (4), la molla (5), il perno della valvola (6), le guarnizioni ad anello (7) (8) e (9).

Con una chiave esagonale da 3 mm (34) allentare le viti mordenti (30) (31) e togliere la lama della sega dal suo sostegno (29). Con una chiave esagonale da 2 mm, togliere la vite (19) e togliere la protezione della lama della sega (22) dalla testa (21). Con una chiave esagonale da 2,5 mm, togliere le viti esagonali (20) separando la testa (21) e togliendo le parti interne (da 23 a 31) dall'alloggiamento (18). Separare la molla di ammortizzamento frontale (28) e quella di ammortizzamento posteriore (23).

Con una chiave da 11 mm, tenere ferma la barra del pistone (24), svitare il sostegno della lama (29) dalla barra del pistone (24). Battere sulla porzione filettata della barra del pistone (24) con un martello di gomma per separare le guarnizioni ad anello (25), i due cilindri del pistone (26 e 27). Per separare il cilindro (16) dal corpo (18), togliere l'impugnatura e riscaldare l'alloggiamento (18) per ammorbidire il Loctite. Con un punzone del diametro di 27,5 mm, battere delicatamente per estrarre il cilindro (16) dall'alloggiamento (18).

Rimontaggio

Prima di rimontare le parti, pulirle e controllarne lo stato di usura e sostituire eventualmente le parti con ricambi originali del fabbricante o di un distributore autorizzato. Controllare lo stato di usura delle superfici delle guarnizioni e delle guarnizioni di tenuta.

Lubrificare tutte le parti con un olio lubrificante per utensili pneumatici possibilmente con un contenente un composto antiruggine e accertare che il pistone (26) e il cilindro (16) siano privi di sbavature. Poi rimontare in ordine inverso. Controllare che la lama sia inserita in maniera corretta. Versare circa 5 ml di un olio lubrificante per utensili pneumatici nella boccia del gruppo del tubo dell'aria (33), tenendo la levetta (14) premuta. Rilasciare la leva e collegare l'utensile ad un compressore d'aria adatto. Far funzionare l'utensile lentamente per alcuni secondi per permettere all'olio di circolare.

Specifiche operative

Consumo dell'aria	28 l/min.
Lunghezza del colpo del pistone	10 mm
Filettatura della presa d'aria	1/4 -18NPT
Lunghezza generale	230 mm
a 6,2 bar	



Dichiarazione di conformità

Sioux Tools Inc.

250 Snap-on Drive, P.O. Box 1596, Murphy, NC 28906, U.S.A.

Sega ad aria modello 5302, Numero di serie

Dichiariamo, assumendone la piena responsabilità, che il prodotto è conforme alle seguenti normative e ai relativi documenti: EN792 (Bozza), EN292 Parti 1 e 2, ISO 8662 Parti 1 e 12, Pneurop PN8NTC1 in base alle prescrizioni delle direttive 89/392/EEC, 91/368/EEC & 93/44/EEC.

Gerald E. Seebeck
Gerald E. Seebeck (Presidente)

Nome o firma o timbro equivalente della persona autorizzata



5302 Low Speed Reciprocating Air Saw

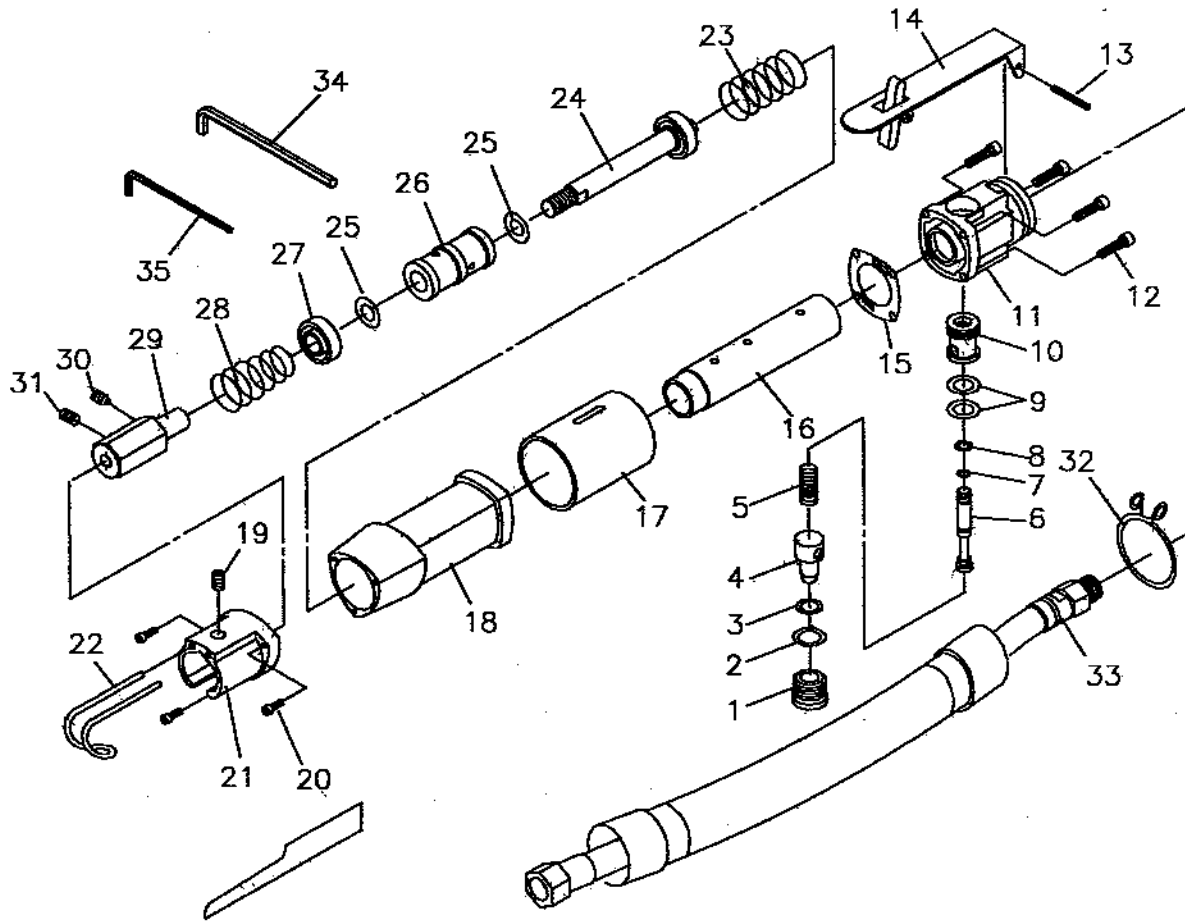

Ref. No.	Part No.	Description
1	66466	Valve Plug
2	66465	O-Ring
3	66464	O-Ring
4	506297	Air Regulator
5	66463	Spring
6	66453	Throttle Pin
7	66462	O-Ring
8	66451	O-Ring
9	66425	O-Ring (2)
10	66461	Throttle Valve Bushing
11	506298	Valve Body
12	506299	Cap Screw with Washer (4)
13	66468	Lever Pin
14	506300	Safety Throttle Lever
15	506301	Gasket
16	506302	Cylinder
17	506303	Comfort Grip
18	506304	Body
19	506305	Hex Screw

Ref. No.	Part No.	Description
20	506306	Hex Screw (3)
21	506307	Head
22	506308	Saw Blade Guard
23	506309	Rear Cushion Spring
24	506310	Piston Rod
25	506311	O-Ring (2)
26	506312	Work Piston
27	506313	Operate Piston
28	506314	Front Cushion Spring
29	506315	Blade Holder
30	506316	Hex Screw
31	506317	Hex Screw
32	506318	Hose Clip
33	506319	Air Hose Assembly
34	506320	Hexagon Wrench (3 mm)
35	506321	Hexagon Wrench (2 mm)
Not Shown	506322	Nameplate
Not Shown	505001	Icon Warning Label

