



# Model 5201 Micro D/A Sander

Form # ZCE538  
Date 2-02/A



## IMPORTANT

Read these instructions carefully before installing, operating, servicing or repairing this tool. Keep these instructions in a safe accessible place.

SAFETY MESSAGES		WARNING	Operator Instructions
Personal Safety Equipment		Always Read Instructions Before Using Power Tools	Includes: Safety Rules Foreseen Use Work Stations Putting into Service Operating Dismantling and Assembly
Use - Safety Glasses	YES	Always Wear Safety Goggles	
Use - Safety Gloves	YES	Wear Hearing Protection	
Use - Safety Boots		Avoid Prolonged Exposure To Vibration	
Use - Breathing Masks	YES		
Use - Ear Protectors			

### Safety rules when using a 5201 Micro D/A Sander

- Use accessories rated at least 15,000 RPM.
- Prolonged exposure to vibration may cause injury.
- Read all instructions before using this tool. All operators must be fully trained in its use and aware of these safety rules.
- Do not exceed the maximum working air pressure.
- Use personal protection equipment as recommended.
- Some dust created by power sanding, sawing, grinding, drilling, and other construction activities contains chemicals known to cause cancer, birth defects and other reproductive harm.
- Use compressed air only at the recommended conditions.
- If the tool appears to malfunction, remove from use immediately and arrange for service and repair. If it is not practical to remove tool from service, then shut off the air supply to the tool and write or have written a warning note and attach it to the tool.
- If tool is to be used with a balancer or other suspension device, ensure that the tool is firmly attached to the suspension/support device.
- When operating the tool, always keep the body and particularly the hands away from the working attachment fixed to the tool.
- The tool is not electrically insulated. Never use the tool if there is any chance of coming into contact with live electricity.
- Always when using the tool, adopt a firm footing and/or position and grip the tool sufficiently only to overcome any reaction forces that may result from the tool doing work. Do not overgrip.
- Use only correct spare parts for maintenance and repair. Do not improvise or make temporary repairs. Major servicing and repairs should only be carried out by persons trained to do so.
- Do not lock, tape, wire, etc. the 'On/Off' valve in 'On' position. The throttle trigger/lever, etc. must always be free to return to the 'Off' position when released.
- Always shut off the air supply to the tool and press the 'On/Off' valve to exhaust the air from the feed hose before fitting, removing or adjusting the working attachment fitted to the tool.
- Before using the tool, make sure that a shut off device has been fitted to the supply line and the position is known and easily accessible so that the air supply to the tool can be shut off in an emergency.
- Check hose and fittings regularly for wear.
- Take care against entanglement of the moving parts of the tool with clothing, hair, ties, cleaning rags, rings, jewelry, watches, bracelets, etc. This could cause the body or parts of the body to be drawn towards and in contact with the moving parts of the tool and could be very dangerous.

- It is expected that users will adopt safe working practices and observe all local, regional or country legal requirements when installing, using or maintaining the tool.
- Take care that the exhaust air does not point towards any other person or material or substance that could be contaminated by oil droplets. When first lubricating a tool or if the tool exhaust has a high oil content, do not allow the exhaust air to come near very hot surfaces or flames.
- Never lay the tool down until the working attachment has stopped moving.
- When the tool is not in use, shut off the air supply and press throttle trigger/lever to drain the supply line. If the tool is not to be used for a period of time, first lubricate, disconnect from air supply and store in a dry average room temperature environment.
- If the tool is passed from one user to a new or inexperienced user, make sure these instructions are available to be passed with the tool.
- Do not remove any manufacturer fitted safety devices where fitted, i.e., wheel guards, safety trigger, speed governors, etc.
- Wherever possible, secure workpiece with clamps, a vise, etc. to make it rigid so it does not move during the work operation. Keep good balance at all times. Do not stretch or overreach.
- Try to match the tool to the work operation. Do not use a tool that is too light or heavy for the work operation. If in doubt, seek advice.
- In general terms, this tool is not suitable for underwater use or use in explosive environments — seek advice from manufacturer.
- Try to make sure that the work area is clear to enable the work task to be performed safely. If practical and possible, try to clear unnecessary obstructions before starting work.
- Always use air hose and couplings with minimum working pressure ratings at least 1 1/2 times the maximum working pressure rating of the tool.

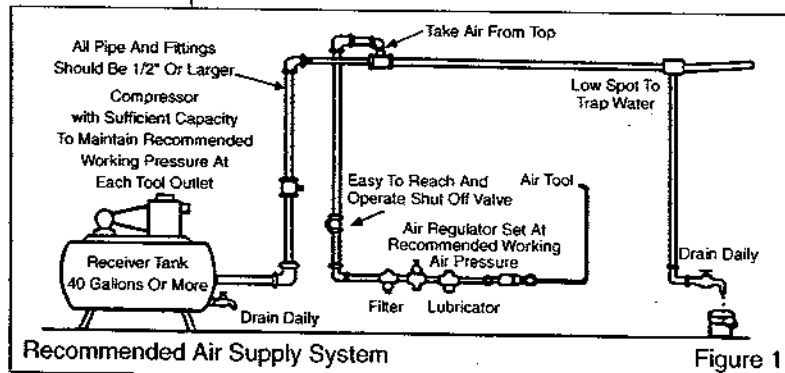

## Foreseen Use Of The Tool – 5201

The 5201 Micro D/A Sander is an ideal tool for the industrial and automotive tool room. By using a variety of accessories rated to be run at a speed of at least 15,000 rpm, the grinder can be used for surface preparation, surface cleaning, removing gasket residue and various other specialized high speed polishing and cleaning applications. Do not use the tool, or modify the tool for any other use before first consulting the manufacturer or an authorized representative.

## Work Stations

The tool should only be used as a handheld, hand operated tool. It is always recommended that the tool is used when standing on a solid floor. It can be used in other positions, but before any such use, the operator must be in a secure position having a firm grip and footing.

## Putting Into Service

### *Air Supply*

Use a clean lubricated air supply that will give a measured air pressure at the tool of 90 p.s.i./6.2 bar when the tool is running with the trigger/lever fully depressed. Use recommended hose size and length. It is recommended that the tool is connected to the air supply as shown in figure 1. Do not connect the tool to the air line system without incorporating an easy to reach and operate air shut off valve. The air supply should be lubricated. It is strongly recommended that an air filter, regulator, lubricator (FRL) is used as shown in Figure 1 as this will supply clean, lubricated air at the correct pressure to the tool. Details of such equipment can be obtained from your supplier. If such equipment is not used, then the tool should be lubricated by shutting off the air supply to the tool, depressurizing the line by pressing the trigger/lever on the tool. Disconnect the air line and pour into the hose adaptor a teaspoonful (5ml) of a suitable pneumatic motor lubricating oil preferably incorporating a rust inhibitor. Reconnect tool to air supply and run tool slowly for a few seconds to allow air to circulate the oil. If tool is used frequently, lubricate on daily basis and if tool starts to slow or lose power.

It is recommended that the air pressure at the tool while the tool is running is 90 psi/6.2 bar.

## Operating

Select a suitable abrasive device rated to run at least 15,000 rpm and attach securely to random shaft assembly (28).

The trigger (12) is the on/off valve for the tool. The air flow can be controlled by the adjustment of regulator (14) situated at the rear of the tool. Turn regulator (14) until the raised band is in line with the axis of the pistol grip handle for maximum rpm and turn through 90° for minimum rpm.

When making speed checks always make sure that the regulator is in the high speed/power position.

An air strainer is located in inlet bushing (1) and this should be checked periodically for blockage particularly if the tool slows or loses power. Remove inlet bushing (1) from motor housing (9) to clean the strainer.

## Dismantling & Assembly Instructions

Disconnect tool from air supply.

With spanner wrench (31) grip the hexagon on the output spindle of random shaft assembly (28) and unscrew pad (35). Remove retaining ring (29) and grip the hexagon on the random shaft assembly (28) in a vise and gently tap the front face of eccentric hub (27) and so remove the random shaft assembly (28) from eccentric hub (27). Grip motor housing (9) in a vise fitted with soft jaws and unscrew motor lock nut (26) and pull out the complete motor/ eccentric hub assembly from motor housing (9) and note at this time how the spacer (25) locates in the groove in the front main bore of motor housing (9). Grip rear plate (16) and tap the rear end of rotor (20) to drive it through rear plate (16) and bearing (15) assembly. Tap out bearing (15) from rear plate (16). Remove cylinder (18) noting for reassembly how it locates to rear plate (16) via roll pin (17). Remove 4 rotor blades (19) from rotor (20). Carefully grip rotor (20) so as not to damage or raise burrs on it and unscrew eccentric hub (27) and take off motor lock nut (26). Tap rotor (20) through spacer (25), bearing (24), shim (23), front plate (22) and collar (21). Tap out bearing (24) from front plate (22). Unscrew inlet bushing with screen (1) and take off deflector (2) and O-Ring (3). Pull out muffler (8), valve spring (4) and valve assembly comprising of valve (5) and roll pin (6). Do not remove valve seat (7) unless a replacement is required. Tap out pin (10) and pull out trigger assembly comprising of trigger (12) and valve shaft (11). Trigger (12) may be pried off valve shaft (11). From the rear end of motor housing (9) push out regulator (14) and O-Ring (13).



### *Reassembly*

Clean all parts and examine for wear and replace any parts with parts obtained from the manufacturer or an authorized distributor and assemble in the reverse order. On completing assembly, with trigger (12) depressed, pour into inlet bushing (1) 5ml of a suitable pneumatic tool lubricating oil. Release trigger and connect to a suitable air supply and run the tool slowly for 2 to 3 seconds to allow oil to circulate.

Operation Specification	
Air Consumption	2.5 cfm (18 scfm)
Air Inlet Thread	1/4-18NPT
Overall Length	4.37" (111 mm)
at 90 PSIG/6.2 bar	

NOTES

NOTES

<b>Manufacturer/Supplier</b>  <b>Sioux Tools, Inc.</b> <b>117 Levi Drive</b> <b>Murphy, NC 28906</b> <b>U.S.A.</b> <b>Tel No. 828-835-9765 Fax No. 828-835-9685</b>		<b>Product Type</b>  <b>Micro D/A Sander</b>	RPM <b>15,000</b> Cycles Per Min.	
		<b>Model No/Nos</b>  <b>5201</b>	Serial No.	
<b>Product Net Weight</b> 1.36 lbs 0.62 Kg	<b>Recommended Use Of Balancer Or Support</b>  <b>NO</b>	<b>Recommended Hose Bore Size - Minimum</b> 5/16 Ins 8 mm	<b>Recommended Max. Hose Length</b> 30 Ft 10 M	
<b>Air Pressure</b>  <b>Recommended Working</b> 6.2 bar 90 PSI <b>Maximum</b> 6.2 bar 90 PSI		<b>Noise Level: Sound Pressure Level 82.0 dB(A)</b>  <b>Test Method: Tested in accordance with Pneurop test code PN8NTC1 and ISO Standard 3744</b>		
<b>SAFETY MESSAGES</b> Personal Safety Equipment Use - Safety Glasses <b>YES</b> Use - Safety Gloves <b>YES</b> Use - Safety Boots Use - Breathing Masks <b>YES</b> Use - Ear Protectors	 <b>WARNING</b> Always Read Instructions Before Using Power Tools Always Wear Safety Goggles Wear Hearing Protection Avoid Prolonged Exposure To Vibration		<b>Vibration Level</b> 3.7 Meters / Sec <sup>2</sup>  <b>Test Method: Tested in accordance with ISO standards 8662/1</b>	

	<b>Declaration of Conformity</b> <b>Sioux Tools Inc.</b> <b>117 Levi Drive, Murphy, NC 28906, U.S.A.</b> declare under our sole responsibility that the product
	<b>Model 5201 Micro D/A Sander, Serial Number</b> to which this declaration relates is in conformity with the following standard(s) or other normative document(s) <b>EN792 (Draft), EN292 Parts 1 &amp; 2, ISO 8662 Part 1, Pneurop PN8NTC1</b> following the provisions of <b>89/392/EEC as amended by 91/368/EEC &amp; 93/44/EEC Directives</b>
 <b>Gerald E. Seebeck (President)</b>	
Name and signature or equivalent marking of authorized person	



# Modèle 5201

## Micro-ponceuse à double action



### Important

Lisez attentivement ces instructions avant d'installer, de faire fonctionner, d'entretenir ou de réparer cet outil. Gardez ces instructions dans un endroit sûr et facilement accessible.

Messages de sécurité		MISE EN GARDE	Instructions de fonctionnement
<i>Équipement de sécurité personnelle</i>		Lisez toujours les instructions avant d'employer des outils électriques	<b>Comprend :</b> Règles de sécurité Utilisation prévue Stations de travail Mise en service Fonctionnement Démontage et montage.
Lunettes de sécurité	OUI	Portez toujours des lunettes de sécurité	
Gants de sécurité	OUI	Portez toujours des dispositifs de protection antibruit	
Bottes de sécurité	OUI	Évitez l'exposition prolongée aux vibrations	
Masques	OUI		
Protecteurs auriculaires			

### Règles de sécurité pour l'emploi d'une micro-ponceuse 5201

- Employez des accessoires d'un régime nominal d'au moins 15.000 /min.
- Une exposition prolongée aux vibrations peut causer des blessures.
- Lisez les instructions avant d'employer cet outil. Tous les opérateurs doivent connaître parfaitement son utilisation et connaître ces règles de sécurité.
- Ne dépassez pas la pression d'air de fonctionnement maximum.
- Employez l'équipement de protection personnelle recommandé.
- Certaines poussières engendrées par le ponçage, le sciage, le meulage, le perçage pneumatique et d'autres activités de construction contiennent des produits chimiques qui sont connus comme provoquant le cancer, des anomalies congénitales et d'autres troubles reproductifs.
- Employez seulement de l'air comprimé dans les conditions recommandées.
- Si l'outil semble mal fonctionner, arrêtez immédiatement son emploi et faites-le réparer. S'il est difficile d'enlever l'outil de son aire de service, arrêtez l'arrivée d'air et fixez une note d'avertissement manuscrite à l'outil.
- Si l'outil doit être employé avec un dispositif d'équilibrage ou de suspension, assurez-vous que l'outil est bien fixé à ce système de suspension ou de support.
- Quand vous employez l'outil, tenez toujours le corps et les mains à l'écart des accessoires de travail fixés à l'outil.
- Cet outil n'est pas isolé électriquement. N'employez jamais cet outil si vous risquez d'entrer en contact avec de l'électricité.
- Quand vous employez cet outil, prenez une position ferme et tenez bien l'outil pour compenser toutes forces de réaction qui pourraient être causées par le fonctionnement de l'outil. Ne serrez pas trop fort dans les mains.
- Employez seulement des pièces de rechange correctes pour l'entretien et les réparations. N'improvisez pas de réparations temporaires. L'entretien et les réparations ne doivent être effectuées que par du personnel qualifié.
- Ne bloquez pas (avec du fil, du chatterton, etc.) les valves "On/Off" dans la position "On" (en service). Le levier (la manette) de commande doit toujours être libre de retourner dans la position "Off" (hors service) quand on le relâche.
- Arrêtez toujours l'arrivée d'air à l'outil et appuyez sur la valve "On/Off" pour purger l'air du tuyau d'alimentation avant de placer, enlever ou régler les accessoires de travail sur l'outil.
- Avant d'utiliser cet outil, assurez-vous qu'un robinet d'arrêt a été placé sur la conduite d'alimentation et que vous connaissez sa position et que vous pouvez y accéder facilement pour arrêter l'alimentation en cas d'urgence.
- Vérifiez l'usure du tuyau et des raccords régulièrement.
- Faites attention de ne pas accrocher les vêtements, les cheveux, les ceintures, les torchons de nettoyage, les bagues, la bijouterie, les montres, les bracelets, etc., dans une pièce en mouvement. Ceci risquerait de rapprocher le corps ou une partie du corps contre ces pièces en mouvement de l'outil et peut être extrêmement dangereux.
- Il est entendu que les utilisateurs adopteront des pratiques de travail sans danger et observeront tous les règlements locaux, régionaux ou nationaux lors de l'installation, de l'emploi ou de l'entretien de l'outil.
- Faites attention que la sortie d'air ne soit pas dirigée vers une autre personne ou quelque matériel ou substance qui pourrait être contaminé par des gouttelettes d'huile. Quand vous lubrifiez un outil pour la première fois ou si l'échappement a un contenu trop élevé en huile, éloignez l'air d'échappement des surfaces très chaudes et des flammes.
- Ne déposez jamais l'outil avant l'arrêt total des accessoires de travail.
- Quand l'outil n'est pas employé, arrêtez l'alimentation d'air et appuyez sur le levier pour purger l'air de la conduite d'alimentation. Si vous pensez ne pas l'employer pendant un certain temps, commencez par le lubrifier, puis déconnectez l'alimentation d'air et rangez-le dans une pièce à température ambiante et non humide.
- Si l'outil passe à un utilisateur nouveau ou peu expérimenté, soyez sûr que ces instructions lui sont données en même temps que l'outil.
- N'enlevez pas les dispositifs de sécurité dont le fabricant a équipé l'outil, comme les protège-roues, gâchette de sécurité, régulateurs de vitesse, etc.
- Autant que possible, fixez la pièce sur laquelle vous travaillez dans un collier de serrage, un étau, etc. pour l'immobiliser durant le travail. Soyez toujours bien en équilibre. Il ne faut jamais vous pencher ni étendre le bras excessivement.
- Essayez de faire correspondre l'outil avec le travail. N'employez pas un outil qui est trop léger ou trop lourd pour le travail, en cas de doute, demandez conseil.
- De manière générale, cet outil ne convient pas pour le travail sous l'eau ou à proximité d'explosifs - demandez l'avis du fabricant.
- L'aire de travail devrait être libre d'engagements pour permettre un travail sans danger. Si possible et pratique, essayez d'enlever toutes obstructions inutiles avant de commencer à travailler.
- Employez toujours un tuyau d'air et des raccords dont les conditions nominales de fonctionnement sont au moins une fois et demi plus grandes que la pression de fonctionnement maximum de l'outil.

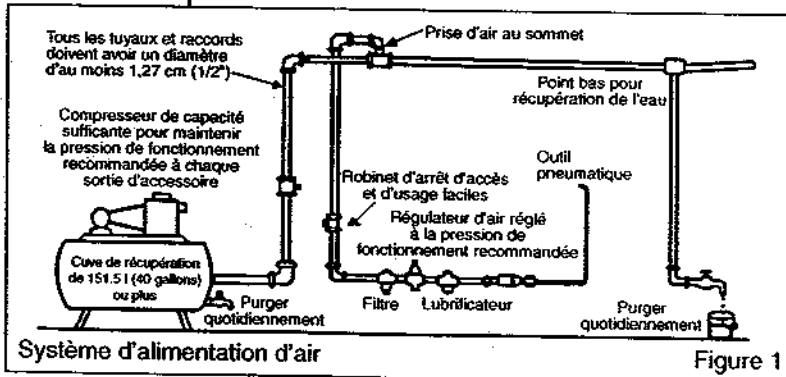

Figure 1  
Système d'alimentation d'air

Figure 1

## Utilisation prévue de l'outil—5201

La micro-ponceuse à double action 5201 est un outil idéal pour l'atelier d'outillage industriel et automobile. Par l'emploi d'une variété d'accessoires d'une vitesse nominale d'au moins 15.000 t/min, la meuleuse peut être employée pour la préparation ou le nettoyage des surfaces, l'enlèvement des résidus de joint et un grand nombre d'autres applications à haute vitesse de polissage et de nettoyage. N'employez pas cet outil et ne le modifiez jamais pour un quelconque autre usage sans consulter au préalable le fabricant ou un de ses représentants autorisés.

## Stations de travail

Cet outil est destiné à un usage manuel seulement. On recommande d'employer l'outil en position debout et sur un sol ferme. On peut l'employer dans d'autres positions mais avant un tel usage, l'opérateur doit se trouver dans une position stable, avoir l'outil bien en main, et être conscient que l'outil, lorsqu'il enlève des dispositifs de fixation, peut se déplacer à grande vitesse.

## Mise en service

### Alimentation d'air

Employez une alimentation d'air propre et lubrifiée qui apporte une pression d'air mesurée à l'outil de 6,2 bar quand l'outil est en marche et que la manette de commande est complètement enfoncée. Employez un tuyau de la longueur et de la taille recommandées. Il est conseillé de connecter l'outil à l'alimentation d'air selon les indications de la figure 1. Ne connectez pas l'outil aux conduites d'air sans incorporer un robinet d'arrêt d'accès et d'usage facile. L'alimentation d'air doit être lubrifiée. Il est fortement conseillé d'employer un filtre à air, un régulateur et un lubrificateur (FRL) comme indiqué à la figure 1, car cela permet une alimentation d'air propre et lubrifiée à la bonne pression à l'outil. Vous pouvez obtenir les détails de cet équipement auprès de votre revendeur. Si vous décidez de ne pas employer cet équipement, il faut lubrifier l'outil en arrêtant l'alimentation d'air, puis en purgeant la pression la conduite en appuyant sur le levier de commande. Déconnectez la conduite d'air et versez une cuillère (5 ml) d'huile pour moteur pneumatique (avec antirouille de préférence) dans l'adaptateur de tuyau. Reconnectez l'outil à l'alimentation d'air et mettez l'outil en marche pendant quelques secondes pour que la circulation d'air permette la distribution de l'huile. Si l'outil est employé fréquemment ou si l'outil ralentit ou perd de sa puissance, lubrifiez-le tous les jours.

On recommande une pression d'air à l'outil de 6,2 bar/90 psi quand l'outil est en marche.

## Fonctionnement

Choisissez un dispositif d'abrasion convenable d'un régime nominal d'au moins 15.000 t/min et fixez-le bien à la broche (28).

La gâchette (12) est la commande marche/arrêt de l'outil. Le flux d'air peut être contrôlé par réglage du régulateur (14) situé à l'arrière de l'outil. Faites tourner le régulateur (14) jusqu'à ce que la ligne en relief soit alignée avec l'axe de la poignée du pistolet pour obtenir un maximum de tours/min et faites-le tourner de 90° pour un minimum de tours/min.

Lors des contrôles de vitesse, vérifiez toujours que le régulateur est dans la position haute vitesse/ haute puissance.

Un filtre à air est situé dans la douille d'entrée (1) et il faut vérifier périodiquement que ce filtre n'est pas bloqué, surtout si l'outil ralentit ou perd de sa puissance. Enlevez la douille d'entrée (1) du boîtier de moteur (9) pour nettoyer le filtre.

## Instructions de démontage et de montage

Déconnectez l'outil de l'arrivée d'air.

Placez la clé (31) sur la broche de sortie de l'ensemble d'arbre à excentrique (28) et dévissez le plateau (35). Enlevez le segment de retenue (29) et placez l'hexagone de l'ensemble d'arbre à excentrique (28) dans un étau ; frappez légèrement la face avant du moyeu excentrique (27) pour enlever l'ensemble d'arbre à excentrique (28) du moyeu excentrique (27). Placez le boîtier de moteur (9) dans un étau à mâchoires douces et dévissez le contre-écrou du moteur (26) et enlevez la totalité de l'ensemble moteur/moyeu excentrique du boîtier de moteur (9). Notez bien la position de la bague d'espacement (25) dans la fente sur l'avant de l'atésage du boîtier de moteur (9). Tenez la plaque arrière (16) et frappez l'extrémité arrière du rotor (20) pour le faire passer à travers l'ensemble de plaque arrière (16) et de roulement (15). Frappez le roulement (15) pour le faire sortir de la plaque arrière (16). Enlevez le cylindre (18) et notez bien (pour le remontage) comment il se place dans la plaque arrière (16) avec une goupille cylindrique (17). Enlevez les quatre pales de rotor (19) du rotor (20). Tenez le rotor avec soin pour ne pas l'endommager ou faire des barbes et dévissez le moyeu excentrique (27) et retirez le contre-écrou du moteur (26). Frappez le rotor (20) pour le faire passer dans la bague d'espacement (25), le roulement (24), la cale (23), la plaque avant (22) et la baguette (21). Frappez le roulement (24) pour l'enlever de la plaque avant (22). Dévissez la douille d'entrée avec écran (1) et enlevez le déflecteur (2) et le joint torique (3). Retirez le silencieux (8), le ressort de soupape (4) et l'ensemble de soupape comprenant la soupape (5) et la goupille cylindrique (6). N'enlevez le siège de soupape (7) que s'il faut le remplacer. Frappez la goupille (10) pour la faire sortir et enlevez l'ensemble de gâchette comprenant la gâchette (12) et l'arbre de soupape (11). La gâchette (12) peut être disjointe de l'arbre de soupape (11). Faites sortir le régulateur (14) et le joint torique (13) en poussant dessus de l'arrière du boîtier de moteur (9).





### Remontage

Nettoyez toutes les pièces et vérifiez qu'elles ne sont pas usées. Si nécessaires, remplacez-les par des pièces obtenues auprès du fabricant ou d'un distributeur autorisé et remontez l'outil en ordre inverse. Une fois le remontage terminé, enfoncez la gâchette (12) et versez 5 ml d'huile lubrifiante pour outil pneumatique dans la douille d'entrée (1). Relâchez la gâchette, connectez l'outil à une arrivée d'air adéquate et faites fonctionner l'outil lentement pendant deux ou trois secondes pour faire circuler l'huile.

Spécifications de fonctionnement	
Consommation d'air	71 l/min
Filetage de Pentée d'air	1/4 -18NPT
Longueur totale	111 mm
@ 6,2 bar	

NOTES

NOTES

Fabricant/Fournisseur  <b>Sioux Tools, Inc.</b> 117 Levi Drive Murphy, NC 28906 U.S.A. Tel No. 828-835-9765 Fax No. 828-835-9685		Type de produit <b>Micro-ponceuse à action double</b>	Tours par minutes <b>15.000</b> t/min	
		Numéro du modèle <b>5201</b>	Numéro de série	
Poids net du produit 0,62 kg	Emploi conseillé d'un dispositif d'équilibrage ou d'un support. <b>NON</b>	Alésage de tuyau recommandé Taille minimum 8 mm	Longueur maximum de tuyau recommandée <b>10 m</b>	
Pression d'air De fonctionnement recommandée Maximum		Niveau sonore: <b>Niveau de pression sonore 82,0 dB (A)</b>  Méthode de test: Testé selon le code de test Pneuop PN8NTC1 et la norme ISO 3744.		
Messages de sécurité <i>Équipement de sécurité personnelle</i>		Niveau de vibrations: <b>3,7 m/s<sup>2</sup></b>  Méthode de test: testé selon les normes ISO 8662, section 1		
Lunettes de sécurité	<b>OUI</b>	<b>MISE EN GARDE</b> Lisez toujours les instructions avant d'employer des outils électriques  Portez toujours des lunettes de sécurité  Portez toujours des dispositifs de protection antibruit  Évitez l'exposition prolongée aux vibrations		
Gants de sécurité	<b>OUI</b>			
Bottes de sécurité	<b>OUI</b>			
Masques	<b>OUI</b>			
Protecteurs auriculaires	<b>OUI</b>			

 **Déclaration de conformité**  
**Sioux Tools Inc.**  
**117 Levi Drive, Murphy, NC 28906, U.S.A.**  
**Micro-ponceuse à action double modèle 5201, numéro de série**  
**Nous déclarons sous notre propre responsabilité que ce produit est en conformité avec les normes ou documents normalisés suivants EN792 (version préliminaire), EN292 Sections 1 & 2, ISO 8622 section 1, Pneuop PN8NTC1 selon les réglementations 89/392/EEC, 91/368/EEC & 93/44/EEC.**

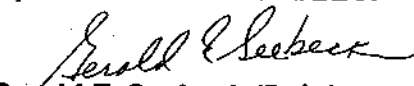
  
**Gerald E. Seebeck (Président)**

Nom et signature de la personne autorisée



# Modell 5201

## Mini-Dual Tellerschleifer



**Wichtig**

**Diese Anweisungen vor der Montage, dem Betrieb, der Wartung oder der Reparatur dieses Werkzeugs sorgfältig lesen. Diese Anweisungen sicher und leicht zugänglich aufbewahren.**

<p><b>SICHERHEITSHINWEISE</b> <i>Persönliche Sicherheitsausrüstung</i></p> <p>Verwendung: von Schutzbrille <b>JA</b> von Schutzhandschuhen <b>JA</b> von Schutzhandschuhen <b>JA</b> von Atemschutz <b>JA</b> von Gehörschutz <b>JA</b></p>	<p><b>WARNUNG</b></p> <ul style="list-style-type: none"> <li> Vor dem Gebrauch von angetriebenen Werkzeugen immer die Anweisungen durchlesen</li> <li> Immer Schutzbrille tragen</li> <li> Gehörschutz tragen</li> <li> Sich nicht über einen längeren Zeitraum Vibrationen aussetzen</li> </ul>	<p><b>Betriebsanweisung</b></p> <p><b>Inhalt:</b> Sicherheitsvorschriften Vorgesehener Verwendungszweck Arbeitsstationen Inbetriebnahme Bedienung Auseinanderbau und Zusammenbau</p>
---	--	--

### Sicherheitshinweise für den Gebrauch des 5201 Mini-Dual Tellerschleifer

- Zubehör sollte für den Einsatz ab 15.000 u/min. geeignet sein.
- Sich über einen längeren Zeitraum Vibrationen auszusetzen, kann zu Verletzungen führen.
- Alle Anleitungen vor dem Gebrauch dieses Werkzeugs durchlesen. Alle Bediener müssen mit dem Gebrauch dieses Werkzeugs und den Sicherheitsvorschriften vertraut gemacht werden.
- Den Höchsten Arbeitsdruck nicht überschreiten.
- Persönliche Sicherheitsausrüstung wie empfohlen tragen.
- Durch Maschinenschleifen, Sägen, Schleifen, Bohren und andere Tätigkeiten auf Baustellen kann Staub mit Chemikalien freigesetzt werden, die Krebs, Geburtsfehler und andere Schäden am Fortpflanzungssystem verursachen können.
- Nur unter den empfohlenen Bedingungen Druckluft verwenden.
- Bei Fehlfunktionen des Werkzeugs dieses nicht mehr verwenden, und es sofort warten und reparieren lassen. Wenn das Werkzeug weiterhin verwendet werden muss, die Luftzufuhr abschalten, und einen Warnhinweis am Werkzeug anbringen.
- Wenn das Werkzeug mit einer Ausgleichs – oder einer anderen Aufhängungs-vorrichtung verwendet wird, sicherstellen, dass das Werkzeug fest an einer Ausgleichs – bzw. Aufhängungs-vorrichtung angebracht worden ist.
- Das Werkzeug ist nicht elektrisch isoliert. Niemals das Werkzeug berühren, wenn auch nur die geringste Wahrscheinlichkeit besteht, mit stromführenden Teilen in Berührung zu kommen.
- Immer beim Gebrauch des Werkzeugs eine standfeste Position einnehmen. Das Werkzeug fest halten, um es trotz der von dem laufenden Werkzeug ausgehenden Kräfte führen zu können. Beim Festhalten nicht verkrampen.
- Nur ordnungsgemäße Ersatzteile für die Wartung und Reparatur verwenden. Nicht improvisieren, und keine notdürftigen Reparaturen vornehmen. Größere Wartungs- und Reparaturarbeiten sollten von geschultem Personal vorgenommen werden.
- Keine Sperre, Klebeband oder Draht zum Halten des „An/Aus“-Ventils in „An“-Position verwenden. Der Drosselkappe/der Hebel muss jederzeit beim Loslassen in die „Aus“-Position zurückkehren können.
- Immer die Druckluftzufuhr zum Werkzeug ausschalten, und zum Ablassen der Luft aus dem Luftschlauch das „An/Aus“-Ventil drücken, bevor der Arbeitsaufsatz am Werkzeug montiert, entfernt oder eingestellt wird.
- Vor dem Gebrauch des Werkzeugs sicherstellen, dass sich eine Absperrvorrichtung in der Zufuhrleitung befindet. Die Lage dieser Absperrvorrichtung muss bekannt und leicht zugänglich sein, um die Luftzufuhr im Notfall abstellen zu können.
- Den Schlauch und die Anschlussstücke regelmäßig auf Abnutzung untersuchen.
- Darauf achten, dass sich die beweglichen Teile des Werkzeugs nicht in Kleidung, Haar, Krawatten, Reinigungstüchern, Ringen, Schmuck, Armbänder, Armbändern usw. verfangen können. Dies könnte dazu führen, dass der menschliche Körper oder Körperteile in Richtung Werkzeug gezogen werden, was zum äußerst gefährlichen Kontakt mit den beweglichen Teilen des Werkzeugs führen könnte.

- Es wird erwartet, dass Bediener sichere Arbeitspraktiken anwenden und dass sie alle örtlichen, regionalen oder länderspezifischen Vorschriften bei der Montage, dem Gebrauch und der Wartung des Werkzeugs beachten.
- Sicherstellen, dass die Abluft nicht auf andere Personen bzw. Materialien oder Substanzen gerichtet wird, die durch Ölspritzer verunreinigt werden könnten. Beim ersten Schmieren des Werkzeugs oder wenn die Abluft des Werkzeugs einen hohen Ölgehalt aufweist, darf die Abluft nicht in die Nähe von sehr heißen Oberflächen oder Flammen gelangen.
- Niemals das Werkzeug ablegen, solange der Arbeitsaufsatz noch läuft.
- Bei Nichtgebrauch des Werkzeugs die Luftzufuhr abstellen und mit dem Auslöser/Hebel die Luft aus der Zufuhrleitung ablassen. Wenn das Werkzeug für längere Zeit nicht benutzt wird, es zunächst schmieren, von der Luftzufuhr abtrennen und an einem trockenen Ort bei durchschnittlicher Raumtemperatur lagern.
- Wenn das Werkzeug an einen neuen, unerfahrenen Benutzer weitergegeben wird, sicherstellen, dass auch diese Anleitungen zusammen mit dem Werkzeug übergeben werden.
- Keine vom Hersteller am Werkzeug angebrachten Sicherheitsvorrichtungen entfernen oder verschieben. Die gilt für Schleifscheibenschutzhauben, Sicherheitsauslöser, Drehzahlregler usw.
- Wenn möglich das Werkstück mit Klemmzwingen, einem Schraubstock usw. sichern, damit es sich während der Bearbeitung nicht verschiebt. Jederzeit die Balance wahren, und sich nicht überstrecken oder versuchen, zu weit entfernt liegende Werkstücke zu erreichen.
- Für jeden Arbeitsvorgang das passende Werkzeug verwenden. Niemals ein zu leichtes oder zu schweres Werkzeug für einen Arbeitsvorgang verwenden. Im Zweifel einen Fachmann um Rat bitten.
- Im Allgemeinen kann dieses Werkzeug nicht unter Wasser oder in einer Umgebung mit Explosionsgefahr verwendet werden. Fragen Sie den Hersteller um Rat.
- Sicherstellen, dass der Arbeitsbereich aufgeräumt ist, um die Arbeit sicher ausführen zu können. Wenn möglich, unnötige Hindernisse vor dem Arbeitsbeginn aus dem Weg räumen.
- Immer Luftschläuche und Verbindungsstücke verwenden, die einem nominalen Arbeitsdruck von wenigstens dem 1/2 fachen des Höchstleistungsdrucks des Werkzeugs standhalten.

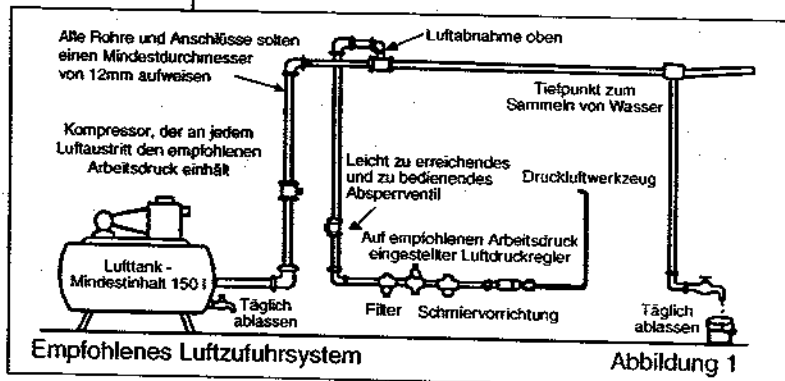

## Vorgesehener Einsatzbereich des Werkzeugs–5201

Die 5201 Kleinschleifmaschine mit Zweifunktionsbetrieb ist ein ideales Werkzeug für Industrie und KFZ-Werkstätten. Die Schleifmaschine kann mit einer Vielzahl von Zubehörteilen mit einer Mindestnennleistung von 15.000 U/Min verwendet werden. Die Schleifmaschine umfassen Oberflächenvorbehandlung, -reinigung, Entfernen von Dichtungsresten und andere spezialisierte Anwendungen in den Bereichen Hochgeschwindigkeitspolieren und -reinigen. Dieses Werkzeug niemals für andere Anwendungszwecke in irgendeiner Weise verändern, ohne zuvor den Hersteller oder einen Vertragshändler am Rat zu fragen.

## Arbeitsstationen

Das Werkzeug sollte nur als mit der Hand gehaltenes und bedientes Werkzeug eingesetzt werden. Es wird empfohlen, das Werkzeug nur in einer standfesten Position zu benutzen. Es kann in anderen Positionen verwendet werden, wobei der Bediener sich jedoch in einer sicheren Position mit festem Halt und sicherer Stütze befinden muss.

## Inbetriebnahme – Luftzufuhr

Eine saubere, geschmierte Luftzufuhr verwenden, die dem laufenden Werkzeug einen regulierten Luftdruck von 6,2 bar zuführt, wenn der Drosselklappenhebel ganz herunter gedrückt wird. Die empfohlene Schlauchgröße- und -länge verwenden. Es wird empfohlen, das Werkzeug an eine wie in Abbildung 1 gezeigte Luftzufuhr anzuschließen. Das Werkzeug nicht an ein Luftleitungssystem ohne eingebautes, leicht zu erreichendes und zu bedienendes Luftabsperventil anschließen. Die Luftzufuhr sollte geschmiert sein. Es wird dringend empfohlen, dass ein Luftfilter, Regler und eine Schmiervorrichtung (FRL), wie in Abbildung 1 gezeigt, verwendet wird, um saubere, geschmierte Luft mit dem ordnungsgemäßen Druck zum Werkzeug zu leiten. Ihr Lieferant kann Ihnen Einzelheiten über eine solche Anlage zur Verfügung stellen. Wenn eine solche Anlage nicht verwendet wird, sollte das Werkzeug geschmiert werden, indem die Luftzufuhr zum Werkzeug abgeschaltet wird und der Druck aus der Leitung durch Drücken des Drosselklappenhebels am Werkzeug abgelassen wird. Die Luftleitung abtrennen, und in den Schlauchadapter einen Teelöffel (5ml) für pneumatische Motoren geeignetes Schmieröl gießen, das ein Rostschutzmittel enthalten sollte. Das Werkzeug wieder an die Luftzufuhr anschließen, und es einige Sekunden langsam laufen lassen, um das Öl mit der Luft zirkulieren zu lassen. Wenn das Werkzeug oft benutzt wird, es täglich schmieren. Außerdem sollte es geschmiert werden, wenn es langsam startet oder seine Leistungsfähigkeit nachläßt.

Der empfohlene an das laufende Werkzeug anzulegende Luftdruck beträgt 6,2 bar.

## Betrieb

Ein geeignetes Schleifwerkzeug mit einer Mindestnennleistung von 15.000 U/Min auswählen und auf die Spindel setzen (28).

Der Auslöser (12) fungiert als Ein/Aus-Ventil des Werkzeugs. Durch Einstellen des Reglers (14) an der Rückseite des Werkzeugs kann der Luftstrom reguliert werden. Zum Einstellen der Höchstdrehzahl den Regler (14) drehen, bis der sich erhebende Ring in einer Linie mit der Achse der Pistolengriff befindet. Die Mindestdrehzahl wird dann durch eine Drehung um 90° eingestellt.

Bei der Überprüfung der Drehzahl immer sicherstellen, dass sich der Regler in hochtouriger Position/Hochleistungsposition befindet. In der Einlasshülse (1) befindet sich ein Luftsieb. Dieses sollte in regelmäßigen Abständen und insbesondere bei einem langsamer laufenden oder weniger leistungsfähigen Werkzeug auf Verstopfungen überprüft werden. Zum Reinigen des Siebs die Einlasshülse (1) vom Motorgehäuse (9) abnehmen.

## Anleitungen zum Auseinander- und Zusammenbau

Das Werkzeug von der Luftzufuhr abtrennen.

Einen Schraubenschlüssel (31) an das Sechskantende der Ausgangsspindel des Rüttelschaftbausatzes (28) ansetzen, und das Kissen (35) abschrauben. Den Sicherungsring (29) abnehmen, und das Sechskantende an dem Rüttelschaftbausatz (28) in einen Schraubstock spannen. Vorsichtig an die Vorderseite der Exzenternabe (27) klopfen, und den Rüttelschaftbausatz (28) aus der Exzenternabe (27) nehmen. Das Motorgehäuse (9) in einen Schraubstock mit gepolsterten Klemmbacken spannen, und die Gegenmutter (26) am Motor losrauben. Dann den gesamten aus Motor und Exzenternabe bestehenden Bausatz aus dem Motorgehäuse (9) ziehen. Jetzt feststellen, wie der Abstandhalter (25) in der Aussparung in der vorderen Hauptbohrung des Motorgehäuses (9) sitzt. Die hintere Platte (16) festhalten, an das hintere Ende des Rotors (20) klopfen und diesen durch den aus der hinteren Platte (16) und dem Lager (15) bestehenden Bausatz treiben. Das Lager (15) aus der hinteren Platte (16) klopfen. Den Zylinder (18) entfernen, und dabei für den Wiederaufbau beachten, wie der Zylinder im Verhältnis zur hinteren Platte (16) liegt, wobei die Lage durch den Walzenzapfen (17) bestimmt wird. Die vier Rotorflügel (19) vom Rotor (20) abnehmen. Vorsichtig den Rotor (20) festhalten, ohne ihn zu beschädigen oder Grate auf ihm zu formen, die Exzenternabe (27) abschrauben und die Gegenmutter (26) am Motor abnehmen. Den Rotor (20) durch den Abstandhalter (25), das Lager (24), die Abstandscheibe (23), die vordere Platte (22) und den Ring (21) klopfen. Das Lager (24) aus der vorderen Platte (22) klopfen. Die Einlasshülse mit Sieb (1) abschrauben, und die Ablenkvorrichtung (2) und den O-Ring (3) abnehmen. Den Schalldämpfer (8), die Ventillfeder (4) und den aus dem Ventil (5) und dem Walzenzapfen (6) bestehenden Ventilbausatz herausziehen. Den Ventilsitz (7) nur dann entfernen, wenn er ersetzt werden muss. Den Stift (10) herausklopfen, und den aus dem Auslöser (12) und dem Ventilschaft (11) bestehenden Auslöserbausatz herausziehen. Der Auslöser (12) kann vom Ventilschaft (11) abgebogen werden. Vom hinteren Ende des Motorgehäuses (9) den Regler (14) und den O-Ring (13) herausdrücken.

## Wiederaufbau





Alle Teile reinigen und vor dem Zusammenbau auf Abnutzung untersuchen. Nur beim Hersteller oder Vertragshändler erworbene Ersatzteile verwenden, und das Werkzeug wieder in umgekehrter Reihenfolge zusammenbauen. Nach erfolgtem Zusammenbau mit gedrücktem Auslöser (12) 5ml für Druckluftwerkzeuge geeignetes Öl in die Einlasshülse (1) gießen. Den Auslöser loslassen, und das Werkzeug an eine geeignete Versorgungsleitung anschließen. Das Werkzeug 2 bis 3 Sekunden mit niedriger Drehzahl laufen lassen, um das Öl zirkulieren zu lassen.



Betriebstechnische Daten	
Luftverbrauch	71 l/min
Lufteinlassgewinde	1/4 -18NPT
Gesamtlänge	111 mm
@ 6,2 Bar	

HINWEISE

HINWEISE

Hersteller/Lieferant  <b>Sioux Tools, Inc.</b> <b>117 Levi Drive</b> <b>Murphy, NC 28906</b> <b>U.S.A.</b> <b>Tel No. 828-835-9765 Fax No. 828-835-9685</b>		Produktgruppe  <b>Mini-Dual Tellerschleifer</b>	U/Min  <b>15.000</b> Zyklen pro Minute	
		Modell Nr.  <b>5201</b>	Serien Nr.	
Nettogewicht des Produktes  <b>0,62 kg</b>	Verwendung einer Ausgleichs- bzw. Stützvorrichtung empfohlen: <b>NEIN</b>	Empfohlenes Schlauchdurchmesser Mindestgröße <b>8 mm</b>	Empfohlene Schlauchlänge max. <b>10 m</b>	
Luftdruck  Empfohlener Arbeitsdruck <b>6,2 bar</b> Höchstdruck <b>6,2 bar</b>		Lärmpegel: <b>Lärmdruckpegel 82,0 dB(A)</b>  Testverfahren: Getestet nach dem Pneurop-Testcode PN8NTC1 und der ISO-Norm Nr. 3744		
<b>SICHERHEITSHINWEISE</b> <i>Persönliche Sicherheitsausrüstung</i>  Verwendung: von Schutzbrille <b>JA</b> von Schutzhandschuhen <b>JA</b> von Schutzschuhen <b>JA</b> von Atemschutz <b>JA</b> von Gehörschutz		<b>WARNUNG</b>  Vor dem Gebrauch von angetriebenen Werkzeugen immer die Anweisungen durchlesen  Immer Schutzbrille tragen  Gehörschutz tragen  Sich nicht über einen längeren Zeitraum Vibrationen aussetzen		
		Vibrationspegel: <b>3,7 m/Sek.</b>  Testverfahren: Getestet nach der ISO-Norm 8662 Teil 1		

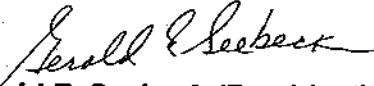
**Konformitätserklärung**  
**Sioux Tools Inc.**  
**117 Levi Drive, Murphy, NC 28906, U.S.A.**  
**Modelle 5201 Mini-Dual Tellerschleifer, Seriennummer**  
**Wir erklären in alleiniger Verantwortung, daß dieses Produkt mit den folgenden Normen oder normativen Dokumenten übereinstimmt EN792 (Entwurf), EN292 Teile 1 & 2, ISO 8662 Teil 1, Pneurop PN8NTC1 gemäß den Bestimmungen der Richtlinien 89/392/EEC, 91/368/EEC & 93/44/EEC.**  
  
  
**Gerald E. Seebeck (President)**

Name und Unterschrift oder gleichwertige Kennzeichnung durch den Beauftragten



# Modelo 5201

## Microlijadora de acción doble



### Importante

Lea estas instrucciones cuidadosamente antes de instalar, operar, dar servicio o reparar esta herramienta. Mantenga estas instrucciones en un lugar seguro y accesible.

<p><b>Mensajes de Seguridad</b></p> <p><i>Equipo de seguridad personal</i></p> <p>Uso de gafas de seguridad <b>SI</b></p> <p>Uso de guantes de seguridad <b>SI</b></p> <p>Uso de botas de seguridad <b>SI</b></p> <p>Uso de máscara de respiración <b>SI</b></p> <p>Uso de protección para el oído <b>SI</b></p>	<p><b>AVERTENCIA</b></p> <p>Siempre lea las instrucciones antes de usar herramientas eléctricas o neumáticas</p> <p>Siempre use gafas de seguridad</p> <p>Use protección para el oído</p> <p>Evite una exposición prolongada a la vibración</p>	<p><b>Instrucciones para el operador</b></p> <p>Incluye :</p> <p>Reglas de seguridad;</p> <p>Uso previsto</p> <p>Estaciones de trabajo</p> <p>Forma de poner la herramienta en servicio</p> <p>Operación</p> <p>Instrucciones para montar y desmontar la unidad.</p>
--	---	--

### Reglas de seguridad cuando se use le microlijadora Modelo 5201

- Use accesorios con una capacidad de por lo menos 15.000 RPM.
- La exposición prolongada a la vibración puede causar lesiones.
- Lea todas las instrucciones antes de usar esta herramienta. Todos los operadores deben estar completamente adiestrados en su uso y conocer estas reglas de seguridad.
- No exceda la máxima presión neumática de trabajo.
- Use el equipo recomendado de protección personal.
- Ciertos polvos creados durante las operaciones de lijar, aserrar, amolar, taladrar y en otras actividades de construcción contienen sustancias químicas que se sabe causan cáncer, defectos congénitos y otros daños en el sistema reproductor.
- Use sólo aire comprimido en las condiciones recomendadas.
- Si la herramienta parece estar fallando, deje de usarla inmediatamente y procure darle servicio o repararla. Si no es práctico retirar la herramienta del servicio, entonces cierre el suministro de aire a la herramienta y escriba o haga que alguien escriba una nota de advertencia para fijarla sobre la herramienta.
- Si la herramienta se va a utilizar con un equilibrador o con otro dispositivo de suspensión, asegúrese de que la herramienta esté fijada firmemente a dicho dispositivo de suspensión o soporte.
- Cuando haga funcionar la herramienta, siempre mantenga el cuerpo y particularmente las manos fuera del dispositivo de trabajo fijado a la herramienta.
- La herramienta no está aislada eléctricamente. Nunca use la herramienta si hay algún riesgo de entrar en contacto con la electricidad.
- Siempre que vaya a utilizar la herramienta, debe estar parado firmemente o en una posición segura y agarrar la herramienta sólo lo suficiente para poder resistir cualquier fuerza de reacción que resulte cuando la herramienta comience a trabajar. No use demasiada fuerza para agarrar la herramienta.
- Use solamente las piezas de repuesto correctas cuando sea necesario mantener y reparar la herramienta. No haga improvisaciones ni reparaciones temporales. Las reparaciones y el servicio más complejo deben ser llevadas a cabo solamente por personal adiestrado.
- No trabe, amarre, ni fije con alambre la llave (On/Off) en la posición "On" (encendida). La palanca o control de la llave debe estar siempre lista para retornar a la posición "Off" (apagada) cuando se suelte.
- Cierre siempre el suministro de aire a la herramienta y oprima la válvula "On/Off" para dejar salir el aire de la manguera de alimentación antes de instalar, retirar o ajustar el dispositivo de trabajo fijado a la herramienta.
- Antes de usar la herramienta, asegúrese de que un dispositivo de cierre esté instalado en la línea de suministro de aire y de que la posición del mismo sea conocida y fácilmente accesible para que el suministro de aire a la herramienta se pueda cerrar en caso de una emergencia.
- Inspeccione la manguera y las conexiones regularmente para ver si alguna pieza está desgastada.
- Tenga cuidado de no enredar las piezas móviles de la herramienta con la ropa, pelo, corbata, paños de limpieza, anillos, joyas, relojes, brazaletes, etc. Esto podría causar que el cuerpo o ciertas partes del cuerpo fueran puestas en contacto con las piezas móviles de la herramienta, lo que podría

- ser muy peligroso.
- Se espera que los usuarios adopten medidas seguras de trabajo y observen todos los requisitos legales locales, regionales y nacionales cuando instalen, usen o mantengan la herramienta.
- Tenga cuidado de que el aire de escape no apunte hacia otra persona o material o sustancia que se pudiera contaminar con las gotitas de aceite. Cuando lubrique una herramienta por primera vez, o si la salida de aire de la herramienta tiene un alto contenido de aceite, no permita que la salida de aire esté cerca de superficies muy calientes ni de llamas.
- Nunca suelte la herramienta hasta que el dispositivo de trabajo haya dejado de moverse.
- Cuando la herramienta no se use, cierre el suministro de aire y oprima el gatillo o la palanca de operación para drenar la línea de suministro de aire. Si la herramienta no se va a usar por un tiempo, lubrique la herramienta primero, desconéctela del suministro de aire y guárdela en un ambiente seco a temperatura ambiente.
- Si la herramienta pasa de un usuario a otro que es nuevo o sin experiencia, asegúrese de que estas instrucciones estén disponibles y sean pasadas con la herramienta.
- No retire ningún dispositivo de seguridad instalado por el fabricante como, por ejemplo, los resguardos de las ruedas, el gatillo de seguridad, los controles de seguridad, etc.
- Cuando sea posible, asegure la pieza de trabajo con abrazaderas, una prensa, etc., para que quede rígida y no se mueva durante la operación de trabajo. Mantenga un buen equilibrio en todo momento. No se estire ni trate de alcanzar algo fuera de su alcance.
- Trate de adaptar la herramienta a la operación de trabajo. No use una herramienta que sea demasiado ligera o pesada para la operación de trabajo. Si tiene alguna duda, pida consejos.
- En términos generales, esta herramienta no es apropiada para ser usada bajo el agua o en ambientes explosivos - obtenga asistencia del fabricante.
- Trate de asegurar que el área de trabajo esté libre de obstrucciones para permitir que la tarea de trabajo se efectúe con seguridad. Si es práctico y posible, trate de eliminar cualquier obstrucción antes de comenzar el trabajo.
- Siempre use una manguera de aire y conexiones con una capacidad mínima de presión de trabajo de por lo menos 1-1/2 veces la presión máxima de trabajo de la herramienta.

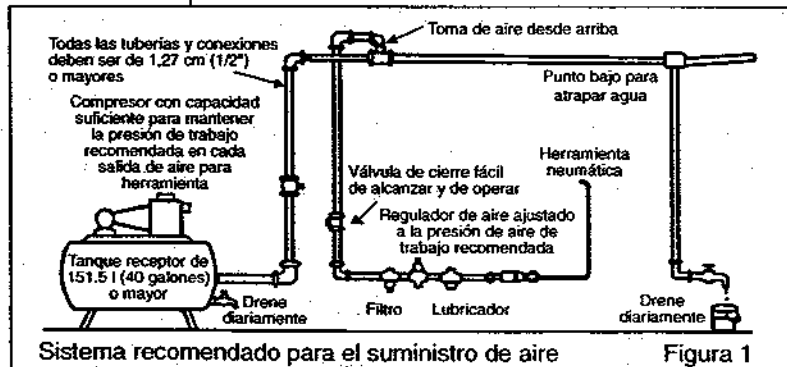

## Uso previsto de la herramienta - 5201

La microlijadora de acción doble, modelo 5201, es una herramienta ideal para el cuarto de herramientas industriales o automotrices. Al usar una variedad de accesorios con capacidad de operación a una velocidad de por lo menos 15.000 rpm, la amoladora se puede utilizar para la preparación y limpieza de superficies, para quitar los residuos de empaques o juntas y para otras aplicaciones especializadas de pulimento y limpieza a alta velocidad. No use la herramienta, ni la modifique, para cualquier otra aplicación sin consultar primero al fabricante o a un representante autorizado.

## Estaciones de trabajo

La herramienta sólo se debe utilizar como una herramienta de mano. Se recomienda siempre estar sobre un piso firme cuando use la herramienta. Se puede usar en otras posiciones pero, antes de cualquier uso, el operador debe estar en una posición segura, sosteniendo firmemente la herramienta y parado seguramente sobre el piso.

## Forma de poner la herramienta en servicio

### *Suministro de aire*

Use un suministro de aire limpio y lubricado con una presión en la herramienta de 90 p.s.i. o 6,2 bars cuando la herramienta esté funcionando con la palanca de control de velocidad completamente oprimida. Use una manguera del diámetro y longitud recomendado. También se recomienda que la herramienta esté conectada al suministro de aire en la forma que se muestra en la figura 1. No conecte la herramienta al sistema de aire sin incorporar una válvula de cierre de aire que sea fácil de alcanzar y de operar. El suministro de aire debe ser lubricado. Se recomienda enérgicamente utilizar un filtro de aire, regulador y lubricador (FRL) como se muestra en la figura 1, ya que suministrará aire limpio, lubricado y a la presión correcta para la herramienta. Su concesionario le podrá suministrar detalles sobre este equipo. Si no usa ese equipo, entonces debe lubricar la herramienta cerrando el suministro de aire, y aliviar la presión de la línea oprimiendo la palanca de control de velocidad en la herramienta. Desconecte la línea de aire y vierta en el adaptador de la manguera una cucharadita (5 ml) de un aceite lubricante de motor apropiado que incorpore, preferiblemente, un inhibidor de corrosión. Vuelva a conectar la herramienta al suministro de aire y hágala funcionar lentamente durante unos segundos para permitir que el aire circule el aceite. Si la herramienta se usa frecuentemente, lubríquela diariamente. Lubrique la herramienta también si comienza a perder velocidad o potencia.

Se recomienda que la presión de aire en la herramienta, cuando la herramienta esté funcionando, no sea menor de 90 psi/6.2 bars.

## Operación

Seleccione un dispositivo abrasivo apropiado que pueda operar a 15.000 rpm y fíjelo seguramente en el mandril del eje (28) de la herramienta.

El gatillo (12) es la válvula que enciende y apaga la herramienta. El flujo de aire se puede controlar mediante el ajuste del regulador (14) situado en la parte posterior de la herramienta.

Gire el regulador (14) hasta que la banda elevada esté en línea con el eje del mango tipo pistola para obtener la velocidad máxima. Gire el regulador (14) 90° para obtener la velocidad mínima.

Cuando haga verificaciones de velocidad, asegúrese siempre de que el regulador esté en la posición de alta velocidad.

Hay un filtro de aire en el buje de entrada (1) que se debe inspeccionar periódicamente para asegurar que no tenga obstrucciones. Retire el buje de entrada (1) de la caja del motor (9) para limpiar el filtro.

## Instrucciones para desarmar y armar la herramienta

Desconecte la herramienta del suministro de aire.

Use una llave de horquilla (31) para agarrar el hexágono en el mandril de salida del conjunto del eje vibratorio (28) y desenrosque el portadisco (35). Retire el anillo de retención (29) y agarre el hexágono del conjunto del eje vibratorio (28) en una prensa. Golpee ligeramente la cara frontal del cubo excéntrico (27) y retire el conjunto del eje vibratorio (28) del cubo excéntrico (27). Agarre la caja del motor (9) en una prensa con mandíbulas suaves y desenrosque la tuerca (26) del motor. Hale el conjunto completo del motor y cubo excéntrico hacia fuera de la caja (9) y note la forma en que el espaciador (25) está situado en la perforación principal del frente de la caja del motor. Agarre la placa posterior (16) y golpee ligeramente el extremo posterior del rotor (20) para empujarlo a través de la placa posterior (16) y del conjunto del cojinete (15). Saque el cojinete (15) fuera de la placa posterior (16). Retire el cilindro (18) notando la forma en que está situado en la placa posterior (16) vía el pasador de rodillo (17). Retire las 4 paletas (19) del rotor (20). Agarre el rotor (20) cuidadosamente, para no dañarlo ni arañarlo, y desenrosque el cubo excéntrico (27) y saque la tuerca (26). Golpee ligeramente el rotor (20) a través del espaciador (25), el cojinete (24), la laminilla (23), la placa frontal (22) y el collar (21). Saque también el cojinete (24) fuera de la placa (22). Desenrosque el buje de entrada con la rejilla (1) y saque el deflector (2) y el anillo en "O" (3). Saque el silenciador (8) hacia fuera, el resorte de válvula (4) y el conjunto de la válvula que consiste en la válvula (5) y el pasador de rodillo (6). No saque el asiento (7) de la válvula a menos que tenga que ser cambiado. Golpee hacia afuera el pasador de válvula inversa (10) y saque el conjunto del gatillo que consiste en el gatillo (12) y el eje (11) de la válvula. El gatillo (12) se puede forzar fuera del eje (11) de la válvula. Desde el extremo posterior de la caja del motor (9), empuje hacia fuera el regulador (14) y el anillo en "O" (13).







### *Montaje de la herramienta*

Limpie todas las piezas y vea si están desgastadas. Cambie cualquier pieza defectuosa con piezas obtenidas de la fábrica o de un concesionario autorizado. Monte las piezas en orden inverso al usado para desmontar la unidad. Al terminar de montar la microlijadora, con el gatillo (12) oprimido, vierta dentro del buje de entrada (1) 5 ml de un aceite lubricante adecuado para herramientas neumáticas. Suelte el gatillo, conecte la herramienta a una fuente apropiada de aire comprimido y haga funcionar la herramienta durante 2 ó 3 segundos para permitir la circulación del aceite.

Especificación de Operación	
Consumo de aire	71 l/min
Rosca de la entrada de aire	1/4 -18NPT
Longitud total	111 mm
@ 6,2 bar	

NOTAS

NOTAS

Fabricante/Suministrador		Tipo de producto	RPM	
Sioux Tools, Inc. 117 Levi Drive Murphy, NC 28906 U.S.A. Tel No. 828-835-9765 Fax No. 828-835-9685		Microlijadora de acción double	15.000 Ciclos por minuto	
		No. de Modelo	No. de serie	
		5201		
Peso neto del producto 0,62 kg	Uso recomendado de equilibrador o soporte: NO	Mínimo tamaño recomendado para la manguera 8 mm	Máxima longitud recomendada para la manguera 10 m	
Presión de aire		Nivel de ruido: Nivel de presión de sonido 82,0 dB (A)		
Presión recomendada de trabajo 6,2 bars		Método de prueba: Prueba efectuada de acuerdo con el código de pruebas Pneurop PN8NTC1 y la norma ISO 3744.		
Presión máxima 6,2 bars		Nivel de vibración: 3,7 metros/seg <sup>2</sup>		
Mensajes de Seguridad		Método de prueba: Prueba efectuada de acuerdo con las normas ISO 8662, parte 1		
Equipo de seguridad personal	 <b>AVERTENCIA</b>			
Uso de gafas de seguridad SI	 Siempre lea las instrucciones antes de usar herramientas eléctricas o neumáticas			
Uso de guantes de seguridad SI	 Siempre use gafas de seguridad			
Uso de botas de seguridad	 Use protección para el oído			
Uso de máscara de respiración SI	 Evite una exposición prolongada a la vibración			
Uso de protección para el oído				



**Declaración de Conformidad**  
**Sioux Tools Inc.**  
117 Levi Drive, Murphy, NC 28906, U.S.A.  
Microlijadora de acción doble modelo 5201, No. de serie

**Declaramos bajo nuestra sola responsabilidad que este producto está en conformidad con las normas o documentos normalizados siguientes: EN792 (Borrador), EN292 Partes 1 & 2, ISO 8662 Parte 1, Pneurop PN8NTC1 de acuerdo con las regulaciones 89/392/EEC, 91/368/EEC & 93/44/EEC.**

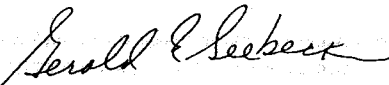
  
**Gerald E. Seebeck (Presidente)**

Nombre y firma o marca equivalente de persona autorizada



# Model 5201

## Dubbelwerkende micro schuurmachine



### Belangrijk

Lees deze instructies zorgvuldig voor montage, bediening, onderhoud of reparatie van het gereedschap. Bewaar deze instructies op een veilige en toegankelijke plaats.

Veiligheid		⚠ Waarschuwing	Bedienings instructies
<i>Persoonlijke Veiligheids Uitrusting</i>		Lees altijd de instructies voor her gebruik van zwaar gereedschap	<b>Inclusief:</b>
Gebruik:		🧑 Draag altijd een veiligheidsbril	<b>Veiligheidsregels</b>
Veiligheidsbril	JA	👂 Draag gehoor bescherming	<b>Te verwachten gebruik, Werkstations</b>
Veiligheidshandschoenen	JA	⚠ Vermijd langdurige blootstelling aan trillingen	<b>In werking brengen</b>
Veiligheidsschoenen			<b>Bedienen</b>
Zuurstofmasker	JA		<b>Demonteren, monteren</b>
Oorbeschermers			

### Veiligheidsregels voor het gebruiken van een 5201 microschuurmachine

- Gebruik accessoires die tenminste 15.000 omw/min kunnen maken.
- Langdurige blootstelling aan trillingen kan letsel veroorzaken.
- Lees alle instructies voor gebruik van het gereedschap. Alle gebruikers moeten volledig zijn getraind in het gebruik en op de hoogte zijn van deze veiligheidsregels.
- Ga niet over de maximale werk luchtdruk heen.
- Gebruik persoonlijke veiligheids uitrusting zoals aangeraden.
- Schuren, zagen, slijpen, boren en andere gereedschapsactiviteiten kunnen stofdeeltjes creëren met chemische bestanddelen waarvan geweten is dat ze kanker, geboortedefecten en andere voortplantingsproblemen veroorzaken.
- Gebruik alleen perslucht onder de aanbevolen omstandigheden.
- Als het gereedschap niet goed werkt, stop de werkzaamheden dan onmiddellijk en regel onderhoud en reparatie. Als het niet lukt om te stoppen met de werkzaamheden, sluit de luchttoevoer dan af en schrijf, of laat een waar-schuwingbriefje schrijven en bevestig het aan het gereedschap.
- Als het gereedschap wordt gebruikt met een balancerder of een ander ophangings toestel, verzeker u er dan van dat het gereedschap stevig is bevestigd aan het ophangings/ondersteuningstoestel.
- Als u het gereedschap gebruikt, hou dan het lichaam en specifiek de handen, weg van het bewegende gedeelte van het gereedschap.
- Het gereedschap is niet elektrisch geïsoleerd. Gebruik het gereedschap nooit als er een kans is dat u in contact komt met elektriciteit.
- Zorg er altijd voor dat als u het gereedschap gebruikt, dat u stevig staat en pak het gereedschap voldoende vast om reactie krachten te voorkomen die voort kunnen komen uit de werking van het gereedschap. Grijp het niet te stevig vast.
- Gebruik alleen de juiste reserve onderdelen voor onderhoud en reparatie. Improviseer niet of doe geen tijdelijke reparaties. Groot onderhoud en reparatie zou alleen moeten worden uitgevoerd door een persoon die hierin is getraind.
- Zorg ervoor dat de 'Aan/Uit' knop nooit vast staat in de 'Aan' positie d.m.v. tape, draad, etc. De regulator/hendel, enz. moet altijd vrij bewegend terug kunnen naar de 'Uit' positie.
- Voordat u het bewegende gedeelte van het gereedschap monteert, verwijdert of aanpast, zorg er dan altijd voor dat u de lucht aanvoer naar het gereedschap afsluit en drukt op de 'Aan/Uit' klep om de lucht uit de voedings slang te laten.
- Voordat u het gereedschap gebruikt, verzeker u ervan dat een stopknop is aangebracht in de aanvoerleiding en dat de positie ervan bekend en makkelijk bereikbaar is, zodat de aanvoer kan worden stopgezet in een noodsituatie.
- Controleer de slang en fittingen regelmatig op slijtage.
- Zorg ervoor dat de bewegende gedeeltes niet verstrikt raken in kleding, haar, netjes, schoonmaak doeken, ringen, juwelen, horloges, armbanden etc. Dit kan ertoe leiden dat het lichaam of delen van het lichaam naar en in de bewegende gedeeltes van het

- gereedschap getrokken worden en dat kan erg gevaarlijk zijn.
- Het is te verwachten dat gebruikers een veilige werk routine zullen volgen en ervoor zullen zorgen dat alle lokale, regionale en nationale wetsvoorschriften worden gevolgd tijdens de installatie, het gebruik en het onderhoud van het gereedschap.
- Zorg er voor dat het uitlaatgas nooit wordt gericht op een ander persoon, materiaal of substantie wat besmet kan worden door oliedruppels. Als u voor het eerst het gereedschap smeert of als het uitlaatgas veel olie bevat, zorg er dan voor dat het uitlaatgas niet in de buurt komt van erg hete oppervlaktes of vlammen.
- Leg het gereedschap nooit neer totdat het bewegende gedeelte volledig tot stilstand is gekomen.
- Als het gereedschap niet in werking is, sluit de luchtaanvoer af en druk op de knop/kraan om de aanvoerleiding te legen. Als het gereedschap langere tijd niet wordt gebruikt, smeet het dan eerst, haal het los van de luchtaanvoer en bewaar het in een droge omgeving die een gemiddelde kamertemperatuur heeft.
- Als het gereedschap overgaat van een gebruiker naar een nieuwe of onervaren gebruiker, zorg er dan voor dat deze instructies mee worden geleverd bij het gereedschap.
- Verwijder nooit de door de fabrikant aangebrachte veiligheidsmiddelen, wiel bescherming, veiligheidskleppen, snelheids reguleur, etc.
- Waar mogelijk, verzegel werkstukken met klemmen, een schroef, etc. om er zeker van te zijn dat het niet beweegt tijdens het werken. Hou te allen tijde een goede balans. Reak niet te ver of overstrek uzelf.
- Probeer het gereedschap aan te passen aan de werksituatie. Gebruik geen gereedschap dat te licht of te zwaar is voor de situatie. Als u twijfelt, vraag dan advies.
- Algemeen gesproken is het gereedschap niet geschikt voor onderwater gebruik of gebruik in een explosieve omgeving — vraag advies van de fabrikant.
- Probeer ervoor te zorgen dat het werkgebied zo is gemaakt dat de werktak veilig kan worden uitgevoerd. Als het praktisch en mogelijk is, probeer dan onnodige versperringen te verwijderen voor met het werk te beginnen.
- Gebruik altijd een luchtslang en koppelingen met een minimale drukgraad van 1 1/2 keer de maximale werkingsdruk van het gereedschap.

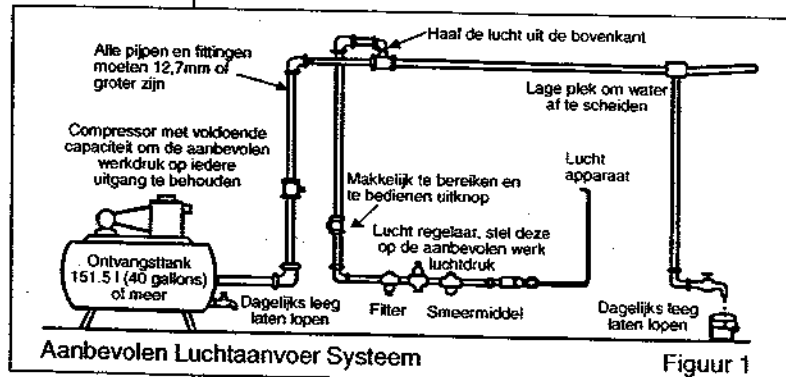

## **Te verwachten gebruik van het gereedschap – 5201**

De dubbelwerkende micro schuurmachine 5201 is een ideaal gereedschap voor de fabrieks- en autowerkplaats. Door gebruik te maken van een verscheidenheid aan accessoires, die tenminste 15.000 omw/min kunnen maken, kan de slijpmachine gebruikt worden voor oppervlaktepreparatie, schoonmaken van oppervlaktes, verwijderen van achterblijfselen van pakkingen en verschillende andere gespecialiseerde, hoge-snelheid polijst- en schoonmaak-toepassingen. Gebruik het gereedschap niet en pas het niet aan voor een andere toepassing, voordat u met de fabrikant of een gemachtigde vertegenwoordiger overlegt heeft.

## **Werkposities**

Het gereedschap moet alleen worden gebruikt als een handgereedschap. Het wordt altijd aangeraden om het gereedschap te gebruiken als u op een vaste vloer staat. Het kan in andere posities worden gebruikt, maar voordat dat wordt gedaan, moet de gebruiker in een stevige positie staan en ervan bewust zijn dat wanneer de bouten worden losgedraaid, het gereedschap erg snel van de losgedraaide bout af kan bewegen.

## **Het in gebruik nemen**

### *Lucht toevoer*

Gebruik schone, gesmeerde luchttoevoer, die een luchtdruk aan het gereedschap geeft van 90 p.s.l./6,2 bar als het gereedschap in werking is met de knop volledig ingedrukt. Gebruik de aanbevolen slang dikte en lengte. Het is aanbevolen dat het gereedschap wordt aangesloten op de luchttoevoer zoals getoond in figuur 1. Sluit het gereedschap niet op de luchttoevoer aan, zonder een makkelijk te bereiken en bedienen 'uit' knop aan te brengen. De luchttoevoer moet gesmeerd zijn. Het wordt ten sterkste aangeraden om een luchtfilter, regelbaar en smeermiddel (FRL) te gebruiken zoals in figuur 1 wordt getoond, dit zorgt ervoor dat er schone en gesmeerde lucht op de juiste druk naar het gereedschap gaat. Verdere details van een dergelijke uitrusting kan bij uw leverancier worden verkregen. Als dergelijke uitrusting niet wordt gebruikt, dan moet het gereedschap worden gesmeerd door de luchttoevoer af te sluiten, de leiding te ontlichten door de knop op het gereedschap in te drukken. Maak de luchtleiding los en giet in het slangkoppelstuk een theelepel (5 ml.) van een geschikte smeerolie voor een pneumatische motor, deze moet voorzien zijn van een roestremmend middel. Bevestig het gereedschap weer aan de luchttoevoer en laat het gereedschap langzaam een paar seconden lopen om via de lucht de olie te laten circuleren. Als het gereedschap regelmatig wordt gebruikt, smeer het dan dagelijks of als het gereedschap langzamer gaat draaien of kracht begint te verliezen.

Het wordt aanbevolen, wanneer het gereedschap aan is, dat de luchtdruk 6,2 bar is.

## **Bediening**

Kies een geschikte schijfhouder dat tenminste 15.000 omw/min kan maken en bevestig het stevig aan de spindel (28).

De knop (12) is de aan/uit schakelaar van het gereedschap. De luchttoevoer kan geregeld worden door het bijstellen van de regulator (14), die aan de achterkant van het gereedschap zit.

Draai de regulator (14) totdat de opstaande rand parallel staat met de as van het handvat voor een maximaal toerental en draai het 90 voor een minimaal toerental.

Wanneer u snelheidscontroles doet, verzeker u er altijd van, dat de regulator op de hoge snelheid/kracht positie staat.

Er is een luchtfilter in de luchttoevoer (1) geplaatst, deze moet regelmatig gecontroleerd worden op verstoppingen, speciaal wanneer het gereedschap langzamer draait of aan kracht verliest. Verwijder luchttoevoer (1) van de motorbehuizing (9) om het filter schoon te maken.

## **Instructies voor demontage en montage**

Maak het gereedschap los van de luchttoevoer.

Zet de steeksleutel (31) op het zeshoekige gedeelte van de uitvoerspindel van de orbitaal-as (28) en schroef de schijfhouder (35) los. Verwijder de borgring (29) en plaats het zeshoekige gedeelte van de orbitaal-as (28) in een bankschroef, tik de voorkant van de excentrische naaf (27) vervolgens rustig aan en maak zo de orbitaal-as (28) los van de excentrische naaf (27). Plaats de motorbehuizing in een bankschroef met zachte klemmen en draai de afsluitmoer van de motor los en haal het gehele motor/excentrische naaf onderdeel uit de motorbehuizing (9) en merk op dit moment op hoe de afstandsring (25) in de groef in het voorste deel van de binnenwand van de motorbehuizing (9) valt. Pak de achterplaat (26) en tik op de achterkant van rotor (20) om het los te duwen van de achterplaat (16) en het lager (15) onderdeel. Tik het lager (15) los van de achterplaat (16). Verwijder cilinder (18), terwijl u opmerkt voor het opnieuw monteren, hoe deze gesitueerd is naast de achterplaat (16) via rolpin (17). Verwijder 4 rotorbladen (19) van de rotor (20). Pak rotor (20) voorzichtig vast, opdat deze niet beschadigd of bramen gevormd worden, schroef de excentrische naaf (27) vervolgens los en haal de afsluitmoer van de motor (26) eraf. Tik de rotor (20) door de afstandsring (25), lager (24), opvulling (23), voorplaat (22) en askraag (21). Tik de lager (24) uit de voorplaat (22). Schroef de luchttoevoer met filter (1) los en haal de luchtstroomrichter (2) en O-ring (3) eraf. Haal de geluiddemper (8), klepveer (4) en het kleponderdeel, bestaand uit klep (5) en rolpin (6), eruit. Maak de klepzitting (7) niet los, tenzij deze vervangen moet worden. Tik de pin (10) los en haal het knop onderdeel eruit, bestaand uit de knop (12) en de klepsteel (11). Knop (12) kan losgewrikt worden van de klepsteel (11). Duw de regulator (14) en de O-ring (13) uit het achterdeel van de motorbehuizing (9).





### *Opnieuw in elkaar zetten*

Maak alle onderdelen schoon, kijk ze vervolgens na op slijtage en vervang een onderdeel enkel met onderdelen verkregen bij de fabrikant of een gemachtigde leverancier en monteer het opnieuw in omgekeerde volgorde. Wanneer de montage voltooid is, houdt knop (12) ingedrukt en giet in de luchttoevoer (1) 5 ml smeerolie, geschikt voor een pneumatisch gereedschap. Laat de aan/uit schakelaar los en sluit het gereedschap aan op een geschikte luchttoevoer en laat vervolgens het gereedschap 2 tot 3 seconden langzaam lopen om de olie te laten circuleren.

Bedienings specificatie	
Lucht verbruik	71 l/min
Lucht inlaat draad	1/4-18NPT
Algehele lengte	111 mm
@ 6,2 bar	

AANTEKENINGEN

AANTEKENINGEN

<b>Fabrikant/Leverancier</b>  <b>Sioux Tools, Inc.</b> <b>117 Levi Drive</b> <b>Murphy, NC 28906</b> <b>U.S.A.</b> <b>Tel No. 828-835-9765      Fax No. 828-835-9685</b>		<b>Produkt type</b> <b>Dubbelwerkende micro</b> <b>schuurmachine</b>	<b>RPM</b> <b>15.000</b> <small>toeren per</small> <small>minuut</small>	
		<b>Model Nr./Nrs.</b>  <b>5201</b>	<b>Serie nummer</b>	
<b>Product netto gewicht</b> <b>0,62 kg</b>	<b>Aanbevolen gebruik van</b> <b>balanceerder of onder-</b> <b>steuning</b> <b>NEE</b>	<b>Aanbevolen diameter van</b> <b>de slang – minimaal</b> <b>8 mm</b>	<b>Aanbevolen max.</b> <b>lengte van de slang</b> <b>10 m</b>	
<b>Luchtdruk</b>		<b>Geluidsnivo: Geluidsdruk niveau 82,0 dB (A)</b>		
<b>Aanbevolen bij bedrijf</b>  <b>Maximaal</b>	<b>6,2 bar</b>  <b>6,2 bar</b>	<b>Test methode: Getest in overeenstemming</b> <b>met de Pneurop test code PN8NTC1 en ISO</b> <b>standaard 3744.</b>		
<b>Veiligheid</b> <small>Persoonlijke Veiligheids</small> <small>Uitrusting</small>	 <b>Waarschuwing</b> <small>Lees altijd de instructies voor</small> <small>hier gebruik van zwaar</small> <small>gereedschap</small>	<b>Trillingsnivo: 3,7 m/s</b>		
<b>Gebruik:</b> <b>Veiligheidsbril</b> <b>JA</b> <b>Veiligheidshandschoenen</b> <b>JA</b> <b>Veiligheidsschoenen</b> <b>Zuurstofmasker</b> <b>JA</b> <b>Oorbeschermers</b>	 <b>Draag altijd een veiligheidsbril</b>  <b>Draag gehoor bescherming</b>  <b>Vermijd langdurige</b> <small>blootstelling aan trillingen</small>	<b>Test methode: getest in overeenstemming met</b> <b>ISO 8662, deel 1</b>		

**Konformiteitsverklaring**  
**Sioux Tools Inc.**  
**117 Levi Drive, Murphy, NC 28906, U.S.A.**  
**Model 5201 dubbelwerkende micro schuurmachine, Serienummer**  
**Wij verklaren dat dit produkt voldoet aan de volgende normen of normatieve**  
**dokumenten: EN792 (concept), EN292 Delen 1 & 2, ISO 8662 Deel 1, Pneurop**  
**PN8NTC1 overeenkomstig de bepalingen van de richtlijnen 89/392/EEC, 91/368/EEC**  
**& 93/44/EEC.**

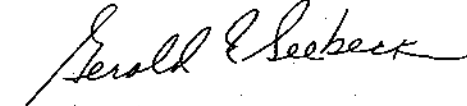
  
**Gerald E. Seebeck (President)**

Naam en handtekening of paraaf van een gemachtigd persoon



# Modello 5201

Micro levigatrice ad azione doppia



## Importante

Leggere attentamente le istruzioni prima di installare, azionare e riparare questo utensile o eseguirne la manutenzione, e conservarle in luogo sicuro e accessibile.

AVVISI DI SICUREZZA	ATTENZIONE	Istruzioni per l'operatore
<i>Sicurezza personale</i>		<b>Argomenti:</b>
Uso di occhiali di protezione <b>SI</b>	Prima di usare utensili elettrici, leggere sempre le istruzioni	<b>Misure di sicurezza</b>
Uso di guanti <b>SI</b>	Indossare sempre occhiali di protezione	<b>Usi previsti</b>
Uso di scarponi	Indossare cuffia	<b>Postazioni di lavoro</b>
Uso di respiratore <b>SI</b>	Evitare l'esposizione prolungata alla vibrazioni	<b>Messa in opera</b>
Uso di cuffia		<b>Funzionamento</b>
		<b>Smontaggio, montaggio</b>

## Norme di sicurezza per l'uso della micro levigatrice 5201

- Utilizzare accessori capaci come minimo di 15.000 giri/min.
- L'esposizione prolungata alle vibrazioni può causare lesioni personali.
- Prima di usare questo utensile leggere le istruzioni. Tutti gli operatori devono ricevere un addestramento completo all'uso e essere informati di queste norme di sicurezza.
- Non superare la pressione di lavoro massima.
- Usare l'equipaggiamento di protezione indicato.
- La polvere generata durante le operazioni di levigatura, di taglio, di perforazione e varie altre attività di costruzione contiene sostanze chimiche che possono provocare il cancro, o danneggiare i feti o organi di riproduzione.
- Usare solo aria compressa alle condizioni indicate.
- Se l'utensile non sembra funzionare bene, interrompere l'uso immediatamente e richiederne la manutenzione o la riparazione. Se la rimozione dell'utensile non è possibile, interrompere l'erogazione di aria compressa diretta all'utensile, scrivere una nota di avvertimento e affiggerla sull'utensile stesso.
- Se l'uso dell'utensile richiede un bilanciatore o altri dispositivi di sospensione, controllare che lo stesso sia fissato saldamente al dispositivo di sospensione/supporto.
- Quando si utilizza l'utensile, tenere il corpo, e in particolare le mani, lontano dall'accessorio in funzione installato sull'utensile.
- L'utensile non ha isolamento elettrico. Non usare l'utensile se c'è pericolo di entrare in contatto con elettricità.
- Quando si aziona l'utensile, poggiare bene a terra entrambi i piedi e/o assumere una posizione ben bilanciata; tenere l'utensile con forza sufficiente ad assorbire i possibili contraccolpi durante il lavoro. Non stringerlo con troppa forza.
- Per manutenzione e riparazioni, usare solo i pezzi di ricambio corretti. Non improvvisare o compiere riparazioni temporanee. La manutenzione e le riparazioni importanti devono essere svolte solo da personale specializzato.
- Non bloccare l'interruttore On/Off con nastro, filo ecc. in posizione On (Acceso). La levetta di accelerazione ecc. deve essere sempre libera di tornare in posizione Off quando viene rilasciata.
- Interrompere sempre l'erogazione di aria compressa diretta all'utensile e premere l'interruttore On/Off per far sfatare l'aria dal tubo di alimentazione prima di inserire, rimuovere o regolare l'accessorio installato sull'utensile.
- Prima di utilizzare l'utensile, assicurarsi che al cavo di alimentazione sia collegato un dispositivo di spegnimento, in posizione nota e facilmente accessibile, in modo da poter interrompere l'alimentazione in caso di emergenza.
- Controllare regolarmente lo stato di usura di raccordo e accessori.
- Fare attenzione che parti del vestiario, capelli, cravatte, panni per pulire, anelli, gioielli, orologi, braccialetti ecc. non restino impigliati nei componenti mobili dell'utensile, perché potrebbero farli entrare in contatto con parti del corpo, creando una situazione pericolosa.

- Si presume che l'operatore adotti le dovute misure di precauzione e segua norme locali, regionali e statali durante l'installazione, l'utilizzo o la manutenzione dell'utensile.
- Accertarsi che l'aria di scarico non sia diretta verso altre persone o materiali o sostanze che possano venire danneggiate da gocce d'olio. Quando si lubrifica l'utensile la prima volta o se le emissioni sono ricche di olio, accertarsi che l'aria emessa non vada vicino a superfici molto calde o a fiamme.
- Non poggiare l'utensile fino a quando l'accessorio in funzione non abbia smesso di ruotare.
- Quando l'utensile non è in uso, spegnere l'alimentazione dell'aria e premere la levetta a scatto/interruttore per scaricare aria. Se l'utensile non verrà usato per un certo periodo di tempo, per prima cosa lubrificarlo, poi staccare l'alimentazione dell'aria e immagazzinarlo in un luogo asciutto a temperatura ambiente.
- Se si trasferisce l'utensile da una persona ad un'altra, che sia un nuovo utente o una persona inesperta, fornire queste istruzioni insieme all'utensile.
- Non staccare nessun dispositivo di sicurezza installato dal fabbricante, per esempio salvaruote, levetta a scatto di sicurezza, controllori di velocità ecc.
- Se possibile, fissare il pezzo da lavorare con morse, morsetti ecc., per renderlo rigido in modo che non possa muoversi durante la lavorazione. Mantenere sempre una postura equilibrata. Non sporgersi in avanti o cercare di arrivare troppo lontano.
- Usare l'utensile adatto al lavoro da fare. Non usarne uno che sia o troppo leggero o troppo pesante. In caso di dubbio, chiedere consiglio.
- In generale, questo utensile non è adatto per essere usato sott'acqua o in ambienti esplosivi. Chiedere il parere del fabbricante.
- Cercare di mantenere l'area di lavoro libera in modo da poter svolgere il lavoro in condizioni di sicurezza. Se pratico e possibile, cercare di eliminare qualsiasi forma di ostruzione non necessaria prima di iniziare il lavoro.
- Usare sempre raccordi per l'aria e giunti approvati per l'uso con pressioni minime pari almeno a una volta e mezza la pressione di lavoro massima dell'utensile.

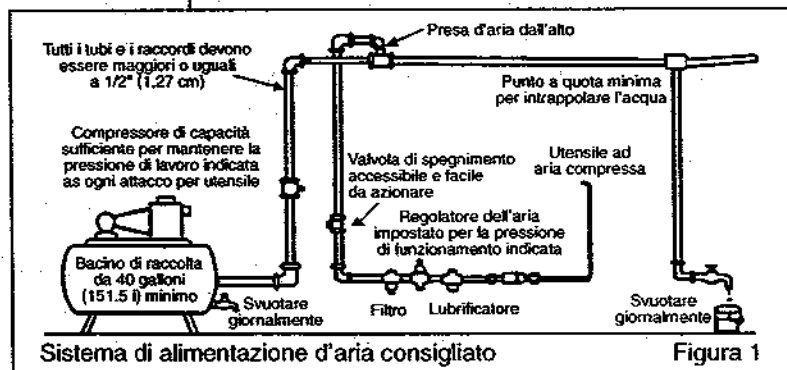



## Usi previsti dell'utensile — 5201

La micro levigatrice ad azione doppia 5201 è un utensile ideale sia per l'officina industriale, che per quella automeccanica. La vasta gamma di accessori, capaci di velocità minime di 15.000 giri/min, la levigatrice può essere usata per la finitura e la pulitura delle superfici, la rimozione di residui di guarnizioni e per molte altre applicazioni specializzate di pulitura e levigatura ad alta velocità. Non utilizzare l'utensile né modificarlo per nessun altro uso senza aver prima consultato il fabbricante o un suo rappresentante autorizzato.

## Postazioni di lavoro

L'utensile deve essere tenuto ed azionato con le mani. Si consiglia di azionarlo stando in piedi su un pavimento o piano ben fermo. Può essere usato anche in altre posizioni, ma prima di tale uso l'operatore deve comunque adottare una posizione sicura, con una solida presa e i piedi ben piantati, e deve tenere presente che, al momento di svitare gli elementi di fissaggio, l'utensile può spostarsi rapidamente dall'elemento svitato. Perciò è opportuno prevedere sempre un margine di spostamento per tale movimento di contropinta, onde evitare di rimanere impigliati con la mano, il braccio o il corpo.

## Messa in opera

### *Alimentazione dell'aria*

Utilizzare un sistema di alimentazione dell'aria pulito e lubrificato, che fornisca una pressione misurabile di 90 psi/6,2 bar all'utensile durante l'azionamento con la levetta di accelerazione spinta fino in fondo. Usare tubi di raccordo delle dimensioni e lunghezze consigliate. Si raccomanda di collegare l'utensile al compressore d'aria come indicato nella figura 1. Non collegare l'utensile al sistema di alimentazione dell'aria senza installarvi una valvola di spegnimento accessibile e facile da azionare. Il compressore deve essere lubrificato. Come mostrato nella figura 1, si consiglia di usare un filtro dell'aria, un regolatore e un lubrificatore (FRL), in modo da fornire all'utensile aria pulita e lubrificata alla pressione corretta. I particolari dei dispositivi possono essere richiesti al proprio fornitore. Se non si usano tali dispositivi, per lubrificare l'utensile si deve interrompere l'alimentazione dell'aria e togliere pressione alla linea premendo la levetta di accelerazione dell'utensile. Scollegare la linea di alimentazione e versare nell'adattatore del raccordo un cucchiaino da caffè (5 ml) di lubrificante per motori pneumatici, possibilmente incorporandovi un antiruggine. Ricollegare l'utensile al compressore e farlo girare lentamente per alcuni secondi per consentire all'aria di far circolare l'olio. Se l'utensile viene usato frequentemente, o se comincia a rallentare o perde potenza, lubrificarlo tutti i giorni.

La pressione dell'aria misurata all'utensile, quando questo è in funzione, deve essere di 90 psi/6,2 bar.

## Azionamento

Selezionare un dispositivo di abrasione adatto, capace di almeno 15.000 giri/min, e innestarlo fermamente sull'alberino (28).

La levetta a scatto (12) è la valvola di accensione e spegnimento dell'utensile. Il flusso dell'aria può essere controllato girando il regolatore (14) sul retro dell'utensile.

Girare il regolatore (14) fino a quando la fascetta sollevata non sia allineata all'asse dell'impugnatura della pistola per ottenere una velocità di giri massima, oppure fino a 90 gradi per la velocità minima. Quando si imposta la velocità, il regolatore deve trovarsi sempre nella posizione di potenza e velocità massime.

Nella boccola del foro d'entrata (1) si trova un filtro dell'aria; è opportuno controllare periodicamente che non sia intasato, soprattutto se l'utensile tende a rallentare o a perdere potenza. In tal caso, per poter pulire il filtro si deve estrarre la boccola del foro d'entrata (1).

## Istruzioni per il montaggio e lo smontaggio.

Scollegare l'utensile dal sistema di alimentazione dell'aria.

Con la chiave a settore (31) afferrare il dado esagonale sull'alberino di uscita del gruppo dell'albero orbitale (28) e svitare il cuscinetto (35). Togliere l'anello di tenuta (29) e stringere il dado esagonale del gruppo dell'albero orbitale (28) in una morsa e con delicatezza battere la parte anteriore del mozzo eccentrico (27) per rimuovere il gruppo dell'albero orbitale (28) dal mozzo eccentrico (27). Stringere l'alloggiamento del motore (9) in una morsa fornita di ganasce morbide e svitare il dado di fissaggio del motore (26) ed estrarre l'intero gruppo mozzo eccentrico e motore dall'alloggiamento del motore (9). Osservare come è inserito il distanziatore (25) nella scanalatura sul foro principale frontale dell'alloggiamento del motore (9) per poterlo poi rimontare correttamente. Stringere la piastrina posteriore (16) e battere sulla parte posteriore del rotore (9) per farlo passare attraverso la piastrina posteriore (16) e il gruppo del cuscinetto (15).

Spingere fuori il cuscinetto (15) dalla piastrina posteriore (16). Estrarre il cilindro (18) prendendo nota di come è collegato alla piastrina posteriore (16) con il perno cilindrico (17), per poterlo rimontare correttamente in seguito. Estrarre dal rotore (20) le 4 lame (19). Stringere con molta attenzione il rotore (20) in modo da non danneggiarlo o da non provocargli delle scalfitture, svitare il mozzo eccentrico (27) e rimuovere il dado di bloccaggio (26) del motore. Battere sul rotore (20) spingendolo attraverso il distanziatore (25), il cuscinetto (24), lo spaziatore (23), la piastrina frontale (22) e l'anello (21). Battere sul cuscinetto (24) per farlo uscire dalla piastrina frontale (22). Svitare la boccola del foro d'entrata con griglia di schermo (1) ed estrarre il deflettore (2) e la guarnizione ad anello (3). Estrarre il silenziatore (8), la molla della valvola (4) e il gruppo della valvola che comprende valvola (5) e perno cilindrico (6). Non estrarre la sede della valvola (7) a meno che non la si debba sostituire. Estrarre il perno (10) ed estrarre il gruppo della levetta di scatto che comprende sia la levetta (12) che l'albero della valvola (11). È possibile estrarre la levetta a scatto (12) dall'albero della valvola. Dalla parte posteriore dell'alloggiamento del motore (9) spingere fuori il regolatore (14) e la guarnizione ad anello (13).





### *Rimontaggio*

Prima di rimontare le parti, pulirle e controllarne lo stato d'usura e sostituire eventualmente le parti difettose con ricambi originali del fabbricante o di un distributore autorizzato e rimontare in ordine inverso. Dopo aver rimontato i pezzi, tenendo premuta la levetta a scatto (12), versare nel cuscinetto del foro d'entrata (1) 5 ml di olio lubrificante per utensili pneumatici. Rilasciare la levetta a scatto e collegare l'utensile alla presa d'aria adatta e farlo girare per 2 o 3 secondi per permettere la circolazione dell'olio.

Specifiche operative	
Consumo aria	71 l/min
Flettatura della presa d'aria	1/4 -18NPT
Lunghezza complessiva	111 mm
@ 6,2 bar	

NOTE

NOTE

<b>Fabbricante/Fornitore</b>  <b>Sioux Tools, Inc.</b> 117 Levi Drive Murphy, NC 28906 U.S.A. Tel No. 828-835-9765 Fax No. 828-835-9685		<b>Tipo di prodotto</b> <b>Micro levigatrice ad azione doppia</b>	Giri/min <b>15.000</b> Cicli al minuto	
		<b>Modello n.</b> <b>5201</b>	<b>Numero di serie</b>	
<b>Peso netto</b> 0,62 kg	<b>Si raccomanda l'uso di bilanciatore o supporto</b> <b>NO</b>	<b>Dimensioni minime consigliate del foro del raccordo</b> <b>8 mm</b>	<b>Lunghezza massima consigliata del raccordo</b> <b>10 m</b>	
<b>Pressione dell'aria</b>  Consigliata in funzione      6,2 bar Massima                              6,2 bar		<b>Rumorosità: Pressione acustica 82,0 dB (A)</b>  <b>Metodo di collaudo: Collaudato secondo la normativa di collaudo Pneurop PN8NTC1 e Standard ISO 3744.</b>		
<b>AVVISI DI SICUREZZA</b> <i>Sicurezza personale</i> Uso di occhiali di protezione      SI Uso di guanti                              SI Uso di scarponi Uso di respiratore                      SI Uso di cuffia		<b>ATTENZIONE</b>  Prima di usare utensili elettrici, leggere sempre le istruzioni  Indossare sempre occhiali di protezione  Indossare cuffia  Evitare l'esposizione prolungata alle vibrazioni		
		<b>Livello di vibrazioni</b>	<b>3,7 m/sec<sup>2</sup></b>	<b>Metodo di collaudo: Collaudato secondo gli standard ISO 8662, parte 1</b>

CE

Dichiarazione di conformità

Sioux Tools Inc.

117 Levi Drive, Murphy, NC 28906, U.S.A.

Micro levigatrice ad azione doppia Modello 5201, Numero di serie

Dichiariamo, assumendone la piena responsabilità, che il prodotto è conforme alle seguenti normative e ai relativi documenti: EN792 (Bozza), EN292 Parti 1 e 2, ISO 8662 Parte 1, Pneurop PN8NTC1 in base alle prescrizioni delle direttive 89/392/EEC, 91/368/EEC & 93/44/EEC.

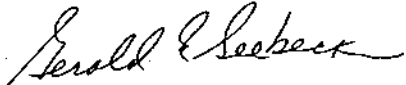
  
**Gerald E. Seebeck (Presidente)**

Nome o firma o timbro equivalente della persona autorizzata

Stampato in Giappone  
12/02



# 5201 Micro D/A Sander

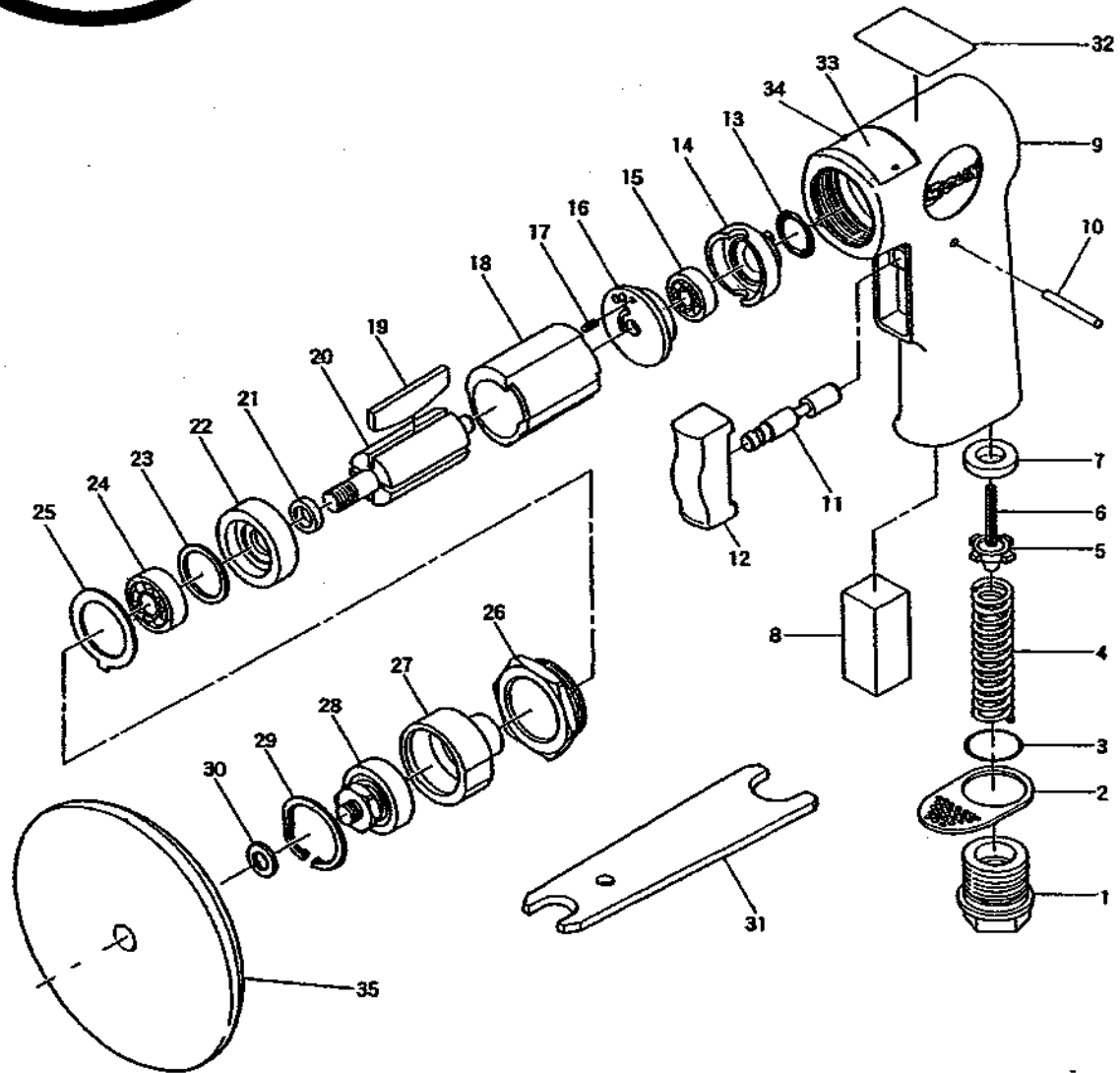

Ref. No.	Part No.	Description
1	505372	Inlet Bushing w/Screen
2	505709	Deflector
3	505371	O-Ring
4	505710	Valve Spring
5	505367	Valve
6	505366	Roll Pin
7	505365	Valve Seat
8	505711	Muffler
9	505712	Motor Housing
10	505713	Reverse Valve Pin
11	505714	Valve Shaft
12	505715	Trigger
13	67081	O-Ring
14	505716	Regulator
15	66504	Ball Bearing
16	505717	Rear Plate
17	66502	Roll Pin
18	66509	Cylinder
19	66507	Rotor Blade (Set of 4)

Ref. No.	Part No.	Description
20	505718	Rotor
21	505719	Collar
22	505720	Front Plate
23	505721	Shim
24	67472	Ball Bearing
25	505722	Spacer
26	505728	Motor Lock Nut
27	505729	Eccentric Hub
28	505730	Random Shaft Assembly
29	505731	Retaining Ring
30	505732	Washer
31	505725	Spanner Wrench
32	505001	Warning Label
33	505734	Name Plate
34	67255	Name Plate Screw (2)*
35	515	3" Velcro Pad
	515 I	3" Interface Pad (Not Shown)
	515-600	3" P600 Grit Disc (Not Shown)

\* Order Quantity As Needed

