

INSTRUCTIONS FOR MODELS 180SQ1-EU AND 280SQ1-EU TWIN BLADE IMPULSE WRENCHES

NOTICE

Models 180SQ1-EU and 280SQ1-EU Impulse Wrenches are designed for assembly operations which require high speed rundown of fasteners with consistent torque delivery and reduced torque reaction.

Ingersoll-Rand is not responsible for customer modification of tools for applications on which Ingersoll-Rand was not consulted.

⚠ WARNING

**IMPORTANT SAFETY INFORMATION ENCLOSED.
READ THIS MANUAL BEFORE OPERATING TOOL.**

**IT IS THE RESPONSIBILITY OF THE EMPLOYER TO PLACE THE INFORMATION
IN THIS MANUAL INTO THE HANDS OF THE OPERATOR.**

FAILURE TO OBSERVE THE FOLLOWING WARNINGS COULD RESULT IN INJURY.

PLACING TOOL IN SERVICE

- Always operate, inspect and maintain this tool in accordance with all regulations (local, state, federal and country), that may apply to hand held/hand operated pneumatic tools.
- For safety, top performance, and maximum durability of parts, operate this tool at 90 psig (6.2 bar/620 kPa) maximum air pressure at the inlet with 3/8" (10 mm) inside diameter air supply hose.
- Always turn off the air supply and disconnect the air supply hose before installing, removing or adjusting any accessory on this tool, or before performing any maintenance on this tool.
- Do not use damaged, frayed or deteriorated air hoses and fittings.
- Be sure all hoses and fittings are the correct size and are tightly secured. See Dwg. TPD905-1 for a typical piping arrangement.
- Always use clean, dry air at 90 psig maximum air pressure. Dust, corrosive fumes and/or excessive moisture can ruin the motor of an air tool.
- Do not lubricate tools with flammable or volatile liquids such as kerosene, diesel or jet fuel.
- Do not remove any labels. Replace any damaged label.

USING THE TOOL

- Always wear eye protection when operating or performing maintenance on this tool.
- Always wear hearing protection when operating this tool.
- Keep hands, loose clothing and long hair away from rotating end of tool.
- Anticipate and be alert for sudden changes in motion during start up and operation of any power tool.
- Keep body stance balanced and firm. Do not overreach when operating this tool. High reaction torques can occur at or below the recommended air pressure.
- Tool shaft may continue to rotate briefly after throttle is released.
- Air powered tools can vibrate in use. Vibration, repetitive motions or uncomfortable positions may be harmful to your hands and arms. Stop using any tool if discomfort, tingling feeling or pain occurs. Seek medical advice before resuming use.
- Use accessories recommended by Ingersoll-Rand.
- Use only impact sockets and accessories. Do not use hand (chrome) sockets or accessories.
- This tool is not designed for working in explosive atmospheres.
- This tool is not insulated against electric shock.

NOTICE

The use of other than genuine Ingersoll-Rand replacement parts may result in safety hazards, decreased tool performance, and increased maintenance, and may invalidate all warranties.

Repairs should be made only by authorized trained personnel. Consult your nearest Ingersoll-Rand Authorized Servicenter.

Refer All Communications to the Nearest
Ingersoll-Rand Office or Distributor.

© Ingersoll-Rand Company 1996

Printed in U.S.A.

INGERSOLL-RAND®

PROFESSIONAL TOOLS

WARNING LABEL IDENTIFICATION



FAILURE TO OBSERVE THE FOLLOWING WARNINGS COULD RESULT IN INJURY.

	WARNING
	Always wear eye protection when operating or performing maintenance on this tool.

	WARNING
	Always wear hearing protection when operating this tool.

	WARNING
	Always turn off the air supply and disconnect the air supply hose before installing, removing or adjusting any accessory on this tool, or before performing any maintenance on this tool.

	WARNING
	Air powered tools can vibrate in use. Vibration, repetitive motions or uncomfortable positions may be harmful to your hands and arms. Stop using any tool if discomfort, tingling feeling or pain occurs. Seek medical advice before resuming use.

	WARNING
	Do not carry the tool by the hose.

	WARNING
	Do not use damaged, frayed or deteriorated air hoses and fittings.

	WARNING
	Keep body stance balanced and firm. Do not overreach when operating this tool.

	WARNING
	Operate at 90 psig (6.2 bar/ 620 kPa) Maximum air pressure.

International Warning Label:
Order Part No. _____

ADJUSTMENTS

TORQUE ADJUSTMENT

To adjust the torque on these Twin Blade Impulse Wrenches, proceed as follows:

1. Remove the Adjustment Hole Plug.
2. Rotate the Drive Shaft until the Torque Adjustment Screw is visible in the opening.
3. Using a 1.5 mm hex wrench, rotate the Adjustment Screw clockwise to increase the torque output and counterclockwise to decrease the torque output. Do not rotate the Oil Plug.

NOTICE

Make all final adjustments at the job.

4. Replace the Adjustment Hole Plug.

CHANGING THE MECHANISM FLUID

To change the Mechanism Fluid in the Impulse Mechanism, proceed as follows:

1. Use a pointed probe to push the Spring Seat against the Retaining Sleeve Spring. While the Spring is compressed, use another pointed probe or thin blade screwdriver to remove the Retaining Ring. Lift the Spring Seat, Spring and Bit Retaining Sleeve off the Drive Shaft and remove the Bit Retaining Ball.
2. Remove the Rubber Housing Boot.

3. Using leather-covered or copper-covered vise jaws, carefully grasp the flats of the Mechanism Cover with the output end of the Drive Shaft downward.
4. Using an adjustable wrench, unscrew the the Motor Housing Assembly from the Mechanism Cover. This is a **left-hand thread**, rotate the Motor Housing **clockwise** to remove it. See Dwg. TPD1292.

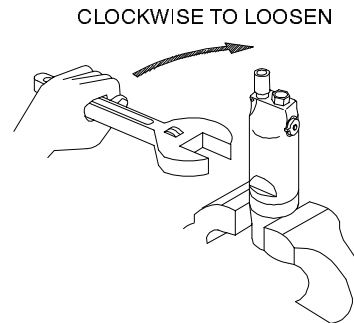

(Dwg. TPD1292)

5. Lift the assembled motor off the Mechanism Cover and pull the mechanism assembly out of the Cover.
6. Using a 1.5 mm hex wrench, rotate the Torque adjustment Screw clockwise until the Screw stops. Rotate the Screw counterclockwise until it stops or makes six complete revolutions.
7. Using the special Tee Wrench furnished in the Tool Kit (Part No. 180PQ-99), remove the Oil Plug and Oil Plug Seal.

ADJUSTMENTS

8. With the oil plug opening downward over a container, rotate the Drive Shaft to purge the fluid from the mechanism.
9. Using the syringe and fluid from the Fluid Replacement Kit (Part No. EQ106S-K400), fill the mechanism with the fluid furnished in the Kit. See Dwg. TPD1265.

NOTICE

DO NOT SUBSTITUTE ANY OTHER FLUID. Failure to use the fluid provided could damage the tool, increase maintenance and decrease performance. Use only clean fluid in these tools.

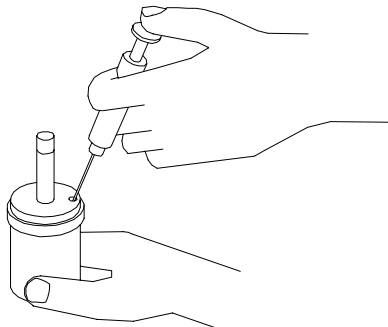

(Dwg. TPD1265)

10. Submerge the fill opening in the remainder of the fluid, and using a wrench, rotate the Drive Shaft to purge any remaining air from the system.

11. Thread the Oil Plug with the Oil Plug Seal into the mechanism until it is snug.
12. Using a 1.5 mm hex wrench, turn the Torque Adjustment Screw clockwise until it stops. This is the maximum torque position.
13. Wipe the outside of the mechanism dry and clean and remove the Oil Chamber Plug. Using the syringe, withdraw 0.4 cc of fluid.
14. Install the Oil Chamber Plug and tighten it between 20 and 25 in-lb (2.3 and 2.8 Nm) torque.
15. Insert the mechanism assembly, output end leading, into the Mechanism Cover clamped in the vise jaws.
16. Insert the hex end of the rotor shaft into the hex recess at the rear of the Drive Shaft and thread the assembled Motor Housing onto the Mechanism Cover. This is a **left-hand thread**. Rotate the Housing **counterclockwise** to tighten it. See Dwg. TPD1294.

COUNTERCLOCKWISE TO TIGHTEN

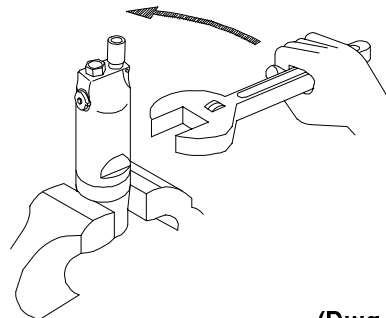

(Dwg. TPD1294)

PLACING TOOL IN SERVICE

LUBRICATION



Ingersoll-Rand No. 50

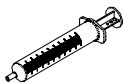

Ingersoll-Rand No. 67

Ingersoll-Rand Fluid Part
No. EQ106S-400-1

Always use an air line lubricator with these tools. We recommend the following Filter-Lubricator-Regulator Unit:

International - No. C16-C3-A29

After each 20 000 cycles, or as experience indicates, drain and refill the Impulse Unit Drive Assembly as instructed in this manual using the Fluid Replacement Kit (Part No. EQ106S-K400). Lubricate the hex drive and the output shaft before assembly.

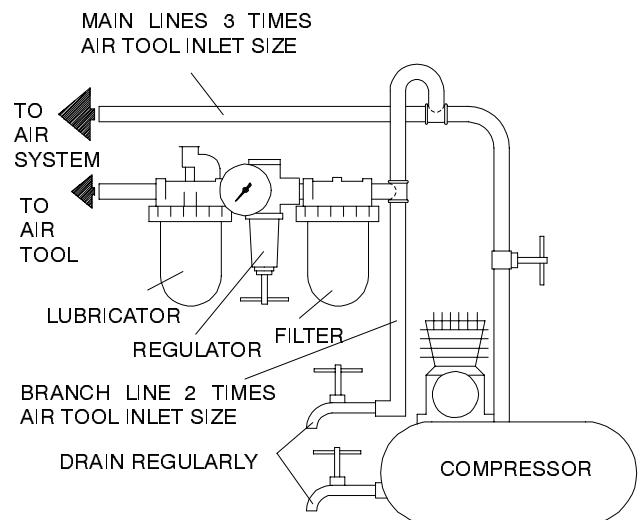

(Dwg. TPD905-1)

SPECIFICATIONS

Model	Type of Handle	Chuck/Drive	Free Speed	Recommended Torque Range		▪ Sound Level dB (A)		◆ Vibrations Level
				Soft Draw ft-lb (Nm)	Hard Slam ft-lb (Nm)	Pressure	Power	m/s ²
180SQ1-EU	in-line	1/4 Q.C.	9 000	6-11 (8-15)	12-22 (16-30)	82.7	95.7	1.4
280SQ1-EU	in-line	1/4 Q.C.	8 000	7-14 (10-19)	13-20 (18-35)	80.4	93.4	7.7

- Tested in accordance with ANSI S5.1-1971 at free speed
- ◆ Tested to ISO8662-1 loaded with frictionbrake to 9 rpm

DECLARATION OF CONFORMITY

We Ingersoll-Rand, Co.
(supplier's name)

Swan Lane, Hindley Green, Wigan WN2 4EZ
(address)

declare under our sole responsibility that the product,

Models 180SQ1-EU and 280SQ1-EU Twin Blade Impulse Wrenches

to which this declaration relates, is in compliance with the provisions of

89/392/EEC, 91/368/EEC, 93/44/EEC AND 93/68/EEC Directives.

By using the following Principle Standards: IS08662

Serial No. Range: (1994 →) XUA XXXXX →

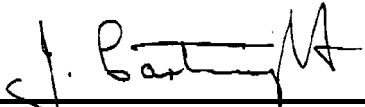

J. Cartwright
Name and signature of authorised persons



Chuck S. Zegrati
Name and signature of authorised persons

February, 1996

Date

February, 1996

Date

NOTICE

SAVE THESE INSTRUCTIONS. DO NOT DESTROY.

When the life of the tool has expired, it is recommended that the tool be disassembled, degreased and parts be separated by material so that they can be recycled.

MODE D'EMPLOI DES CLÉS HYDRO-PNEUMATIQUES À DOUBLE PALETTE MODÈLES 180SQ1-EU ET 280SQ1-EU

NOTE

Les clés hydro-pneumatiques à double palette Modèles 180SQ1-EU et 280SQ1-EU sont destinées aux opérations d'assemblage nécessitant une grande vitesse de serrage avec une régularité du couple et un serrage virtuellement sans réaction.

Ingersoll-Rand ne peut être tenu responsable de la modification des outils par le client pour les adapter à des applications qui n'ont pas été approuvées par Ingersoll-Rand.

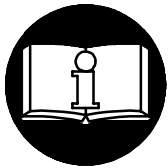

ATTENTION

**D'IMPORTANTES INFORMATIONS DE SÉCURITÉ SONT JOINTES.
LIRE CE MANUEL AVANT D'UTILISER L'OUTIL.
L'EMPLOYEUR EST TENU DE COMMUNIQUER LES INFORMATIONS
DE CE MANUEL AUX EMPLOYÉS UTILISANT CET OUTIL.**

LE NON RESPECT DES AVERTISSEMENTS SUIVANTS PEUT CAUSER DES BLESSURES.

MISE EN SERVICE DE L'OUTIL

- Cet outil doit toujours être exploité, inspecté et entretenu conformément à toutes les réglementations (locales, départementales, fédérales et nationales), applicables aux outils pneumatiques tenus/commandés à la main.
- Pour la sécurité, les performances optimales et la durabilité maximale des pièces, cet outil doit être connecté à une alimentation d'air comprimé de 6,2 bar (620 kPa) maximum à l'entrée, avec un flexible de 10 mm de diamètre intérieur.
- Couper toujours l'alimentation d'air comprimé et débrancher le flexible d'alimentation avant d'installer, déposer ou ajuster tout accessoire sur cet outil, ou d'entreprendre une opération d'entretien quelconque sur l'outil.
- Ne pas utiliser des flexibles ou des raccords endommagés, effilochés ou détériorés.
- S'assurer que tous les flexibles et les raccords sont correctement dimensionnés et bien serrés. Voir Plan TPD905-1 pour un exemple type d'agencement des tuyauteries.
- Utiliser toujours de l'air sec et propre à une pression maximum de 6,2 bar. La poussière, les fumées corrosives et/ou une humidité excessive peuvent endommager le moteur d'un outil pneumatique.
- Ne jamais lubrifier les outils avec des liquides inflammables ou volatiles tels que le kérosène, le gasoil ou le carburant d'aviation.
- Ne retirer aucune étiquette. Remplacer toute étiquette endommagée.

UTILISATION DE L'OUTIL

- Porter toujours des lunettes de protection pendant l'utilisation et l'entretien de cet outil.
- Porter toujours une protection acoustique pendant l'utilisation de cet outil.
- Tenir les mains, les vêtements fous et les cheveux longs, éloignés de l'extrémité rotative de l'outil.
- Prévoir, et ne pas oublier, que tout outil motorisé est susceptible d'à-coups brusques lors de sa mise en marche et pendant son utilisation.
- Garder une position équilibrée et ferme. Ne pas se pencher trop en avant pendant l'utilisation de cet outil. Des couples de réaction élevés peuvent se produire à, ou en dessous de, la pression d'air recommandée.
- La rotation des accessoires de l'outil peut continuer pendant un certain temps après le relâchement de la gâchette.
- Les outils pneumatiques peuvent vibrer pendant l'exploitation. Les vibrations, les mouvements répétitifs et les positions inconfortables peuvent causer des douleurs dans les mains et les bras. N'utiliser plus d'outils en cas d'inconfort, de picotements ou de douleurs. Consulter un médecin avant de recommencer à utiliser l'outil.
- Utiliser les accessoires recommandés par Ingersoll-Rand.
- N'utiliser que les douilles et les accessoires pour clés à chocs. Ne pas utiliser les douilles et accessoires (chromés) de clés manuelles.
- Cet outil n'est pas conçu pour fonctionner dans des atmosphères explosives.
- Cet outil n'est pas isolé contre les chocs électriques.

NOTE

L'utilisation de rechanges autres que les pièces d'origine Ingersoll-Rand peut causer des risques d'insécurité, réduire les performances de l'outil et augmenter l'entretien, et peut annuler toutes les garanties.

Les réparations ne doivent être effectuées que par des réparateurs qualifiés autorisés. Consultez votre Centre de Service Ingersoll-Rand le plus proche.

Adressez toutes vos communications au Bureau Ingersoll-Rand ou distributeur le plus proche.

© Ingersoll-Rand Company 1996

Imprimé aux É.U.

INGERSOLL-RAND®
PROFESSIONAL TOOLS

SIGNIFICATION DES ÉTIQUETTES D'AVERTISSEMENT

ATTENTION

LE NON RESPECT DES AVERTISSEMENTS SUIVANTS PEUT CAUSER DES BLESSURES.

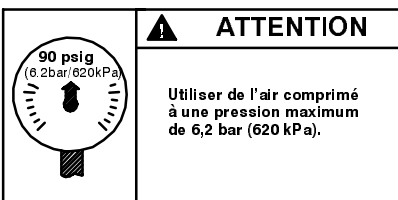
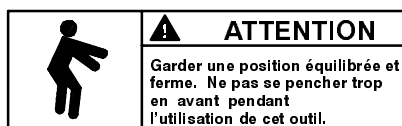
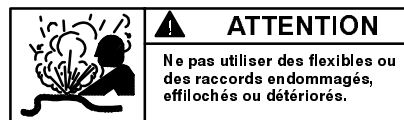
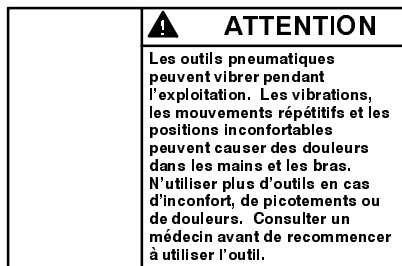
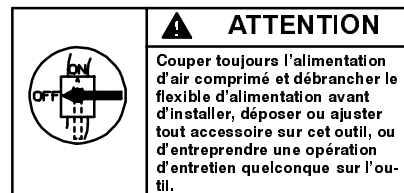
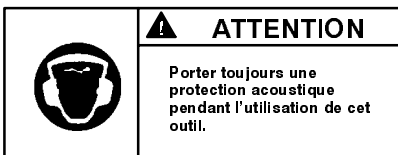
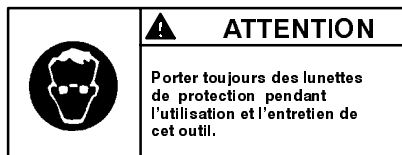

RÉGLAGES

RÉGLAGE DU COUPLE

Pour ajuster le couple sur ces clés à impulsion double palette, procéder comme suit:

1. Retirer le bouchon du trou de réglage.
2. Tourner l'arbre d'entraînement jusqu'à ce que la vis de réglage de couple soit visible dans l'ouverture.
3. A l'aide d'une clé pour six pans creux de 1,5 mm, tourner la vis dans le sens des aiguilles d'une montre pour augmenter le couple de serrage, ou dans le sens inverse des aiguilles d'une montre pour réduire le couple. Ne pas tourner le bouchon d'huile.

NOTE

Effectuer tous les réglages finaux sur l'écrou à serrer.

4. Remonter le bouchon dans le trou de réglage.

CHANGEMENT DU FLUIDE DU MECANISME

Le fluide du mécanisme d'impulsion est changé de la façon suivante :

1. Utiliser un outil pointu pour pousser le siège de ressort contre le ressort du manchon de retenue. Lorsque le ressort est comprimé, utiliser un autre outil pointu ou un tournevis à lame fine pour déposer la bague de retenue. Retirer le siège de ressort, le ressort et le manchon de retenue d'embout de l'arbre d'entraînement et retirer la bille de retenue d'embout.
2. Retirer la gaine en caoutchouc du corps.
3. Serrer soigneusement les plats du couvercle du mécanisme dans un étau de mordaches en cuir ou en
4. cuivre, côté sortie de l'arbre d'entraînement dirigé vers le haut.
5. Retirer le moteur assemblé du couvercle du mécanisme et extraire le mécanisme du couvercle.
6. A l'aide d'une clé pour six pans creux de 1,5 mm, tourner la vis de réglage de couple dans le sens des aiguilles d'une montre jusqu'à ce qu'elle vienne en butée. Tourner la vis dans le sens inverse des aiguilles d'une montre jusqu'à ce qu'elle vienne en butée, ou après six tours complets.
7. Utiliser la clé en T spéciale fournie dans le nécessaire d'outillage (Réf. No. 180PQ-99) et ôter le bouchon d'huile et le joint du bouchon.

SENS DES AIGUILLES D'UNE MONTRE POUR
DESSERRER

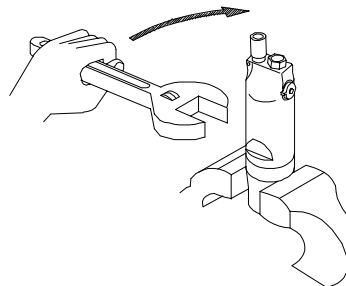

(Plan TPD1292)

RÉGLAGES

8. Tout en tenant le trou du bouchon d'huile vers le bas au-dessus d'un récipient, tourner l'arbre d'entraînement pour purger le fluide contenu dans le mécanisme.
9. A l'aide de la seringue et du fluide fourni dans le nécessaire de fluide de remplacement (Réf. No. EQ106S-K400), remplir le mécanisme avec le fluide fourni dans le nécessaire. Voir Plan TPD1265.

NOTE

NE PAS UTILISER D'AUTRE FLUIDE. La non-utilisation du fluide de mécanisme hydro-pneumatique fourni pourrait causer l'endommagement de l'outil, augmenter l'entretien et réduire les performances. N'utiliser que du fluide propre dans ces outils.

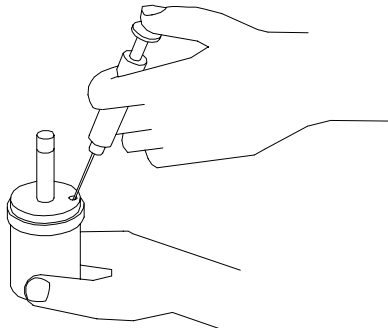

(Plan TPD1265)

10. Submerger l'ouverture de remplissage dans le reste du fluide et, à l'aide d'une clé, tourner l'arbre d'entraînement pour purger tout l'air du système.
11. Visser le bouchon équipé du joint dans le mécanisme et le serrer fermement.

12. A l'aide d'une clé pour six pans creux de 1,5 mm, tourner la vis de réglage de couple dans le sens des aiguilles d'une montre jusqu'à ce qu'elle vienne en butée. C'est la position de couple maximum.
13. Essuyer l'extérieur du mécanisme pour le sécher et retirer le bouchon de la chambre d'huile. A l'aide de la seringue, retirer 4 cm³ de fluide
14. Remonter le bouchon de la chambre d'huile et le serrer à un couple de 2,3 à 2,8 Nm.
15. Insérer le mécanisme, côté sortie en premier, dans le couvercle de mécanisme serré dans les mâchoires de l'étau.
16. Insérer l'extrémité hexagonale de l'arbre de rotor dans l'emmanchement hexagonal à l'arrière de l'arbre d'entraînement et visser le corps de moteur assemblé sur le couvercle du mécanisme.

Ce filetage a un pas à gauche. Tourner le corps dans le sens inverse des aiguilles d'une montre pour le serrer. Voir Plan TPD1294.

SENS INVERSE DES AIGUILLES D'UNE MONTRE POUR SERRER

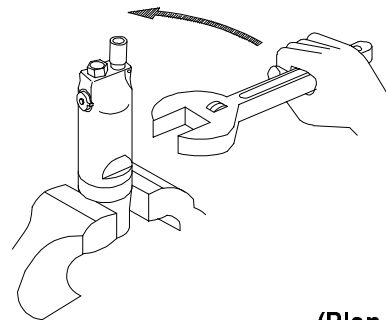

(Plan TPD1294)

MISE EN SERVICE DE L'OUTIL

LUBRIFICATION



Ingersoll-Rand No. 50



Ingersoll-Rand No. 67

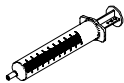

Fluide Ingersoll-Rand
Réf. EQ106S-400-1

Utiliser toujours un lubrificateur avec ces outils. Nous recommandons l'emploi du filtre-régulateur-lubrificateur suivant :

International - No.. C16-C3-A29.

Tous les 20 000 cycles, ou en fonction de l'utilisation, vider et remplir l'ensemble de mécanisme d'impulsion conformément aux instructions du manuel en utilisant le nécessaire de fluide de remplacement (Réf. No. EQ106S-K400). Lubrifier l'entraîneur hexagonal et l'arbre de sortie avant l'assemblage.

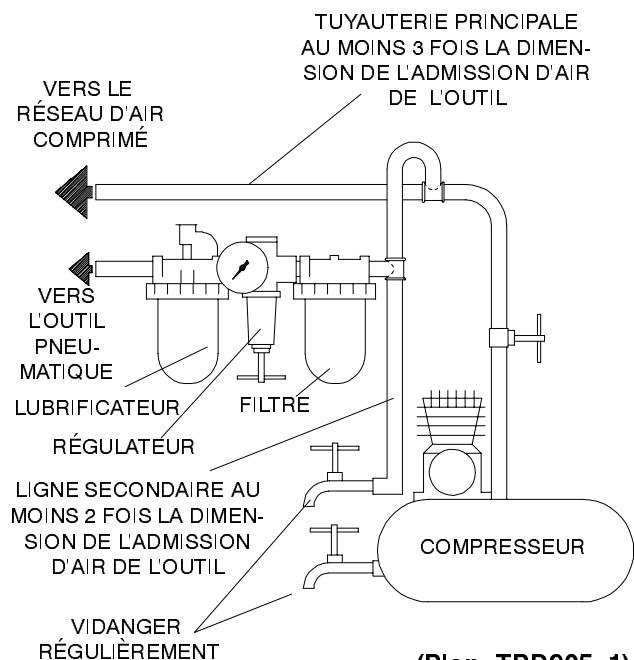

(Plan TPD905-1)

SPÉCIFICATIONS

Modèle	Type de Poignée	Limiteur/ Entraînement	Vitesse à vide	Gamme de couples recommandée		■ Niveau sonore dB (A)		◆ Niveau de vibration
				Serrage élastique Nm	Serrage fort Nm	Pression	Puissance	m/s ²
		pouces						
180SQ1-EU	en ligne	1/4" rapide	9 000	8-15	16-30	82,7	95,7	1,4
280SQ1-EU	en ligne	1/4" rapide	8 000	10-19	18-35	80,4	93,4	7,7

- Testé selon ANSI S5.1-1971 à la vitesse à vide
- ◆ Testé selon ISO8662-1 chargé par un frein à friction à 9 tr/mn

BEDIENUNGSANLEITUNG FÜR DOPPELAMELLIGE IMPULSSCHRAUBER DER BAUREIHE 180SQ1-EU UND 280SQ1-EU

HINWEIS

Impuls-Schrauber der Baureihe 180SQ1-EU, 280SQ1-EU werden eingesetzt bei Montageanwendungen, die das Anziehen von Schrauben mit hoher Geschwindigkeit, konstantem Drehmoment und verringerter Drehmomentreaktion erfordern.

Ingersoll-Rand lehnt jede Haftung für Veränderungen an Werkzeugen ab, die ohne vorherige Rücksprache mit Ingersoll-Rand vorgenommen werden.

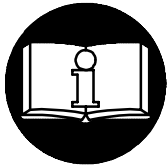

⚠ ACHTUNG

**NACHFOLGEND WICHTIGE SICHERHEITSHINWEISE.
DIESE BEDIENUNGSANLEITUNG VOR INBETRIEBNAHME DES
WERKZEUGES UNBEDINGT LESEN.**

**DER ARBEITGEBER IST VERPFLICHTET, DIE IN DIESER BEDIENUNGSANLEITUNG
GEGEBENEN INFORMATIONEN DEM BEDIENER ZUGÄNGLICH ZU MACHEN.
DIE NICHTEINHALTUNG DIESER WARNHINWEISE KANN ZU VERLETZUNGEN FÜHREN.**

INBETRIEBNAHME DES WERKZEUGES

- Das Werkzeug stets nach den örtlich und landesweit geltenden Vorschriften für handgehaltene/handbetriebene Druckluftwerkzeuge betreiben.
- Zur Erzielung höchster Sicherheit, Leistung und Haltbarkeit der Teile sollte dieses Werkzeug mit einem maximalen Luftdruck von 6,2 bar/620 kPa (90 psig) am Lufteinlaß und einem Luftzufuhrschlauch 10 mm Innendurchmesser betrieben werden.
- Vor Montage, Demontage oder Verstellung von Aufsatzteilen bzw. Wartungsarbeiten die Druckluftversorgung allseitig abschalten und Druckluftschlauch abtrennen.
- Keine beschädigten, durchgescheuerten oder abgenutzten Luftschläuche und Anschlüsse verwenden.
- Darauf achten, daß alle Schläuche und Anschlüsse die passende Größe haben und korrekt befestigt sind. In Zeichnung TPD905-1 ist eine typische Rohrleitungsanordnung abgebildet.
- Stets saubere, trockene Luft und einen Luftdruck von 6,2 bar verwenden. Staub, ätzende Dämpfe und/oder Feuchtigkeit können den Motor eines Druckluftwerkzeuges beschädigen.
- Die Werkzeuge nicht mit brennbaren oder flüchtigen Flüssigkeiten wie Kerosin und Diesel schmieren.
- Keine Schilder entfernen. Beschädigte Schilder austauschen.

WERKZEUGEINSATZ

- Beim Betreiben oder Warten dieses Werkzeuges stets

Augenschutz tragen.

- Beim Betreiben dieses Werkzeuges stets Gehörschutz tragen.
- Hände, lose Bekleidungsstücke und lange Haare vom rotierenden Ende des Werkzeuges fernhalten.
- Bei Start und Betrieb eines Werkzeuges auf Rückschlag achten und darauf vorbereitet sein.
- Während des Betriebes für festen Halt sorgen und den Körper nicht zu weit vorlehnen. Bei Betrieb mit empfohlenem oder niedrigerem Luftdruck können hohe Reaktionsdrehmomente auftreten.
- Nach dem Loslassen des Drückers kann die Welle des Werkzeugs noch kurz weiterdrehen.
- Druckluftbetriebene Werkzeuge können während des Betriebs vibrieren. Vibrationen, häufige gleichförmige Bewegungen oder unbequeme Positionen können schädlich für Hände und Arme sein. Bei Unbehagen, Kribbeln oder Schmerzen das Werkzeug nicht mehr benutzen. Vor dem erneuten Arbeiten mit dem Werkzeug ärztliche Hilfe aufsuchen.
- Stets von Ingersoll-Rand empfohlenes Zubehör verwenden.
- Nur Schlagschrauber-Steckschlüssel und -Zubehör verwenden. Keine Hand-Steckschlüssel (Chrom) oder -Zubehör verwenden.
- Das Werkzeug ist nicht für die Arbeit in explosiven Atmosphären geeignet.
- Dieses Werkzeug ist nicht gegen elektrischen Schlag isoliert.

HINWEIS

Die Verwendung von nicht Original-Ingersoll-Rand-Ersatzteilen kann Sicherheitsrisiken, verringerte Standzeit und erhöhten Wartungsbedarf nach sich ziehen und alle Garantieleistungen ungültig machen.

Reparaturen sollen nur von autorisiertem geschultem Personal durchgeführt werden. Wenden Sie sich an Ihre nächste Ingersoll-Rand-Niederlassung oder den autorisierten Fachhandel.

Wenden Sie sich bei Rückfragen an Ihre nächste Ingersoll-Rand-Niederlassung oder den autorisierten Fachhandel.

© Ingersoll-Rand Company 1996

Gedruckt in den U.S.A.

INGERSOLL-RAND®
PROFESSIONAL TOOLS

ANWEISUNGEN AUF WARNSCHILDERN

⚠ ACHTUNG

DIE NICHTEINHALTUNG DIESER WARNHINWEISE KANN ZU VERLETZUNGEN FÜHREN.

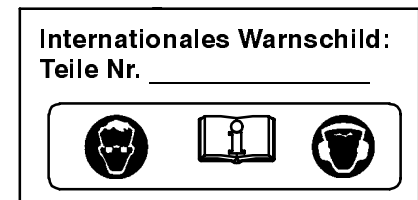
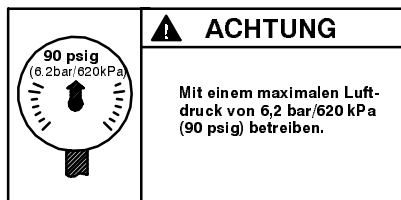
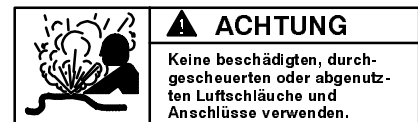
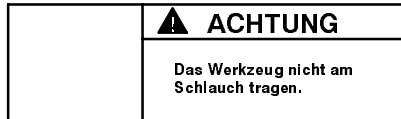
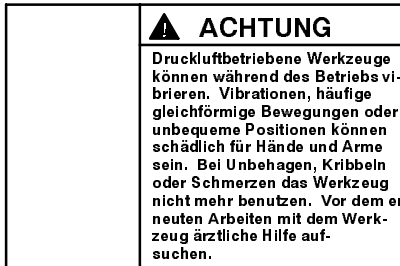
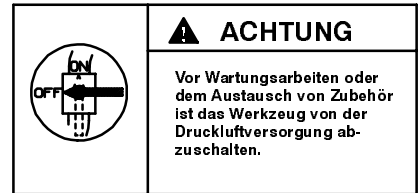
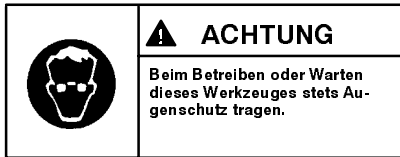

EINSTELLUNGEN

DREHMOMENTEINSTELLUNG

Zum Einstellen des Drehmomentes bei diesen zweilamelligen Impuls-Schraubern wird folgendermaßen vorgegangen:

1. Den Einstellöffnungsstopfen entfernen.
2. Die Antriebswelle so weit drehen, bis die Drehmoment-Einstellschraube durch die Öffnung sichtbar ist.
3. Mit einem 1,5-mm Inbus die Einstellschraube nach rechts drehen, um das Drehmoment zu erhöhen, nach links, um das Drehmoment zu verringern. Den Ölstopfen nicht drehen.

HINWEIS

Alle endgültigen Einstellungen bei der Arbeit vornehmen.

4. Den Einstellöffnungsstopfen wieder einsetzen.

WECHSELN DER HYDRAULIKFLÜSSIGKEIT

Die Flüssigkeit im Impulsmechanismus wird folgendermaßen gewechselt:

1. Unter Einsatz eines spitzen Teils den Federsitz gegen die Sicherungshülsenfeder drücken. Während die Feder zusammengedrückt ist, mit Hilfe eines anderen spitzen Gegenstands bzw. eines schmalen Schraubendrehers den Sicherungsring abnehmen. Den Federsitz, die Feder und die Werkzeug-Sicherungshülse von der Antriebswelle abheben und die Werkzeug-Haltekugel ausbauen.
2. Den Gummi-Gehäuseschutz entfernen.

3. Die Abflachungen der Impulswerkabdeckung mit Abtriebsende der Antriebswelle nach unten vorsichtig in leder- oder kupferüberzogene Schraubstockbacken einspannen.
4. Mit einem verstellbaren Schlüssel das komplette Motorgehäuse vom Mechanismusdeckel abschrauben. Dies ist ein Linksgewinde; das Motorgehäuse zum Lösen nach rechts drehen. Siehe Zeichnung TPD1292.

ZUM LÖSEN IM UHRZEIGERSINN DREHEN

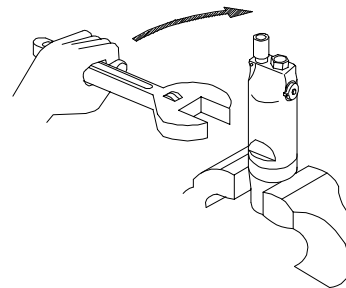

(Zeichn. TPD1292)

5. Den kompletten Motor vom Mechanismusdeckel abheben und den kompletten Mechanismus aus dem Deckel ziehen.
6. Mit einem 1,5-mm Inbus die Drehmoment-Einstellschraube bis zum Anschlag nach rechts drehen. Die Schraube bis zum Anschlag oder sechs vollständige Umdrehungen nach links drehen.
7. Mit Hilfe des im Werkzeugsatz (Teil-Nr. 180PQ-99) einbegriffenen, speziellen Steckschlüssels den Ölstopfen und den Ölstopfen-Dichtungsring entfernen.

EINSTELLUNGEN

8. Die Ölstopfenöffnung nach unten über einen Behälter halten und die Antriebswelle drehen, um die Flüssigkeit aus dem Mechanismus herauszuspülen.
9. Unter Einsatz der Spritzpresse und der Flüssigkeit im Flüssigkeits-Nachfüllsatz (Teil-Nr. EQ106S-K400) den Mechanismus mit der mit diesem Satz mitgelieferten Flüssigkeit füllen. Siehe Zeichnung TPD1265.

HINWEIS

Keine andere Flüssigkeit verwenden. Wird die bereitgestellte Flüssigkeit nicht eingesetzt, kann nicht ausgeschlossen werden, daß Werkzeugschäden auftreten, der Wartungsaufwand steigt und die Leistung sich verschlechtert. Für diese Werkzeuge ausschließlich entsprechend saubere Flüssigkeit verwenden.

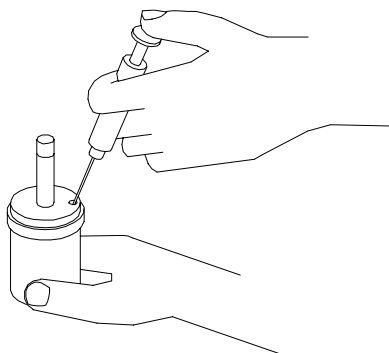

(Zeichn. TPD1265)

10. Die Einfüllöffnung in die restliche Flüssigkeit eintauchen und mit Hilfe eines Schlüssels die Antriebswelle drehen, um eventuelle Restluft aus dem System zu entfernen.

11. Die Ölschraube mit Dichtungsring fest in den Mechanismus einschrauben.
12. Mit einem 1,5 mm Inbus die Drehmoment-Einstellschraube bis zum Anschlag nach rechts drehen. Dies ist die max. Drehmomentstellung.
13. Die Außenseite des Mechanismus trockenwischen und reinigen und die Ölkammerschraube abdrehen. Mit der Spritze 0,4 ccm Flüssigkeit abziehen.
14. Die Ölkammerschraube einsetzen und auf ein Drehmoment von 2,3 – 2,8 Nm (20–25in/lb) anziehen.
15. Den Mechanismus mit Antriebsseite nach vorn gerichtet in den im Schraubstock eingespannten Mechanismusdeckel einsetzen.
16. Die Rotorwelle mit der Sechskantseite in das Sechskantloch an der Rückseite der Antriebswelle einsetzen und das Motorgehäuse auf den Mechanismusdeckel schrauben. Dies ist ein **Linksgewinde**. Das Gehäuse zum Festziehen gegen den **Uhrzeigersinn** drehen. Siehe Zeichnung TPD1294.

ZUM FESTZIEHEN GEGEN DEN UHRZEIGERSINN DREHEN

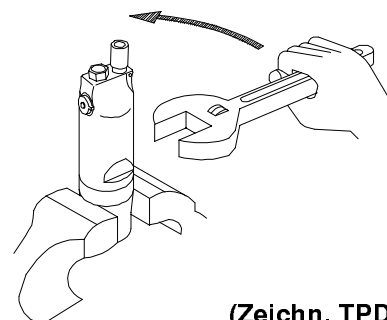

(Zeichn. TPD1266)

INBETRIEBNAHME DES WERKZEUGES

SCHMIERUNG



Ingersoll-Rand Nr. 50



Ingersoll-Rand Nr. 67

Ingersoll-Rand-
Flüssigkeit
Nr. EQ106S-400-1

Das Werkzeug stets mit einem Leitungsoil verwenden. Es wird folgende Filter-Regler-Öler-Kombination empfohlen:

Ingersoll-Rand Modell-Nr. C16-C3-A29.

Nach jeweils 20 000 Zyklen oder je nach Erfahrung das Öl aus dem Impulseinheitsantrieb ablassen und wie im Handbuch beschrieben, mit Hilfe des Hydraulikflüssigkeits-Nachfüllsatzes (Nr. EQ106S-K400) wieder auffüllen. Vor der Montage den Sechskantantrieb und die Antriebswelle schmieren.

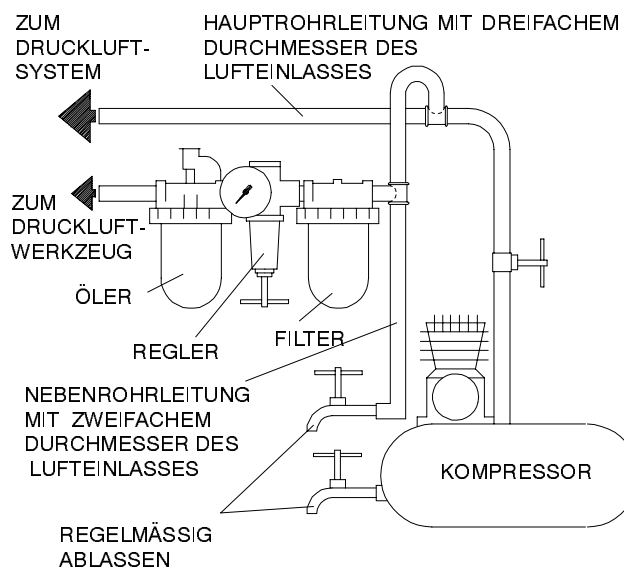

(Zeichn. TPD905-1)

TECHNISCHE DATEN

Modell	Griffart	Spannfutter/ Antrieb	Freie Dreh- zahl	Empfohlenes Arbeitsdrehmoment		▪Schallpegel dB (A)		◆Schwin- gungs- intensität
				leichtes Anziehen Nm (ft/lb)	hartes Anziehen Nm (ft/lb)	Druck	Leistung	m/s ²
180SQ1-EU	gerade	1/4 Q.C.	9 000	8-15 (6-11)	16-30 (12-22)	82,7	95,7	1,4
280SQ1-EU	gerade	1/4 Q.C.	8 000	10-19 (7-14)	18-35 (13-20)	80,4	93,4	7,7

- Gemäß ANSI S5.1-1971 bei freier Drehzahl getestet
- ◆ Nach ISO8662-1 mit Reibungsbremse auf 9 U/min. getestet

KONFORMITÄTSERKLÄRUNG

Wir Ingersoll-Rand, Co.
(Name des Herstellers)

Swan Lane, Hindley Green, Wigan WN2 4EZ

(Adresse)

erklären hiermit, gemäß unserer alleinigen Verantwortung, daß die Geräte:

Doppellamellige Impulsschrauber der Baureihe 180SQ1-EU und 280SQ1-EU

auf die sich diese Erklärung bezieht, den Richtlinien:

89/392/EEC, 91/368/EEC, 93/44/EEC UND 93/68/EEC

unter Anlehnung an die folgenden Grundnormen entsprechen:

ISO8662

Serien-Nr.-Bereich: (1994 →) XUA XXXXX →

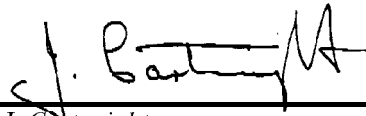

J. Cartwright
Name und Unterschrift des Bevollmächtigten

Februar, 1996

Datum

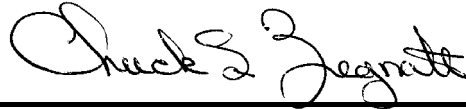

Chuck S. Zegrati
Name und Unterschrift des Bevollmächtigten

Februar, 1996

Datum

HINWEIS

DIESE ANWEISUNGEN SIND SORGFÄLTIG AUFZUBEWAHREN. NICHT ZERSTÖREN.

Zur Entsorgung ist das Werkzeug vollständig zu demontieren, zu entfetten und nach Materialarten getrennt der Wiederverwertung zuzuführen.



ISTRUZIONI PER LE CHIAVI IDRAULICHE AD IMPULSI A DOPPIA PALETTA MODELLI 180SQ1-EU E 280SQ1-EU

AVVISO

Le chiavi idrauliche ad impulsi modelli 180SQ1-EU e 280SQ1-EU sono state progettate per operazioni di assemblaggio che richiedono alta velocità di avvicinamento di dispositivi di fissaggio con consistente mandata di coppia e ridotta reazione di coppia.

La Ingersoll-Rand non è responsabile delle modifiche apportate agli attrezzi dai clienti per adattarli ad applicazioni per le quali la Ingersoll-Rand non sia stata interpellata.

⚠ AVVERTENZA

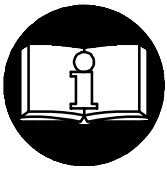

**IMPORTANTE INFORMAZIONE DI SICUREZZA ACCLUSA.
LEGGERE IL PRESENTE MANUALE PRIMA DI USARE L'ATTREZZO.
È RESPONSABILITÀ DEL DATORE DI LAVORO DI METTERE
QUEST'INFORMAZIONE NELLE MANI DELL'OPERATORE.
LA MANCATA OSSERVANZA DELLE SEGUENTI AVVERTENZE PUÒ CAUSARE
LESIONI FISICHE.**

MESSA IN SERVIZIO DELL'ATTREZZO

- Usare, ispezionare e mantenere sempre quest'attrezzo secondo tutti i regolamenti (locali, statali, federali e nazionali), che possano essere applicabili agli attrezzi a mano pneumatici.
- Per sicurezza, massime prestazioni e massima durabilità delle parti, usare quest'attrezzo ad una massima pressione d'aria di 90 psig (6,2 bar/620 kPa) all'ingresso con un flessibile di alimentazione dell'aria con diametro interno di 3/8" (10 mm).
- Disinserire sempre l'alimentazione aria e staccare il relativo tubo dall'attrezzo, prima di installare, togliere o regolare qualsiasi accessorio, oppure prima di eseguire qualsiasi operazione di manutenzione dell'attrezzo.
- Non adoperare tubi e raccordi danneggiati, consumati o deteriorati.
- Assicurarci che tutti i tubi ed i raccordi siano delle corrette dimensioni e saldamente serrati. Consultare il disegno TPD905-1 per una tipica disposizione dei tubi.
- Usare sempre aria pulita ed asciutta alla pressione max di 90 psig. Polvere, fumi corrosivi e/o un eccesso di umidità possono rovinare il motore di un attrezzo pneumatico.
- Non lubrificare gli attrezzi con liquidi infiammabili o volatili come kerosene, gasolio o combustibile per aviogetti.
- Non togliere nessuna etichetta. Sostituire eventuali etichette danneggiate.

COME USARE L'ATTREZZO

- Indossare sempre degli occhiali protettivi quando si adopera questo attrezzo o se ne esegue la manutenzione.
- Indossare sempre delle cuffie protettive quando si adopera questo attrezzo.
- Tenere le mani, gli indumenti sciolti ed i capelli lunghi distanti dall'estremità battente dell'attrezzo.
- Fare attenzione e cercare di anticipare improvvise variazioni di movimento durante l'avviamento e l'uso di qualsiasi attrezzo pneumatico.
- Nell'usare l'attrezzo, mantenere con il corpo una posizione salda e ben bilanciata. Non sbilanciarsi durante l'uso di questo attrezzo. Delle elevate reazioni di coppia si possono verificare alla pressione d'aria raccomandata o inferiore.
- L'albero dell'attrezzo potrebbe continuare a funzionare brevemente dopo che è stata disinserita l'immissione.
- Gli attrezzi pneumatici possono vibrare durante l'uso. Le vibrazioni, i movimenti ripetitivi o le posizioni scomode possono risultare dannosi per le mani e le braccia. Interrompere l'uso dell'attrezzo se si avvertono sintomi di disagio fisico, formicolio o dolore. Interpellare un medico prima di riprendere il lavoro.
- Usare accessori raccomandati dalla Ingersoll-Rand.
- Usare solo bussole ed accessori ad impulso. Non usare bussole a mano (cromate) o accessori.
- Questo attrezzo non è stato progettato per operare in atmosfere esplosive.
- Questo attrezzo non è isolato contro le scosse elettriche.

AVVISO

L'uso di ricambi non originali Ingersoll-Rand potrebbe causare condizioni di pericolosità, compromettere le prestazioni dell'attrezzo ed aumentare la necessità di manutenzione, inoltre potrebbe invalidare tutte le garanzie.

Le riparazioni devono essere effettuate soltanto da personale autorizzato e qualificato. Rivolgersi al più vicino centro di assistenza tecnica Ingersoll-Rand.

Indirizzare tutte le comunicazioni al più vicino concessionario od ufficio Ingersoll-Rand.

© Ingersoll-Rand Company 1996

Stampato in U.S.A.

INGERSOLL-RAND®
PROFESSIONAL TOOLS

IDENTIFICAZIONE DELLE ETICHETTE DI AVVERTENZA

⚠ AVVERTENZA

LA MANCATA OSSERVANZA DELLE SEGUENTI AVVERTENZE PUÒ CAUSARE LESIONI FISICHE.

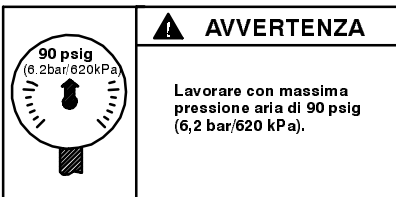
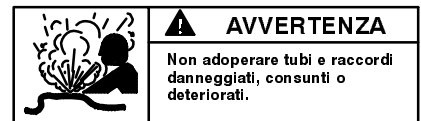
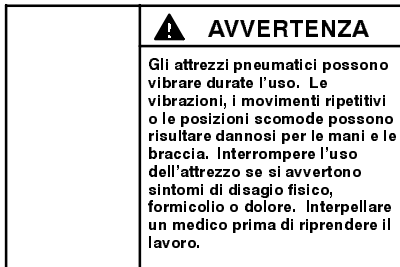
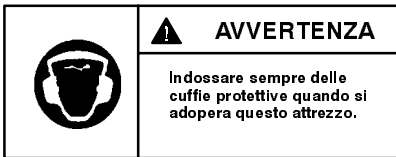
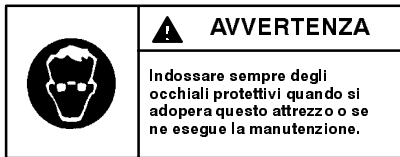

REGOLAZIONI

REGOLAZIONI DELLA COPPIA

Per regolare la coppia di queste chiavi ad impulsi a doppia paletta, procedere nel modo seguente:

1. Togliere il tappo del foro di regolazione.
2. Ruotare il mandrino fino a che la vite di regolazione della coppia sia visibile attraverso l'apertura del foro di regolazione.
3. Usando una chiave esagonale da 1,5 mm, ruotare la vite di regolazione in senso orario per incrementare l'erogazione di coppia, oppure in senso antiorario per diminuire l'erogazione di coppia. Non girare il tappo dell'olio.

AVVISO

Effettuare tutte le regolazioni finali durante il lavoro.

4. Rimettere a posto il tappo del foro di regolazione.

SOSTITUZIONE DEL LIQUIDO NEL MECCANISMO

Per sostituire il liquido nel meccanismo ad impulsi, procedere nel modo seguente:

1. Usare una sonda appuntita per spingere la sede della molla contro la molla del manicotto di fermo. Mentre la molla è compressa, adoperare un'altra sonda appuntita oppure un cacciavite con la lama sottile per togliere l'anello di fermo. Sollevare la sede della molla, la molla e il manicotto di ritenuta della punta dall'albero dell'attacco e togliere la sfera di fermo della punta.
2. Togliere il dispositivo di protezione di gomma della sede.
3. Utilizzando una morsa con ganasce ricoperta di pelle o di rame, afferrare cautamente le parti piatte del coperchio del

meccanismo con l'estremità d'erogazione dell'albero di comando rivolta verso il basso.

4. Utilizzando una chiave regolabile, svitare il complessivo della sede del motore dal coperchio del meccanismo. Questo dado ha **una filettura sinistrorsa**, ruotare la sede del motore **in senso orario** per toglierlo. Vedere Disegno TPD1292.

IN SENSO ORARIO PER STACCARE

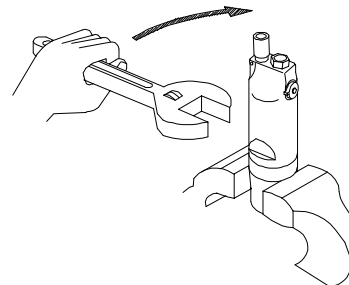

(il disegno TPD1292)

5. Sollevare il motore assemblato dal coperchio del meccanismo ed estrarre il complessivo del meccanismo dal coperchio.
6. Utilizzando una chiave esagonale da 1,5 mm, girare la vite di regolazione di coppia in senso orario fino a quando questa si arresta. Ruotare la vite in senso antiorario fino all'arresto o fino a quando completa sei giri completi.
7. Utilizzando una chiave speciale a "T" fornita assieme al kit attrezzi (Parte Nr. 180PQ-99), togliere il tappo dell'olio e la tenuta paraolio.

REGOLAZIONI

- Con l'apertura del tappo dell'olio rivolta in basso sopra un contenitore, ruotare l'albero dell'attacco per far defluire il liquido dal meccanismo.
- Adoperando la siringa ed il fluido fornito con il kit di sostituzione del fluido (Parte Nr. EQ106S-K400), riempire il meccanismo col fluido fornito nel kit, vedere disegno TPD1265.

AVVISO

NON SOSTITUIRE CON ALTRO FLUIDO. La mancata osservanza nell'uso del fluido fornito potrebbe causare danni all'attrezzo, aumentarne la manutenzione e diminuirne le prestazioni. Usare solo fluido pulito su questi attrezzi.

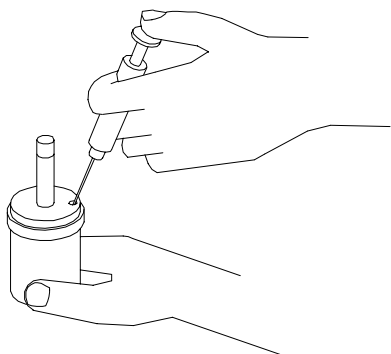

(il disegno TPD1265)

- Immergere il bocchettone di riempimento nel resto del fluido, e adoperando una chiave, girare l'albero dell'attacco per spurgare eventuale residuo d'aria dal sistema.
- Avvitare il tappo dell'olio con la relativa tenuta fino a quando assestata.

- Utilizzando una chiave esagonale da 1,5 mm, girare la vite di regolazione di coppia in senso orario fino a quando questa si arresta. Questa è la posizione di coppia massima.
- Asciugare e pulire con un panno l'esterno del meccanismo e togliere il tappo della camera dell'olio. Utilizzando la siringa, estrarre 0.4 cc di fluido.
- Installare il tappo della camera dell'olio e serrare ad un valore di coppia compresa tra 20 e 25 in-lb (2,3 e 2,8 Nm).
- Inserire il complessivo del meccanismo, con l'estremità di uscita davanti, nel coperchio del meccanismo serrato nelle ganasce della morsa.
- Inserire l'estremità esagonale dell'albero del rotore nell'incassatura esagonale posta sul retro dell'albero dell'attacco ed avvitare la sede del motore assemblato sul coperchio del meccanismo.
Si tratta di una filettatura sinistrorsa. Girare la sede in senso antiorario per serrarla. Vedi Disegno TPD1294.

IN SENSO ANTIORARIO PER SERRARE

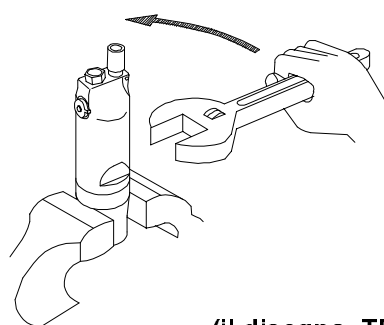

(il disegno TPD1294)

MESSA IN SERVIZIO DELL'ATTREZZO

LUBRIFICAZIONE



Ingersoll-Rand Nr. 50

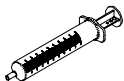

Ingersoll-Rand Nr. 67

Ingersoll-Rand Fluido
Parte Nr. EQ106S-400-1

Con questi attrezzi usare sempre un lubrificatore di linea. Si raccomanda l'uso del seguente gruppo filtro-regolatore-lubrificatore:

Internazionale - Nr. C16-C3-A29

Dopo ogni 20 000 cicli, oppure come suggerito dall'esperienza acquisita, scaricare e riempire di nuovo il complessivo dell'attacco dell'unità ad impulsi secondo le istruzioni riportate nel manuale utilizzando il kit di sostituzione del fluido (Parte Nr. EQ106S-K400). Lubrificare l'attacco esagonale e l'albero di uscita prima dell'assemblaggio.

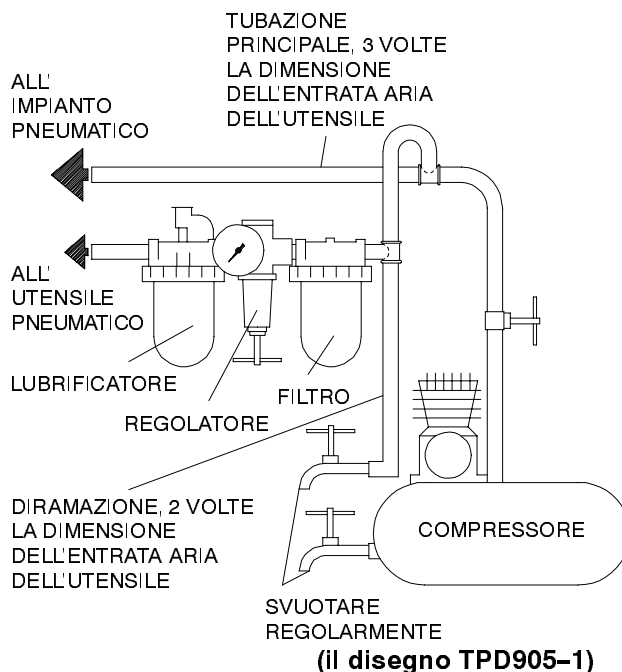

SPECIFICA

Modello	Tipo d'impugnatura	Mandrino/ Attacco	Velocità libera	Gamma di coppia consigliata		■ Livello di rumorosità dB (A)		◆ Livello di vibrazione
				Giunzione elastica ft-lb (Nm)	Giunzione rigida ft-lb (Nm)	Pressione	Potenza	m/s ²
180SQ1-EU	diritta	1/4 M.Q.	9 000	6-11 (8-15)	12-22 (16-30)	82,7	95,7	1,4
280SQ1-EU	diritta	1/4 M.Q.	8 000	7-14 (10-19)	13-20 (18-35)	80,4	93,4	7,7

- Collaudato in conformità con ANSI S5.1-1971 a velocità libera
- ◆ Collaudato in conformità con ISO8662-1 sotto carico di freno ad attrito a 9 rpm

DICHIARAZIONE DI CONFORMITÀ

Noi Ingersoll-Rand, Co.
(nome del fornitore)

Swan Lane, Hindley Green, Wigan WN2 4EZ

(indirizzo)

dichiariamo sotto la nostra unica responsabilità che il prodotto,

Chiavi idrauliche ad impulsi a doppia paletta modelli 180SQ1-EU e 280SQ1-EU

a cui si riferisce la presente dichiarazione è conforme alle normative delle direttive:

CEE 89/392, CEE 91/368, CEE 93/44 E CEE 93/68

secondo i seguenti standard: IS08662

Gamma Nr. di serie (1994 →) XUA XXXXX →

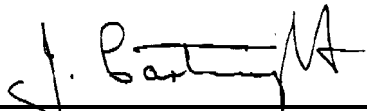

J. Cartwright

Nome e firme delle persone autorizzate

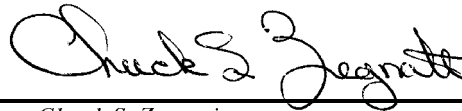

Chuck S. Zegrati

Nome e firme delle persone autorizzate

Febbraio, 1996

Data

Febbraio, 1996

Data

AVVISO

CONSERVARE QUESTE ISTRUZIONI. NON DISTRUGGERLE.

Quando l'attrezzo è diventato inutilizzabile, si raccomanda di smontarlo, sgrassarlo e separare i componenti secondo i materiali in modo da poterli riciclare.

INTRUCCIONES PARA LLAVES DE IMPULSO DE DOBLE PALETA MODELOS 180SQ1-EU Y 280SQ1-EU

NOTA

Las llaves de impulso modelos 180SQ1-EU y 280SQ1-EU está diseñadas para operaciones de ensamblaje que requieran alta velocidad de fijación con un par consistente y reducida reacción de par.

Ingersoll-Rand no aceptará responsabilidad alguna por la modificación de las herramientas efectuada por el cliente para las aplicaciones que no hayan sido consultadas con Ingersoll-Rand.

⚠ AVISO

**SE ADJUNTA INFORMACIÓN IMPORTANTE DE SEGURIDAD.
LEA ESTE MANUAL ANTES DE UTILIZAR LA HERRAMIENTA.**

**ES RESPONSABILIDAD DE LA EMPRESA ASEGURARSE DE QUE EL OPERARIO
ESTÉ AL TANTO DE LA INFORMACIÓN QUE CONTIENE ESTE MANUAL.**

EL HACER CASO OMISO DE LOS AVISOS SIGUIENTES PODRÍA OCASIONAR LESIONES.

PARA PONER LA HERRAMIENTA EN SERVICIO

- Utilice, inspeccione y mantenga esta herramienta siempre de acuerdo con todas las normativas locales y nacionales que se apliquen a las herramientas neumáticas de utilización manual o que se sujeten con la mano.
- Para mayor seguridad, rendimiento óptimo y larga vida útil de las piezas, utilice esta herramienta a una presión de aire máxima de 90 psig (6,2 bar/620 kPa) con una manguera de suministro de aire con diámetro interno de 10 mm.
- Corte siempre el suministro de aire y desconecte la manguera de suministro de aire antes de instalar, desmontar o ajustar cualquier accesorio de esta herramienta, o antes de realizar cualquier operación de mantenimiento de la misma.
- No utilice mangueras de aire y racores dañados, desgastados o deteriorados.
- Asegúrese de que todos los racores y mangueras sean del tamaño correcto y estén bien apretados. El Esq. TPD905-1 muestra una disposición característica de las tuberías.
- Use siempre aire limpio y seco a una presión máxima de 90 psig (6,2 bar/620 kPa). El polvo, los gases corrosivos y el exceso de humedad pueden estropear el motor de una herramienta neumática.
- No lubrique las herramientas con líquidos inflamables o volátiles tales como queroseno, gasoil o combustible para motores a reacción.
- No saque ninguna etiqueta. Sustituya toda etiqueta dañada.

UTILIZACIÓN DE LA HERRAMIENTA

- Lleve siempre protección ocular cuando utilice esta herramienta o realice operaciones de mantenimiento en la misma.
- Lleve siempre protección para los oídos cuando utilice esta herramienta.
- Mantenga las manos, la ropa suelta y el cabello largo alejados del extremo giratorio de la herramienta.
- Anticipe y esté atento a los cambios repentinos en el movimiento durante la puesta en marcha y utilización de toda herramienta motorizada.
- Mantenga una postura del cuerpo equilibrada y firme. No estire demasiado los brazos al manejar la herramienta. Pueden darse elevados pares de reacción a la presión de aire recomendada, e incluso a presiones inferiores.
- El eje de la herramienta puede seguir girando brevemente después de haberse soltado la palanca de mando.
- Las herramientas neumáticas pueden vibrar durante el uso. La vibración, los movimientos repetitivos o las posiciones incómodas pueden dañarle los brazos y manos. En caso de incomodidad, sensación de hormigueo o dolor, deje de usar la herramienta. Consulte con el médico antes de volver a utilizarla.
- Utilice únicamente los accesorios Ingersoll-Rand recomendados.
- Utilice únicamente bocas y accesorios para llaves de impacto. No utilice bocas o accesorios manuales (cromados).
- Esta herramienta no ha sido diseñada para trabajar en ambientes explosivos.
- Esta herramienta no está aislada contra descargas eléctricas.

NOTA

El uso de piezas de recambio que no sean las auténticas piezas Ingersoll-Rand puede poner en peligro la seguridad, reducir el rendimiento de la herramienta y aumentar los cuidados de mantenimiento necesarios, así como invalidar toda garantía. Las reparaciones sólo se deben encomendar a personal debidamente cualificado y autorizado. Consulte con el centro de servicio autorizado Ingersoll-Rand más próximo.

Toda comunicación se deberá dirigir a la oficina o al distribuidor Ingersoll-Rand más próximo.

© Ingersoll-Rand Company 1996

Impreso en EE. UU.

INGERSOLL-RAND®
PROFESSIONAL TOOLS

ETIQUETAS DE AVISO

AVISO

EL HACER CASO OMISO DE LOS AVISOS SIGUIENTES PODRÍA OCASIONAR LESIONES.

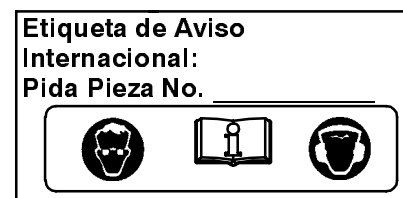
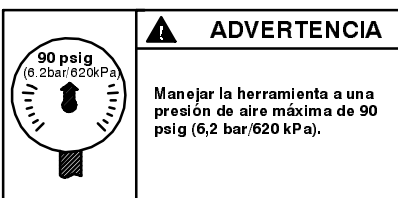
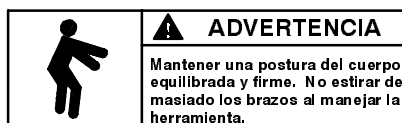
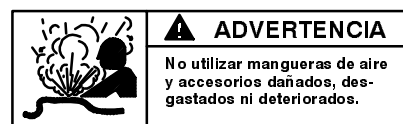
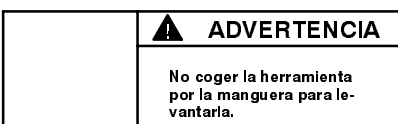
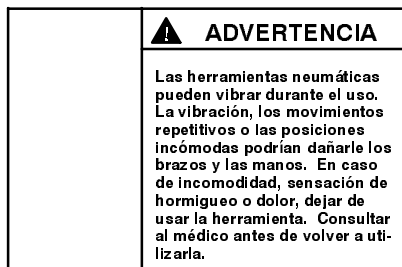
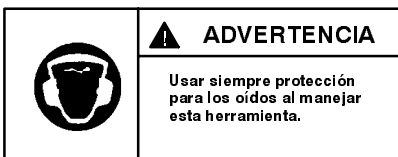
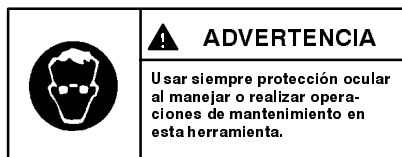

AJUSTES

AJUSTE DE PAR

Para ajustar el par de estas llaves de impulso de doble paleta, proceda como sigue:

1. Saque el tapón del orificio de ajuste.
2. Gire el eje de accionamiento hasta que el tornillo de ajuste de par sea visible a través de dicho orificio.
3. Con una llave hexagonal de 1,5 mm, gire el tornillo de ajuste de par a la derecha para incrementar el par y a la izquierda para disminuirlo. No gire el tapón del aceite.

NOTA

Haga todos los ajustes finales trabajando.

4. Vuelva a poner en su sitio el tapón del orificio de ajuste.

CAMBIO DEL LÍQUIDO DEL MECANISMO

Para cambiar el líquido del mecanismo en el mecanismo impulsor, proceda como sigue:

1. Utilice una varilla puntiaguda para empujar el asiento de muelle contra muelle del manguito retenedor. Mientras el muelle está comprimido, utilice otra varilla puntiaguda o un destornillador de hoja fina para sacar el aro retenedor. Saque el asiento de muelle, muelle y manguito retenedor de punta fuera del eje de accionamiento, y saque la bola retenedora de punta.
2. Saque la funda de carcasa de caucho.
3. Sujete con cuidado los lados planos de la cubierta del mecanismo en un tornillo de banco con mordazas

cubiertas de cobre o cuero, con el extremo de salida del eje de accionamiento hacia abajo.

4. Utilizando una llave ajustable, desatornille el conjunto de la carcasa del motor de la cubierta del mecanismo. Puesto que se trata de **una rosca hacia la izquierda**, gire la carcasa del motor **en sentido horario** para quitarla. Vea Esq. TPD1292.

GIRAR EN SENTIDO HORARIO PARA AFLOJAR

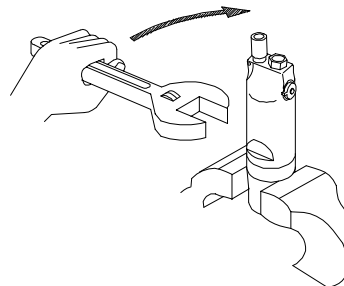

(Esq. TPD1292)

5. Levante el motor ensamblado y sáquelo de la carcasa del mecanismo, y saque el conjunto del mecanismo fuera de la cubierta.
6. Con una llave hexagonal de 1,5 mm, gire el tornillo de ajuste de par en sentido horario hasta que se pare. Gire el tornillo en sentido antihorario hasta que se pare o dé seis vueltas completas.
7. Utilizando la llave en "T" especial suministrada con el juego de herramientas (Pieza N° 180PQ-99), saque el tapón del aceite y el retén de dicho tapón.

AJUSTES

- Con el orificio del tapón del aceite apuntando hacia abajo sobre un contenedor, gire el eje de accionamiento para purgar el líquido del mecanismo.
- Con la jeringuilla y el líquido del juego de cambio de líquido (Pieza N°. EQ106S-K400), llene el mecanismo con el líquido suministrado con dicho juego. Vea Esq. TPD1265.

NOTA

NO SUSTITUYA CON NINGÚN OTRO LÍQUIDO. Si no se usa el líquido suministrado, se podría dañar la herramienta, incrementar su mantenimiento y disminuir su rendimiento. Use solamente líquido limpio con estas herramientas.

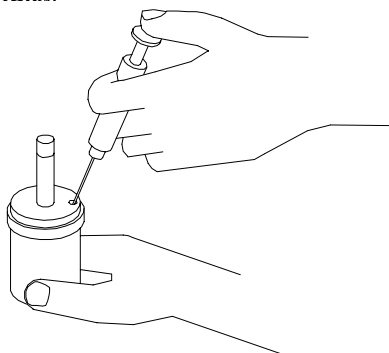

(Esq. TPD1265)

- Sumerja el orificio de llenado en el resto del líquido y, utilizando una llave, gire el eje de accionamiento para purgar el aire que pudiera quedar en el sistema.
- Enrosque el tapón del aceite, con el retén del tapón del aceite, en el mecanismo hasta que quede bien ajustado.

- Con una llave hexagonal de 1,5 mm, gire el tornillo de ajuste de par en sentido horario hasta que se pare. Ésta es la posición de máximo par.
- Limpie la parte de fuera del mecanismo y séquelo, y saque el tapón de la cámara de aceite. Utilizando la jeringuilla, saque 0,4 cc de líquido.
- Instale el tapón de la cámara de aceite y apriételo entre 20 y 25 pulg.-lb (2,3 2,8 Nm) de par.
- Introduzca el conjunto de mecanismo, con el extremo de salida por delante en la cubierta del mecanismo fijado en un tornillo de banco.
- Inserte el extremo hexagonal del eje rotor en el receso hexagonal de la parte trasera del eje de accionamiento, y enrosque la carcasa del motor ensamblado en la cubierta del mecanismo. Ésta es de **roscas hacia la izquierda**. Gire la carcasa en **sentido antihorario para apretarla**. Vea Esq. TPD1294.

GIRAR EN SENTIDO ANTIHORARIO PARA AFLOJAR

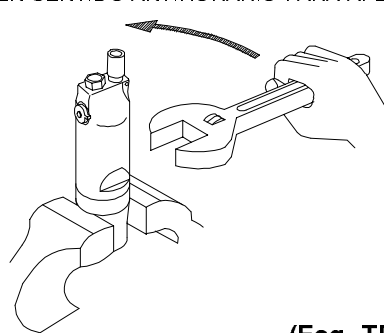

(Esq. TPD1294)

PARA PONER LA HERRAMIENTA EN SERVICIO

LUBRICACIÓN



Ingersoll-Rand N° 50



Ingersoll-Rand N° 67

Pieza de líquido
Ingersoll-Rand
N° EQ106S-400-1

Utilice siempre un lubricador de aire comprimido con estas herramientas. Recomendamos utilizar el siguiente conjunto de filtro-lubricador-regulador:

Internacional - N° C16-C3-A29

Después de cada 20 000 ciclos, o como indique la experiencia, drene y vuelva a llenar el conjunto de accionamiento del mecanismo impulsor tal y como se indica en este manual, utilizando el juego de cambio de líquido (Pieza N° EQ106S-K400). Lubrique el eje de salida y el de accionamiento hexagonal antes del montaje.

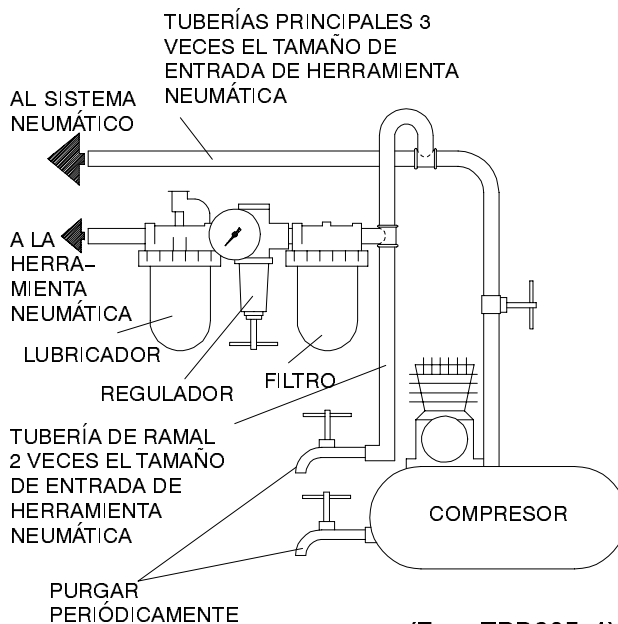

(Esq. TPD905-1)

ESPECIFICACIONES

Modelo	Tipo de empuñadura	Portapuntas/ Accionamiento	Velocidad en vacío	Gama de par recomendada		■ Nivel de ruido dB (A)		◆ Nivel de vibraciones
				Junta elástica ft-lbs (Nm)	Junta rígida ft-lbs (Nm)	Presión	Potencia	m/s ²
180SQ1-EU	recta	1/4 Cambio rápido	9 000	6-11 (8-15)	12-22 (16-30)	82,7	95,7	1,4
280SQ1-EU	recta	1/4 Cambio rápido	8 000	7-14 (10-19)	13-20 (18-35)	80,4	93,4	7,7

- Comprobado conforme a la norma ANSI S5.1-1971 a la velocidad en vacío
- ◆ Comprobado conforme a la norma ISO8662-1 bajo carga de freno de fricción a 9 rpm

DECLARACIÓN DE CONFORMIDAD

Ingersoll-Rand, Co.

Los abajo firmantes _____
(nombre del proveedor)

Swan Lane, Hindley Green, Wigan WN2 4EZ

(domicilio)

declaramos que, bajo nuestra responsabilidad exclusiva, el producto:

Llaves de Impacto de Doble Paleta Modelos 180SQ1-EU y 280SQ1-EU

a los que se refiere la presente declaración, cumplen con todo lo establecido en las directivas:

CEE 89/392, CEE 91/368, CEE 93/44 Y CEE 93/68

conforme a los siguientes estándares: ***IS08662***

(1994 →) ***XUA XXXXX*** →

Gama de No. de Serie: _____

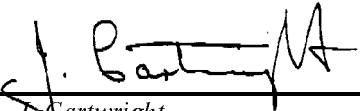

J. Cartwright
Nombre y firma de las personas autorizadas



Chuck S. Zegrati
Nombre y firma de las personas autorizadas

Febrero, 1996

Fecha

Febrero, 1996

Fecha

NOTA

GUARDE ESTAS INSTRUCCIONES. NO LAS DESTRUYA.

Una vez vencida la vida útil de la herramienta, se recomienda desmontar la herramienta, desengrasarla y separar las piezas según el material de fabricación para que puedan ser recicladas.

INSTRUCTIES VOOR TYPEN 180SQ1-EU EN 280SQ1-EU DUBBELBLADIGE IMPULSMACHINES

LET WEL

De Typen 180SQ1-EU en 280SQ1-EU Dubbelbladige Impulsmachines zijn bedoeld voor assemblagewerkzaamheden die een met hoge snelheid aandraaien van bevestigingsmiddelen nodig hebben met een constant aanzetmoment en een verminderde koppelreactie.

Ingersoll-Rand is niet aansprakelijk voor door de klant aangebrachte veranderingen aan de gereedschappen voor toepassingen waarover met Ingersoll-Rand geen voorafgaand overleg werd gepleegd.



WAARSCHUWING



**BELANGRIJKE VEILIGHEIDSINFORMATIE IS INGESLOTEN.
EERST DIT HANDBOEK LEZEN, DAN HET GEREEDSCHAP BEDIENEN.
HET BEHOORT TOT DE VERANTWOORDELIJKHEID VAN DE WERKGEVER DE IN DIT
HANDBOEK GEGEVEN INFORMATIE AAN DE GEBRUIKER TER HAND TE STELLEN.
NALATEN DE HIERNAVOLGENDE WAARSCHUWINGEN OP TE VOLGEN KAN LICHAMELIJK
LETSEL TOT GEVOLG HEBBEN.**

INGEBRUIKNEMING VAN HET GEREEDSCHAP

- Dit gereedschap altijd bedienen, controleren en onderhouden in overeenstemming met alle voorschriften (plaatselijk, staat, federaal en land), die betrekking hebben op hand-gehouden/hand-bediende pneumatische gereedschappen.
- Voor veiligheid, topprestatie, en maximale bestendigheid van de onderdelen dit gereedschap laten werken bij een maximale luchtdruk van 90 psig (6.2 bar/620 kPa) bij de inlaat met een luchttoevoerslang, die een inwendige diameter van 3/8" (10 mm) heeft.
- Men dient te allen tijde de luchtinlaat af te sluiten en de luchttoevoerslang te ontkoppelen voordat enig deel aan dit gereedschap wordt aangebracht, verwijderd of afgesteld, of voordat enig onderhoud aan dit gereedschap mag worden uitgevoerd.
- Geen beschadigde, gerafelde of versleten luchtslangen of fittingen gebruiken.
- Zorg ervoor dat alle slangen en fittingen de juiste afmetingen hebben en goed zijn vastgemaakt. Zie tekening TPD905-1 voor een typisch leidingnet.
- Altijd schone, droge lucht gebruiken bij een maximum luchtdruk van 90 psig. Stof, corroderende uitwasemingen en/of te grote vochtigheid kunnen de motor van een drukluchtgereedschap ruïneren.
- De gereedschappen niet smeren met ontvlambare of vluchtige vloeistoffen als petroleum, diesel of (straal) vliegtuigbrandstoffen.
- Geen typeplaatjes verwijderen. Beschadigde typeplaatjes moeten worden vervangen.

GEBRUIK VAN HET GEREEDSCHAP

- U moet te allen tijde oogbeschermers dragen wanneer u dit gereedschap bedient of er onderhoudswerkzaamheden aan uitvoert.
- Altijd oorbeschermers dragen wanneer dit gereedschap wordt bediend.
- Houd handen, losse kleding of lang haar weg van het draaiende eind van het gereedschap.
- Let op en anticipeer op plotselinge veranderingen in de werking van enig persluchtgereedschap zowel tijdens de start als gedurende het in bedrijf zijn.
- Steeds in een goede houding staan. Als u het gereedschap bedient mag u zich niet te ver uitstrekken. Hoge reactiekoppels kunnen voorkomen bij of beneden de aanbevolen luchtdruk.
- De as van het gereedschap kan even blijven draaien nadat de bediening is losgelaten.
- Persluchtgereedschappen kunnen tijdens gebruik ervan trillen. Trillingen, zich herhalende bewegingen, of ongemakkelijke houdingen kunnen schadelijk zijn voor uw handen en armen. Stop met bediening van enig gereedschap wanneer u ongemak, een tintelend gevoel of pijn ervaart. Zoek medisch advies alvorens het werk te hervatten.
- Uitsluitend de door Ingersoll-Rand aanbevolen bijbehorende hulpstukken gebruiken.
- Uitsluitend moerdoppen voor impactdoppen en bijbehorende hulpstukken gebruiken. Geen handmoersleutels (chroom) of bijbehorende hulpstukken gebruiken.
- Dit gereedschap is niet ontworpen om er mee in explosieve omgevingen te werken.
- Dit gereedschap is niet geïsoleerd tegen elektrische schokken.

LET WEL

Het gebruiken van andere dan originele Ingersoll-Rand onderdelen kan gevaar opleveren voor de veiligheid, en een vermindering met zich brengen van het prestatievermogen van het gereedschap en een toeneming van het onderhoud ervan; het kan een vervallen van alle garantie-bepalingen tot gevolg hebben.

Reparaties mogen uitsluitend worden uitgevoerd door hiertoe gemachtigd en geschoold personeel. Raadpleeg uw dichtstbijzijnde erkende Ingersoll-Rand Servicenter.

Richt al uw communicatie tot het dichtstbijzijnde
Ingersoll-Rand Kantoor of Wederverkoper.

© Ingersoll-Rand Company 1996

Gedrukt in U.S.A.

INGERSOLL-RAND®
PROFESSIONAL TOOLS

LABELS MET WAARSCHUWINGSINSTRUCTIES

⚠ WAARSCHUWING

NALATEN DE HIERNAVOLGENDE WAARSCHUWINGEN OP TE VOLGEN KAN LICHAMELIJK LETSEL TOT GEVOLG HEBBEN.

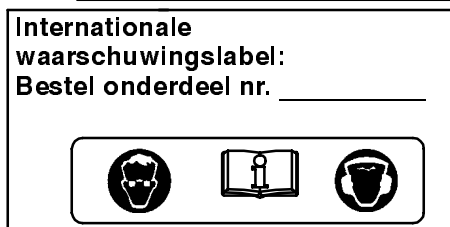
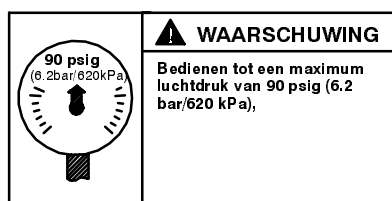
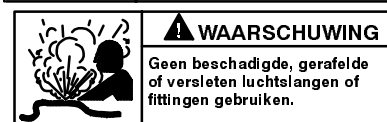
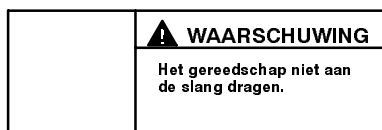
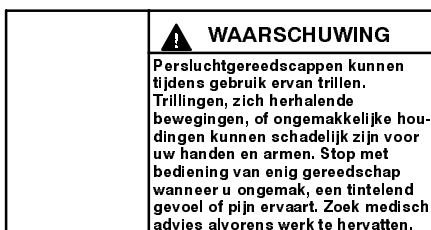
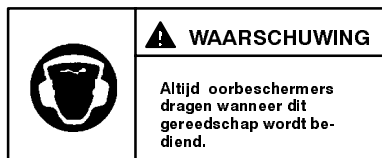

AFSTELLEN

AFSTELLING VAN HET KOPPEL

Het afstellen van het koppel op deze Dubbelbladige Impulsmachines gebeurt als volgt:

1. Verwijder de Plug voor het Stelgat.
2. Draai de Aandrijfas rond tot de Stelschroef voor het Koppel in de opening zichtbaar wordt.
3. Met een 1.5 mm zeskante sleutel de Stelschroef voor het Koppel met de klok mee draaien om het koppelvermogen te doen toenemen en tegen de klok in draaien om het koppelvermogen te doen afnemen. De Olieplug niet ronddraaien.

LET WEL

Maak alle laatste afstellingen op het werk zelf.

4. Breng de Plug voor het Stelgat weer aan.

VERVANGING VAN DE VLOEISTOF VOOR HET MECHANISME

De vervanging van de Mechanisme-Vloeistof in het Impulsmechanisme gebeurt op de volgende manier:

1. Met een puntige taster de Zitting voor de Veer tegen de Veer voor de Mofverbinding duwen. Op het moment dat de Veer is ingedrukt met een andere puntige taster of schroevendraaier met dun blad op de Borgring duwen. Til de Zitting voor de Veer, Veer en de Mofverbinding voor het Bit uit de Drijfas en verwijder de Borgkogel voor het Bit.
2. Verwijder de Rubberen Stofhuls voor het Huis.
3. Neem een bankschroef, waarvan de klauwen met leer of koper zijn bedekt, en klem daar, met de uitgang-kant van de

Drijfas naar beneden gericht, de platte vlakken van de Afdekking voor het Mechanisme voorzichtig in vast.

4. Met een verstelbare sleutel het Motorhuis van de Afdekking voor het Mechanisme losdraaien.

Dit is een linkse schroefdraad, om het te verwijderen het Motorhuis **met de klok mee** draaien. Zie tekening TPD1292.

MET DE KLOK MEE LOSDRAAIEN

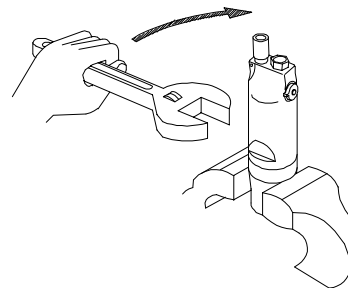

(Tekening TPD1292)

5. Til de geassembleerde motor van de Afdekking voor het Mechanisme en trek de mechanisme-assemblage uit de Afdekking.
6. Met een 1.5 mm zeskante sleutel de Stelschroef voor het Koppel met de klok mee draaien tot de schroef stopt. Draai de schroef vervolgens tegen de klok in tot het stopt of maak zes complete omwentelingen.
7. Met een speciale T-Sleutel uit de Gereedschapset (Onderdeel Nr. 180PQ-99) de Olieplug en de Zitting voor de Olieplug verwijderen.

AFSTELLEN

- Met de opening voor de olieplug naar beneden, over een container, gericht, de Drijfas ronddraaien om de olie uit het mechanisme te verwijderen.
- Met een injectiespuit en vloeistof uit de Vloeistofvervangingskit (Onderdeel Nr. EQ106S-K400) het mechanisme met de zich in de Kit bevindende vloeistof vullen. Zie tekening TPD1265.

LET WEL

NIET DOOR EEN ANDERE VLOEISTOF VERVANGEN. Nalaten de meegeleverde vloeistof te gebruiken kan het gereedschap beschadigen, het onderhoud eraan vergroten en de prestatie ervan verminderen. In deze gereedschappen uitsluitend schone vloeistof gebruiken.

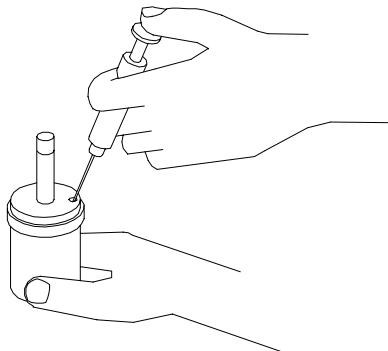

(Tekening. TPD1265)

- Dompel de vulopening onder in de rest van de vloeistof en draai met een sleutel de Drijfas rond om de eventueel in het systeem achtergebleven lucht eruit te drijven.

- Draai de Olieplug met de Zitting voor de Olieplug in het mechanisme aan tot hij goed vast zit.
- Met een 1.5 mm zeskante sleutel de Stelschroef voor het Koppel zover met de klok mee draaien tot hij stopt. Dit is het maximum koppelmoment.
- Veeg de buitenkant van het mechanisme droog en schoon, en verwijder de Plug voor de Oliekamer. Zuig er met een injectiespuit 0.4 cc vloeistof uit.
- Breng de Plug voor de Oliekamer weer aan en draai deze aan tot een koppel van 20 tot 25 in-lb (2.3 tot 2.8 Nm).
- Breng het complete mechanisme, met de uitgang-kant eerst, aan in de Afdekking voor het Mechanisme, dat in de bankschroef is geklemd.
- Breng het zeskante einde van de rotoras aan in de zeskante uitsparing aan de achterkant van de Drijfas en draai het geassembleerde Motorhuis op de Afdekking voor het Mechanisme.

Dit is een **linkse schroefdraad**; om het vast te maken het Huis **tegen de klok** in draaien. Zie tekening TPD1294.

TEGEN DE KLOK IN VASTDRAAIEN

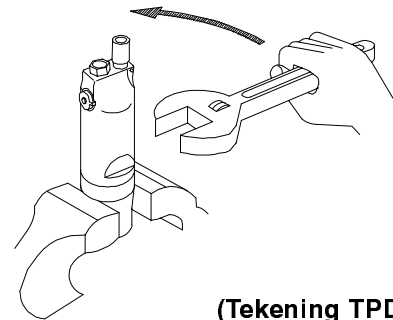

(Tekening TPD1294)

INGEBRUIKNEMING VAN HET GEREEDSCHAP

DE SMERING



Ingersoll-Rand Nr. 50

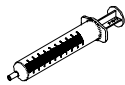

Ingersoll-Rand Nr. 67

Ingersoll-Rand Vloeistof
Onderdeel
Nr. EQ106S-400-1

Men moet bij deze gereedschappen steeds een in-lijn aangesloten drukluchtsmeerinrichting gebruiken. Wij bevelen u de volgende Filter-Smeerinrichting-Regeleenheid aan:

Internationaal - Nr. C16-C3-A29

Na elke 20 000 cycli, of zoals de praktijk u heeft geleerd, de Aandrijving voor de Aanzeteneid aftappen en, zoals in dit handboek gezegd, opvullen met de Vloeistof uit de Vervangingskit (Onderdeel Nr. EQ106S-K400). Voor de assemblage eerst de zeskante inbusaandrijving en de uitgangsas smeren.

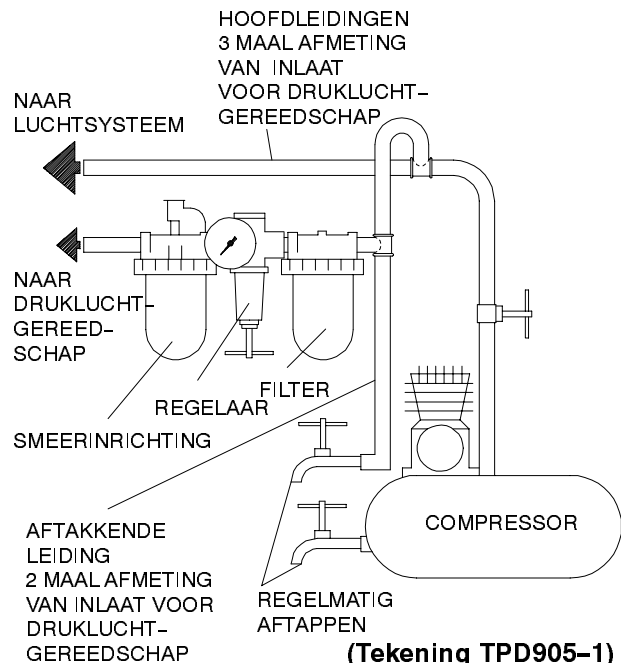

(Tekening TPD905-1)

SPECIFICATIES

Type	Model	Boorhouder/ Aandrijving	Onbelast toerental	Aanbevolen koppelbereik		▪Geluidsniveau dB (A)		◆Trillings- niveau
				Zachte Verbinding ft-lb (Nm)	Harde Verbinding ft-lb (Nm)	Deuk	Vermogen	m/s ²
180SQ1-EU	recht	1/4"snell- wissellbaar	9 000	6-11 (8-15)	12-22 (16-30)	82.7	95.7	1.4
280SQ1-EU	recht	1/4"snell- wissellbaar	8 000	7-14 (10-19)	13-20 (18-35)	80.4	93.4	7.7

- Getest overeenkomstig ANSI S5.1-1971 bij onbelast toerental
- ◆ Getest overeenkomstig ISO8662-1 belast met frictierem tot 9 rpm

SCHRIFTELIJKE VERKLARING VAN CONFORMITEIT

Wij Ingersoll-Rand, Co.
(naam leverancier)

Swan Lane, Hindley Green, Wigan WN2 4EZ

(adres)

verklaren, onder onze uitsluitende aansprakelijkheid, dat het produkt:

Typen 180SQ1-EU en 280SQ1-EU Dubbelbladige Impulsmachines

waarop deze verklaring betrekking heeft overeenkomt met de bepalingen van directieven:

89/392/EEG, 91/368/EEG, 93/44/EEG EN 93/68/EEG

overeenkomstig de volgende hoofdstandaards: ISO8662

Serienummers: (1994 →) XUA XXXXX →

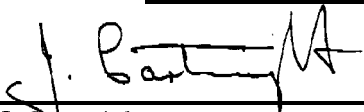
J. Cartwright
Naam en handtekening van gemachtigde personen

Chuck S. Zegrati
Naam en handtekening van gemachtigde personen

Februari, 1996
Datum

Februari, 1996
Datum

LET WEL

DEZE INSTRUCTIES GOED BEWAREN. NIET Vernietigen.

Wanneer de levensduur van het gereedschap verstreken is, wordt u aangeraden het gereedschap te demonteren en ontvetten, en de delen gescheiden naar materialen op te bergen zodat zij gerecycled kunnen worden.

**Service Centers
Centres d'entretien
Niederlassungen
Centri di Assistenza
Centros de Servicio
Service Centra**

Ingersoll-Rand Company
510 Hester Drive
White House
TN 37188
USA
Tel: 1 800 TOOL HLP

Ingersoll-Rand
Sales Company Limited
Chorley New Road
Horwich Bolton
Lancashire BL6 6JN
England
UK
Tel: (44) 1204 880890
Fax: (44) 1204 880388

Ingersoll-Rand
Equipements de Production
111 avenue Roger Salengro
BP 59
F - 59450 Sin Le Noble
France
Tél: (33) 27 93 0808
Fax: (33) 27 93 0800

Ingersoll-Rand GmbH
Gewerbeallee 17
45478 Mülheim/Ruhr
Deutschland
Tel: (49) 208 99940
Fax: (49) 208 9994445

Ingersoll-Rand Italiana SpA
Casella Postale 1232
20100 Milano
Italia
Tel: (39) 2 950561
Fax: (39) 2 95360159

Ingersoll-Rand
Camino de Rejas 1, 2-18
B1S
28820 Coslada (Madrid)
España
Tel: (34) 1 669 5850
Fax: (34) 1 669 6054

Ingersoll-Rand Nederland
Produktieweg 10
2382 PB Zoeterwoude
Nederland
Tel: (31) 71 452200
Fax: (31) 71 5218671

Ingersoll-Rand Company SA
PO Box 3720
Alrode 1451
South Africa
Tel: (27) 11 864 3930
Fax: (27) 11 864 3954

Ingersoll-Rand
Scandinavian Operations
Kastruplundgade 22, I
DK - 2770 Kastrup
Danmark
Tlf: (45) 32 526092
Fax: (45) 32 529092

Ingersoll-Rand SA
The Alpha Building
Route des Arsenaux 9
CH -1700 Fribourg
Schweiz/Suisse
Tel: (41) 37 205111
Fax: (41) 37 222932

Ingersoll-Rand Company
Kuznetsky Most 21/5
Entrance 3
103698 Moscow
Russia
CIS
Tel: (7) 501 882 0440
Fax: (7) 501 882 0441

Ingersoll-Rand Company
16 Pietro
Ul Stawki 2
00193 Warsaw
Poland
Tel: (48) 2 635 7245
Fax: (48) 2 635 7332

VEJLEDNING TIL HYDRAULISK DÆMPEDE DOBBELTLAMEL-SPÆNDENØGLER, MODEL 180SQ1-EU OG 280SQ1-EU

BEMÆRK

Hydraulisk dæmpede spændenøgler model 180SQ1-EU og 280SQ1-EU er designet til montagearbejde, der kræver hurtig tilspænding af møtrikker med ensartet moment og reduceret reaktionsmoment.

Ingersoll-Rand påtager sig intet ansvar for eventuelle ændringer af værktøjer udført af brugeren i forbindelse med anvendelsesområder, som Ingersoll-Rand ikke på forhånd er blevet konsulteret om.

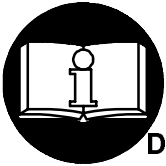

⚠ ADVARSEL!

**INDEHOLDER VIGTIG SIKKERHEDSINFORMATION.
DENNE VEJLEDNING SKAL LÆSES FØR BETJENING AF VÆRKTØJET.
DET ER ARBEJDSGIVERENS ANSVAR AT SØRGE FOR, AT INDHOLDET AF DENNE
VEJLEDNING BRINGES TIL OPERATØRENS KUNDSKAB.
MANGLENDE IAGTTAGELSE AF DISSE ADVARSLER KAN RESULTERE I PERSONSKADE.**

IBRUGTAGNING AF VÆRKTØJET

- Dette værktøj skal altid betjenes, kontrolleres og vedligeholdes i overensstemmelse med de gældende lokale og nationale regler for manuelle trykluftværktøjer.
- Af sikkerhedshensyn og for at opnå den bedst mulige ydelse og levetid for værktøjskomponenterne, skal værktøjet bruges ved et maksimalt indgangslufttryk på 6,2 bar og med en lufttilførselsslange, der har en indvendig diameter på 10 mm.
- Der skal altid lukkes for lufttilførslen, og lufttilførselsslangen skal afmonteres før installation, afmontering eller justering af tilbehør til dette værktøj, eller før der udføres vedligeholdelsesarbejde på værktøjet.
- Der må ikke bruges beskadigede, flossede eller nedslidte luftslanger og tilbehør.
- Det skal sikres, at alle slanger og alt tilbehør er af den korrekte størrelse og er sikkert monteret. Der henvises til tegning TPD905-1, som viser en typisk rørføring.
- Der skal altid bruges ren, tør luft ved et maksimalt lufttryk på 6,2 bar. Støv, korroderende dampe og/eller høj fugtighed kan ødelægge motoren i et trykluftværktøj.
- Værktøjer må ikke smøres med brændbare eller flygtige væsker så som petroleum, dieselolie eller flybrændstof.
- Mærkater må ikke fjernes. Eventuelt beskadigede mærkater skal udskiftes.

ANVENDELSE AF VÆRKTØJET

- Der skal altid bruges beskyttelsesbriller under

- betjening eller vedligeholdelse af dette værktøj.
- Der skal altid bruges høreværn under betjening af dette værktøj.
- Hænder, løstsiddende tøj og langt hår skal holdes borte fra den roterende ende af værktøjet.
- Under opstart og betjening af trykluftværktøjer, skal man forsøge at forudse og være særdeles opmærksom over for pludselige bevægelsesændringer.
- Der skal hele tiden holdes en kroppsstilling med god balance og godt fodgreb. Som operatør skal man undgå at strække sig for langt under brug af dette værktøj. Der kan forekomme voldsomme reaktionsmomenter ved eller under det anbefalede lufttryk.
- Værktøjets aksel kan fortsætte med at rotere et kort stykke tid, efter man har sluppet håndtaget.
- Trykluftværktøjer kan vibrere under brug. Vibration, hyppigt gentagne bevægelser og ubekvemme stillinger kan være skadelige for operatørens hænder og arme. Brug af værktøjet bør ophøre, hvis man føler nogen form for gener, en snurrende fornemmelse i kroppen eller smerter. Der skal søges lægehjælp, før brug af værktøjet genoptages.
- Der må kun bruges tilbehør, som anbefales af Ingersoll-Rand.
- Der må kun bruges krafttoppe og tilbehør. Der må ikke bruges (krom)toppe eller tilbehør til manuel betjening.
- Dette værktøj er ikke designet til brug i eksplosive arbejdsmiljøer.
- Dette værktøj er ikke isoleret mod elektriske stød.

BEMÆRK

Brug af reservedele, som ikke er originale Ingersoll-Rand produkter, kan resultere i sikkerhedsrisici, forringet værktøjsydelse samt ekstra vedligeholdelse, og kan gøre alle garantier ugyldige.

Reparationsarbejde må kun udføres af autoriseret og korrekt uddannet personale. Kontakt venligst det nærmeste autoriserede Ingersoll-Rand servicecenter.

Al korrespondance bedes stilet til Ingersoll-Rands nærmeste kontor eller distributør.

© Ingersoll-Rand Company 1996

Trykt i USA

INGERSOLL-RAND®
PROFESSIONAL TOOLS

ADVARSELSMÆRKATER

⚠ ADVARSEL!

MANGLENDE IAGTTAGELSE AF DISSE ADVARSLER KAN RESULTERE I PERSONSKADE.

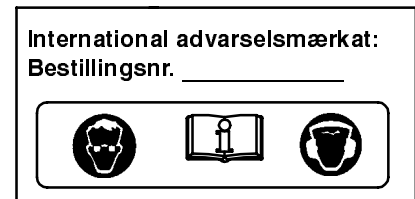
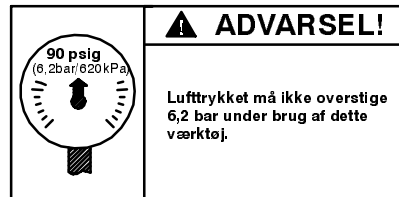
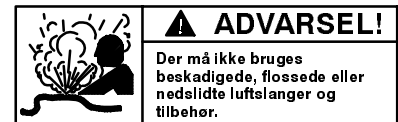
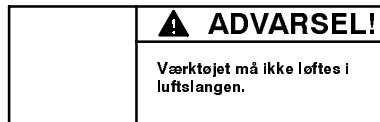
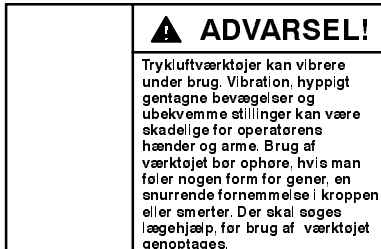
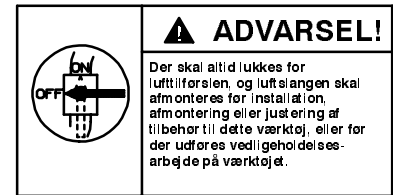
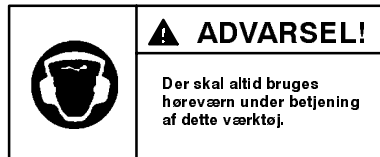
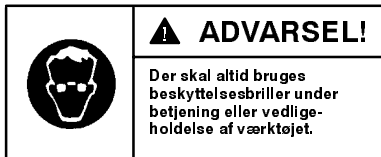

JUSTERINGER

MOMENTJUSTERING

Momentet på disse dobbeltlamel-spændenøgler indstilles som beskrevet under:

1. Proppen i justeringshullet afmonteres.
2. Herefter drejes drivakslens, indtil momentjusteringsskruen kan ses i åbningen.
3. Justeringsskruen drejes med uret ved hjælp af en 1,5 mm sekskantnøgle for at forøge arbejdsmomentet, og mod uret for at formindske arbejdsmomentet. Proppen i oliekompartimentet må ikke drejes.

BEMÆRK

Alle endelige justeringer foretages under arbejdet.

4. Proppen i justeringshullet sættes på plads igen.

UDSKIFTNING AF VÆSKEN I IMPULSMEKANISMEN

Væsken i impulsmechanismen udskiftes som beskrevet herunder:

1. Bruges der en spids genstand til at skubbe fjedersædet tilbage mod holdemuffefjederen. Mens fjederen er trykket sammen, bruges der en anden spids genstand eller lille skruetrækker til at fjerne holderingen. Fjedersædet, fjederen og bitholdermuffen løftes fri af drivakslens, og bitholderkuglen fjernes.
2. Manchetten på gummihuset fjernes.
3. De flade sider af impulsmechanismens yderkappe holdes forsigtigt fast i læder- eller

kobberbeklædteskruestikkæber, så drivakslens udgangsende peger nedad.

4. Det samlede motorhus løsnes fra impulsmechanismens yderkappe ved hjælp af en justerbar skruenøgle. Gevindet er **venstreskåret**, så motorhuset skrues af ved at dreje det **med** uret. Se tegning TPD1292.

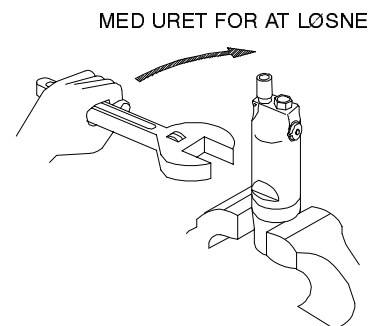

(Tegning TPD1292)

5. Den samlede motorenhed løftes fri af impulsmechanismens yderkappe, og mekanismen trækkes ud af yderkappen.
6. Ved hjælp af en 1,5 mm sekskantnøgle drejes momentjusteringsskruen herefter med uret så langt som muligt. Skruen drejes mod uret, indtil den stopper eller er blevet drejet 6 hele omgange.
7. Olieproppen og pakningen dertil fjernes ved hjælp af den særlige T-nøgle i værktøjssættet (bestillingsnr. 180PQ-99).

JUSTERINGER

- Herefter drejes drivakslen, mens hullet til olieproppen peger ned i en væskebeholder, så al væsken løber ud af impulsmechanismen.
- Impulsmechanismen fyldes ved hjælp af sprøjten med den i væskeudskiftningssættet (bestillingsnr. EQ106S-K400) leverede væske. Se tegning TPD1265.

BEMÆRK

INGEN ANDEN VÆSKETYPE MÅ BRUGES. Brug af anden end den til formålet leverede væske kan beskadige værktøjet, nødvendiggøre ekstra vedligeholdelse og forringe værktøjets ydelse. Der må kun bruges ren væske i disse værktøjer.

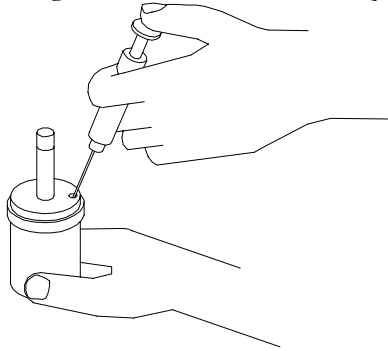

(Tegning TPD1265)

- Påfyldningsåbningen nedsænkes i den resterende væske, og drivakslen roteres ved hjælp af en skruenøgle, så eventuelt tilbageværende luft i systemet lukkes ud.
- Olieproppen med påmonteret pakning skrues i impulsmechanismen, til den sidder godt fast.

- Ved hjælp af en 1,5 mm sekskantnøgle drejes momentjusteringsskruen herefter med uret så langt som muligt. I denne indstilling arbejder værktøjet ved sit maksimale moment.
- Ydersiden af impulsmechanismen tørres af, og proppen i olieammeret fjernes. Sprøjten bruges til at trække ca. 0,4 kubikcentimeter væske ud.
- Proppen sættes på plads i olieammeret igen og strammes til et moment på mellem 2,3 og 2,8 Nm.
- Den samlede impulsmechanisme sættes med udgangsenden fremad ind i mekanismens yderkappe, mens denne holdes fast i skruestikken.
- Den sekskantede ende af rotorakslen sættes i det sekskantede hul i bagenden af drivakslen, og motorhusenheden skrues på impulsmechanismens yderkappe. Gevindet er **venstreskåret**. Motorhuset strammes ved at dreje det **mod** uret. Se tegning TPD1294.

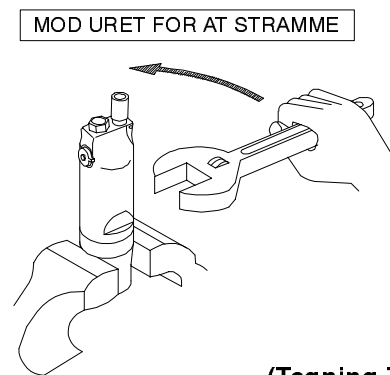

(Tegning TPD1294)

IBRUGTAGNING AF VÆRKTØJET

SMØRING



Ingersoll-Rand nr. 50

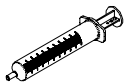

Der skal altid bruges luftledningssmøring til disse værktøjer. Vi anbefaler følgende filter-, smøreanordnings- og reguleringsenhed:

Internationalt - nr. C16-C3-A29

For hver 20.000 cyklusser, eller som erfaringerne tilsiger det, skal impulsmechanismens drivenhed drænes og genopfyldes med væske fra væskeudskiftningssættet (bestillingsnr. EQ106S-K400) som beskrevet i denne vejledning. Hexagonaldrevet og udgangsakslen smøres, før værktøjet samles.



Ingersoll-Rand nr. 67

Ingersoll-Rand væske,
bestillingsnr.
EQ106S-400-1

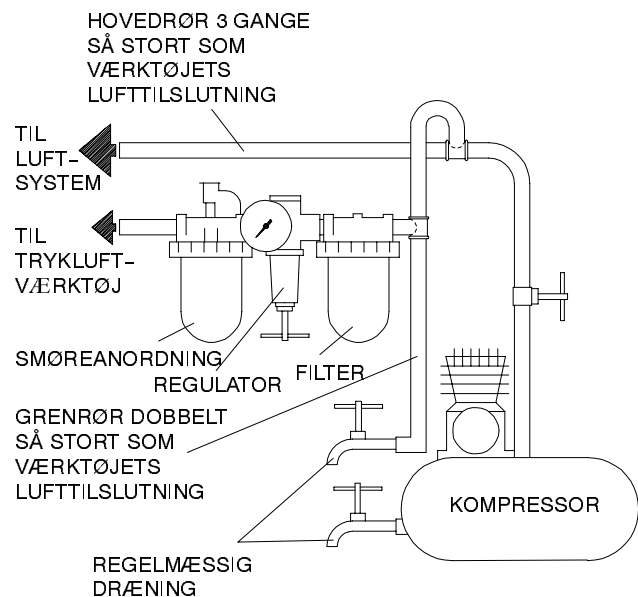

(Tegning TPD905-1)

SPECIFIKATIONER

Model	Håndtags- type	Spænde- patron/firkant	Fri has- tighed	Anbefalet moment- område		■ Lydniveau dB (A)		◆ Vibrations- niveau
				Sejtræk- kende ft-lb (Nm)	Hård tilspænding ft-lb (Nm)	Tryk	• Effekt	m/s ²
180SQ1-EU	parallel	1/4 lynkobling	9 000	6-11 (8-15)	12-22 (16-30)	82,7	95,7	1,4
280SQ1-EU	parallel	1/4 lynkobling	8.000	7-14 (10-19)	13-26 (18-35)	80,4	93,4	7,7

- Afprøvet i overensstemmelse med ANSI S5.1-1971 ved fri hastighed
- ◆ Afprøvet i overensstemmelse med ISO8662-1, belastet med friktionsbremse til 9 o./min.

ANVISNINGAR FÖR DUBBELBLADIGA IMPULSNYCKLAR, MODELLER 180SQ1-EU OCH 280SQ1-EU

OBS!

Impulsnycklar, modeller 180SQ1-EU och 280SQ1-EU är tillverkade för sådana monteringsarbeten som kräver nedkörning av fästen med hög hastighet och konsekvent vridmoment samt begränsad vridreaktion.

Ingersoll-Rand är inte ansvarigt för verktyg som har modifierats av kunden för att anpassas till andra användningar, om inte kunden har konsulterat Ingersoll-Rand.

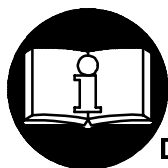

! VARNING

**VIKTIG SÄKERHETSINFORMATION MEDFÖLJER.
LÄS DENNA HANDBOK INNAN VERKTYGET ANVÄNDS.**

**DET ÅLIGGER ARBETSGIVAREN ATT SE TILL ATT DE ANSTÄLLDA SOM SKALL
ANVÄNDA VERKTYGEN ÄR FÖRTROGNA MED HANDBOKENS INNEHÅLL.
UNDERLÅTELSE ATT IAKTTAGA VARNINGARNA I DETTA INSTRUKTIONSHÄFTE KAN
MEDFÖRA PERSONSKADOR.**

INNAN VERKTYGET ANVÄNDS

- Användning, inspektion och underhåll av verktyget skall alltid ske i enlighet med på användningsplatsen rådande myndigheters gällande regler för handhållna pneumatiska verktyg.
- För säkerhet, bästa effektivitet och maximal varaktighet bör detta verktyg användas med ett maximalt lufttryck på 6,2 bar/620 kPa (90 pund/tum²) vid intaget och med en matarslang med en innerdiameter på 10 mm (3/8 tum).
- Stäng alltid av lufttillförseln och koppla bort matarslangen innan du monterar; avlägsnar eller justerar några tillbehör till detta verktyg och innan du utför service på verktyget.
- Använd aldrig skadade, slitna eller trasiga luftslangar och kopplingar.
- Se till att alla slangar och kopplingar är av rätt storlek och ordentligt fastsatta. Se bild TPD905-1 för en typisk installation.
- Använd alltid ren, torr luft och ett maximalt lufttryck på 6,2 bar (90 pund/tum²). Damm, frätande ångor och/eller för mycket fuktighet kan förstöra motorn på tryckluftswerktyg.
- Smörj aldrig verktygen med lättantändliga eller flyktiga vätskor, som t.ex. fotogen, diesel- eller flygbränsle.
- Avlägsna ej etiketterna. Byt ut skadade etiketter.

VERKTYGETS ANVÄNDNING

- Använd alltid skyddsglasögon när du använder eller utför service på detta verktyg.

- Använd alltid hörselskydd när du använder detta verktyg.
- Håll händer, lösa kläder och långt hår på avstånd från den roterande verktygsdelen.
- Förutse och var uppmärksam på plötsliga rörelseförändringar vid start och drift av alla motordrivna verktyg.
- Stå stadigt, med god balans. Sträck dig inte för långt över verktyget när du arbetar. Höga reaktionsvridmoment kan inträffa vid det rekommenderade lufttrycket.
- Verktygets axel kan fortsätta att rotera under en kort tid efter det att pådraget släppts.
- Tryckluftsdrivna verktyg kan vibrera under användningen. Vibrationer, monotona rörelser eller en obehaglig ställning kan vara skadligt för händer och armar. Upphör att använda ett verktyg om det börjar sticka eller värka i händer och armar. Sök läkare innan du åter använder verktyget.
- Använd sådana tillbehör som rekommenderats av Ingersoll-Rand.
- Använd endast hylsor och tillbehör avsedda för impulsnycklar. Använd inte hylsor eller tillbehör som är kromade.
- Detta verktyg är ej avsett att användas i explosiv atmosfär.
- Detta verktyg är ej isolerat mot elektrisk chock.

OBS!

Om andra reservdelar än de från Ingersoll-Rand används, kan detta medföra en säkerhetsrisk, minskad verktygsprestanda och ett ökat servicebehov. Det kan dessutom få till följd att alla garantier blir ogiltiga.

Reparationer får endast utföras av auktoriserad, utbildad personal. Rådfråga närmaste auktoriserade Ingersoll-Rand servicecenter.

Alla förfrågningar bör ske till närmaste Ingersoll-Rand kontor eller distributör.

© Ingersoll-Rand Company 1996

Tryckt in U.S.A.

INGERSOLL-RAND®
PROFESSIONAL TOOLS

IDENTIFIERING AV VARNINGSETIKETTER

⚠ VARNING

UNDERLÅTELSE ATT IAKTTAGA FÖLJANDE VARNINGAR KAN MEDFÖRA PERSONSKADA.

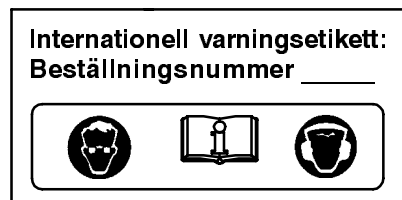
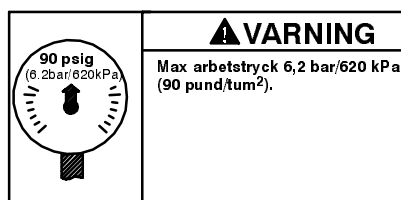
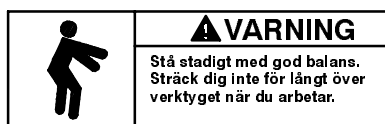
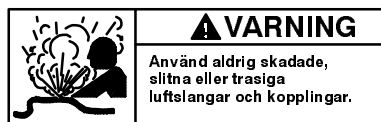
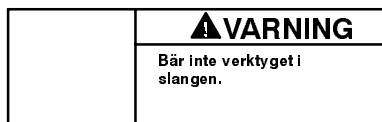
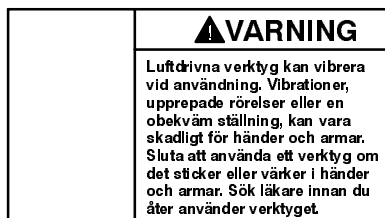
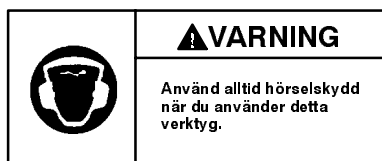
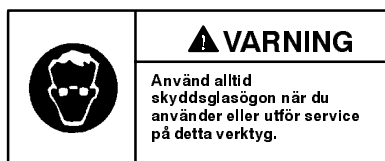

JUSTERINGAR

JUSTERING AV VRIDMOMENT

Följ nedanstående anvisningar för att justera vridmomentet på dessa dubbelbladiga impulsnycklar:

1. Avlägsna proppen från justeringshålet.
2. Vrid på drevskaftet tills momentjusteringsskruven syns i öppningen.
3. Använd en 1,5 mm sexkantnyckel och vrid justeringsskruven medsols för att öka vridmomentet och motsols för att minska vridmomentet. Vrid ej på oljeproppen.

OBS!

Alla slutliga justeringar bör göras på arbetet.

4. Sätt tillbaka proppen i justeringshålet.

UTBYTE AV MEKANISMVÄTSKAN

Följ nedanstående anvisningar för att byta ut vätskan in mekanismen:

1. Skall en spetsig sond användas för att skjuta fjädersätet mot fasthållarhylsans fjäder. Använd ytterligare en spetsig sond eller en skruvmejsel med tunt blad, då fjädern är hoptryckt, för att avlägsna rotorstötten. Lyft fjädersätet, fjäder- och skärhållarhylsan från drevskaftet och avlägsna skärhållarkulan.
2. Avlägsna gummihusets skyddshylsa.

3. Använd koppareller läderklädda skruvstädsklor, och grip försiktigt tag i mekanismskyddets platta sidor med skaftets uteffektsände riktad nedåt.
4. Använd en skiftnyckel och skruva loss motorhuset från mekanismens skydd.

Gångorna är vänstergående; vrid motorhuset **medsols** för att avlägsna del. Se bild TPD1292.

MEDSOLS FÖR ATT LOSSA

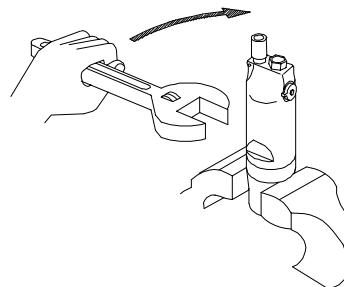

(Bild TPD1292)

5. Lyft bort den monterade motorn från mekanismskyddet och tag ut mekanismmontaget från skyddet.
6. Använd en 1,5 mm sexkantnyckel och vrid på momentjusteringsskruven medsols tills den stannar. Vrid skruven motsols tills den stannar eller tills den har vridits runt sex hela varv.
7. Avlägsna oljeproppen och oljeproppförseglingen, med hjälp av den särskilda stånghylsnyckel (best. nr. 180PQ-99) som finns med i verktygsuppsättningen.

JUSTERINGAR

- Håll oljeproppens öppning nedåt över en behållare och vrid på drevskaftet för att tömma ut vätskan från mekanismen.
- Använd vätskan och sprutan som medföljde vätskeutbytesutrustningen (best.nr. EQ106S-K400) och fyll mekanismen med vätska från utrustningen. Se bild TPD1265.

OBS!

ANVÄND INGEN ANNAN VÄTSKA.
Om annan vätska används kan verktyget skadas, behovet av underhåll av verktyget kan öka och verktygets effektivitet kan minska. Använd endast ren vätska i dessa verktyg.

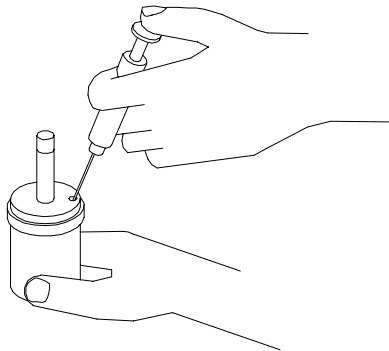

(Bild TPD1265)

- Dränk öppningen i resten av vätskan och vrid på drevskaftet med en skruvnyckel för att tömma ut resterande luft från systemet.

- Träd på oljeproppen med oljeproppförsegling i mekanismen tills den sitter ordentligt fast.
- Vrid momentjusteringsskruven medsols tills den stannar. Använd en 1,5 mm sexkantnyckel. Detta utgör maximalt vridmoment.
- Torka av mekanismens utsida tills den är torr och ren och avlägsna oljekammarproppen. Använd sprutan för att dra ut 0,4 cm³ vätska.
- Installera oljekammarproppen och drag åt till ett vridmoment mellan 2,3 och 2,8 Nm (20 och 25 tum-pund).
- För in mekanismmontaget, med uteffektsdelen först, i mekanismens skydd, vilket sitter fastklämt i skruvstället.
- För in rotorskaftets sexkantände i det bakre drevskaftets sexkantfördjupning och träd det monterade motorhuset på mekanismskyddet.
Gångorna är vänstergående. Roter huset **motsols** för att dra åt det. Se bild TPD1294.

MOTSOLS FÖR ATT DRA ÅT

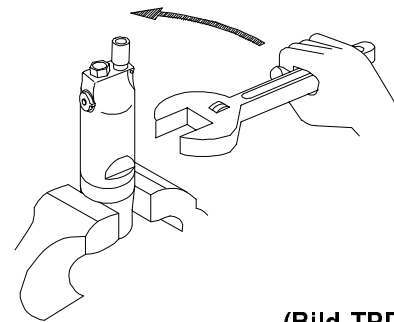

(Bild TPD1294)

INNAN VERKTYGET ANVÄNDS

SMÖRJNING



Ingersoll-Rand nr. 50

Ingersoll-Rand No. 67



Ingersoll-Rand vätska
best. nr. EQ106S-400-1

Använd alltid en tryckluftsmörjare med dessa verktyg. Vi rekommenderar följande filtersmörjarregulator:

Internationellt - nr. C16-C3-A29

Efter varje 20 000 cykler, eller i enlighet med vad erfarenheten säger, skall impulsenhetens drevaggregat tömmas och fyllas på nytt, enligt anvisningarna i denna handbok, med hjälp av vätskeutbytesutrustningen (best.nr. EQ106S-K400). Smörj sexkantdrevet och uteffektskaftet före montering.

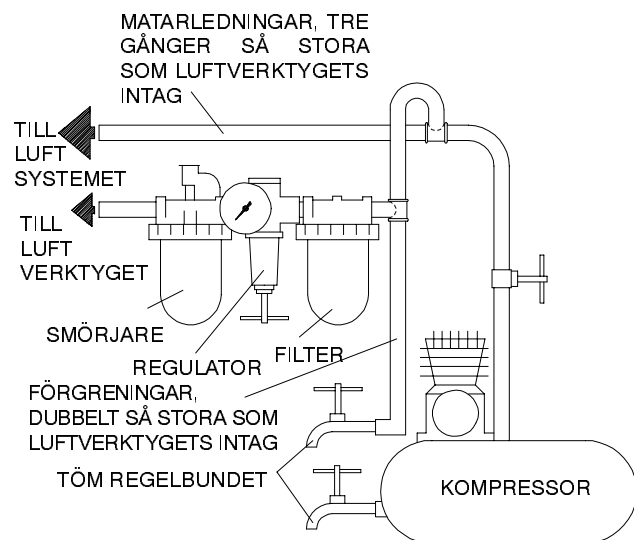

(Bild TPD905-1)

SPECIFIKATIONER

Modell	Typ av handtag	Fastspänning /Drev	Fri hastighet	Rekommenderat vridmoment		Ljudstyrkenivå dB (A)		Vibrationsnivå
				Mjukt tryck Nm (fot-pund)	Hård tryck Nm (fot-pund)	Tryck	Kraft	
		tum	varv/min					m/s ²
180SQ1-EU	strömlinje -typ	1/4 tum Q.C.	9 000	8-15 (6-11)	16-30 (12-22)	82,7	95,7	1,4
280SQ1-EU	strömlinje -typ	1/4 tum Q.C.	8 000	10-19 (7-14)	18-35 (13-26)	80,4	93,4	7,7

- Testad i enlighet med ANSI S5.1-1971 vid fri hastighet.
- ◆ Testad till ISO8662-1 laddad med friktionsbroms till 9 varv/min.

INSTRUKSJONER FOR DOBBELTSKOVLEDE IMPULSNØKLER, MODELL 180SQ1-EU OG 280SQ1-EU

MERK

Dobbeltskovlede impulsnøkler, modell 180SQ1-EU og 280SQ1-EU er konstruert for monteringsarbeider som krever hurtig tiltrekking, konsistent dreiemomentrepetering og redusert momentreaksjon.

Ingersoll-Rand er ansvarlig for verktøymodifikasjoner utført av kunden uten at Ingersoll-Rand ikke var rådspurt.

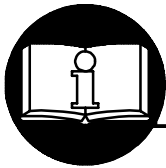

⚠ ADVARSEL

**INNEHOLDER VIKTIG SIKKERHETSINFORMASJON.
LES DENNE INSTRUKSJONSHÅNDBOKEN FØR VERKTØYET TAS I BRUK.
DET ER ARBEIDSGIVERENS PLIKT Å GI INFORMASJONEN
I DENNE INSTRUKSJONSBOKEN TIL BRUKEREN.**

PERSONSKADER KAN OPPSTÅ HVIS IKKE FØLGENDE ADVARSLER BLIR FULGT.

FØRSTEGANGSBRUK AV VERKTØY

- Bruk, inspiser og vedlikehold alltid verktøyet i følge eksisterende lokale og nasjonale forskrifter for håndholdt/håndbetjent trykkluftverktøy.
- For å oppnå best sikkerhet, topp ytelse og maksimal levetid på deler, bør dette verktøyet brukes ved maksimalt lufttrykk på 6,2 bar/620 kPa (90 psig) målt ved luftinntaket når en 10 mm (3/8 tomme) innvendig diameter trykkslange brukes.
- Steng alltid av lufttilførselen og koble fra lufttilførselslangen før installering, fjerning eller justering av tilbehør, eller før vedlikehold blir utført på dette verktøyet.
- Bruk ikke en skadet, sprukket eller slitt luftslange/kobling.
- Sørg for at alle slanger og koblinger er av riktig størrelse og er tette. Se tegning TPD905-1 for et typisk koblingsarrangement.
- Bruk alltid ren, tørr luft ved 90 psig maksimalt lufttrykk. Støv, etsende gasser og/eller for mye fuktighet kan ødelegge motoren på et trykkluftverktøy.
- Smør ikke verktøyene med brennbare eller ustabile væsker som parafin, diesel eller flybensin.
- Fjern ikke noen identifikasjonsmerker. Skift ut skadete merker.

BRUK AV VERKTØY

- Bruk alltid vernebriller under arbeid med eller vedlikehold av dette verktøyet.

- Bruk alltid hørselvern under arbeid med dette verktøyet.
- Hold hender, løse klær og langt hår unna rotasjonsdelen på verktøyet.
- Forutse og vær forberedt på plutselige bevegelsesforandringer ved oppstart og bruk av ethvert trykkluftverktøy.
- Hold kroppen i en balansert og stødig stilling. Len deg ikke for langt forover under bruken av dette verktøyet. Høye reaksjonsmomenter kan forekomme ved lavere lufttrykk enn det som er anbefalt.
- Verktøyakslingen kan fortsette å rotere etter at av/på-håndtaket er sluppet.
- Trykkluftverktøy kan vibrere under bruk. Vibrasjon, gjentatte bevegelser eller ubekvemme stillinger kan være skadelig for hender og armer. Stans bruken av ethvert verktøy ved ubehag, stikkende følelser eller hvis du får smerter. Søk råd fra lege før videre arbeid gjenopptas.
- Bruk tilbehør som er anbefalt av Ingersoll-Rand.
- Benytt kun kraftpiper og tilbehør. Bruk ikke forkrommete piper og tilbehør beregnet for håndbruk.
- Dette verktøyet er ikke beregnet til bruk på steder der det er fare for eksplosjon.
- Dette verktøyet er ikke isolert mot elektriske støt.

MERK

Bruk av andre deler enn originale Ingersoll-Rand-reservedeler kan føre til sikkerhetsrisiko, redusert verktøy-ytelse og økt vedlikehold, og kan føre til at garantien blir ugyldig.

Reparasjoner bør bare utføres av godkjent personell. Spør hos ditt nærmeste godkjente Ingersoll-Rand-verksted.

Henvendelser skal rettes til nærmeste Ingersoll-Rand avdeling eller forhandler.

© Ingersoll-Rand Company 1996

Trykt i USA

INGERSOLL-RAND®
PROFESSIONAL TOOLS

VARSELSYMBOLER



ADVARSEL

**ALVORLIGE PERSONSKADER KAN OPPSTÅ HVIS
IKKE FØLGENDE ADVARSLER BLIR TATT TIL FØLGE.**

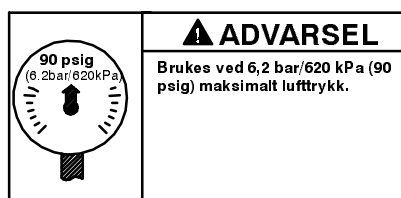
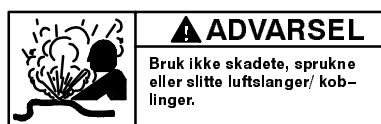
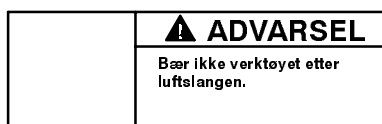
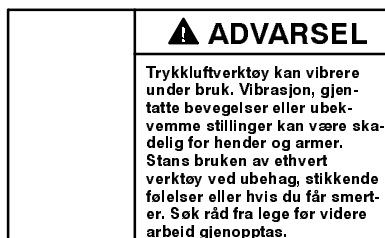
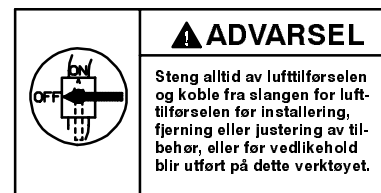
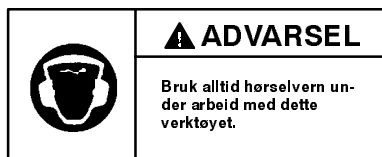
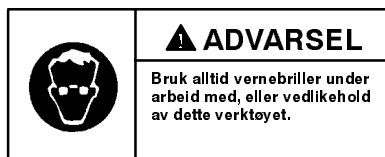

JUSTERINGER

MOMENT JUSTERINGER

Følg disse instruksjonene ved justering av dreiemomentet på disse dobbellskovlete impulsøkklene:

1. Ta ut pluggen fra justeringshullet.
2. Rotér drivakselen til justeringsskruen for dreiemomentet blir synlig gjennom åpningen.
3. Bruk en 1,5 mm sekskantnøkkel til å rotére justeringsskruen, med urviseren, for å øke momentytelsen og mot urviseren for å minske den. Rotér ikke oljepluggen.

MERK

Gjør alle sluttjusteringene på arbeidsstedet.

4. Skru pluggen tilbake i justeringshullet.

UTSKIFTING AV SPESIALVÆSKE FOR MEKANISMEN

Følg disse instruksjonene ved skifting av spesial væske i impulsmekanismen:

1. Bruk en spiss sonde til å holde fjærsetet mot hylseholdefjæren. Mens fjæren er presset ned, bruk en annen sonde eller tynn skrutrekker til å fjerne låseringen. Løft fjærsetet, fjær og bitholderhylsen fra drivakselen og fjern bitholderkulen.
2. Fjern gummidekselet.

3. Sett kobberbakker i skrustikken og fest forsiktig mot flatene på mekanismedekselet og med utgangsenden på drivakselen pekende nedover.
4. Bruk en skiftenøkkel til å skru motorhusenheten fra mekanismedekselet. Dette er en **venstregjenget** sammenføyning, rotér motorhuset **med urviseren** for å ta det av. Se tegning TPD 1292.

MED URVISEREN FOR Å LØSNE

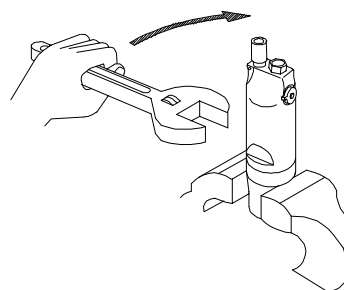

(Tegning. TPD1292)

5. Løft den monterte motorenheten bort fra mekanismedekselet og dra mekanismen ut fra dekslet.
6. Bruk en 1,5 mm sekskantnøkkel, skru momentjusteringsskruen med urviseren til den stopper. Roter skruen mot urviseren til den stopper eller går rundt seks hele omdreininger.
7. Bruk en spesial T-nøkkel som er inkludert i verktøyutstyret (delennr. 180PQ-99), fjern oljepluggen og oljepluggpakningen.

JUSTERINGER

8. Hold mekanismen med oljepluggåpningen over et kar. Rotér drivakselen for å drive ut væsken fra mekanismen.
9. Bruk sprøyten og væsken fra væskeskiftutstyret (del nr. EQ106S-K400), fyll mekanismen med væsken fra utstyret. Se tegning TPD1265.

MERK

ERSTATT IKKE MED ANNEN VÆSKE. Bruk av annen væske kan ødelegge verktøyet, øke vedlikeholdet og senke ytelsen. Bruk bare ren væske i disse verktøyene.

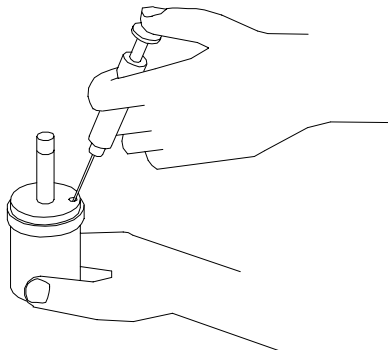

(Tegning TPD1265)

10. Senk fyllåpningen i resten av væsken mens du bruker en skiftenøkkel til å rotere drivakselen for å fjerne luft fra systemet.
11. Skru fast oljepluggen, med oljepakningen, i mekanismen, til den sitter stramt.

12. Bruk en 1,5 mm sekskantnøkkel til å skru momentjusteringsskruen med urviseren til den stopper. Dette er stillingen for maksimalt dreiemoment.
13. Tørk av utsiden på mekanismen så den er tørr og ren, og fjern pluggen på oljebeholderen. Bruk en sprøyte til å trekke ut 0,4 cm³ med væske.
14. Installer pluggen på oljebeholderen og trekk til med et moment mellom 2,3 og 2,8 Nm (20 – 25 in-lb).
15. Installer mekanismen, med utgangsenden først, inn i dekselet som sitter fast i skrustikken.
16. Stikk sekskantenden av rotorskaflettet inn i sekskantfordypningen bak på drivakselen, og skru motorhusenheten til mekanismedekselet. Dette er **venstregjengen**. Rotér huset **mot urviseren** for å feste. Se tegning TPD1294.

MOT URVISEREN FOR Å STRAMME

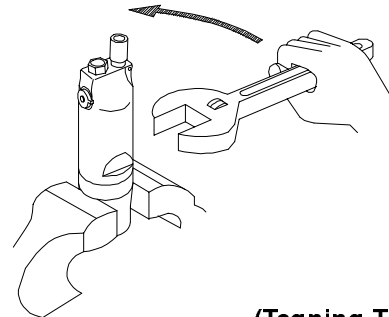

(Tegning TPD1294)

BRUK AV VERKTØY

SMØRING



Ingersoll-Rand nr. 50



Ingersoll-Rand nr. 67

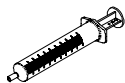

Ingersoll-Rand-væske
delenr. EQ106S-400-1

Bruk alltid et smøreapparat sammen med disse verktøyene. Vi anbefaler følgende filter-smøre-regulator:

Internasjonalt: nr. C16-C3-A29

Etter 20 000 sykluser, eller som erfaring tilsier, drener og fyll på impulsenheten i følge denne instruksjonsboken ved å bruke væskeskiftutstyret (delenr. EQ106S-K400). Smør sekskantdrevet og drivakselen før montering.

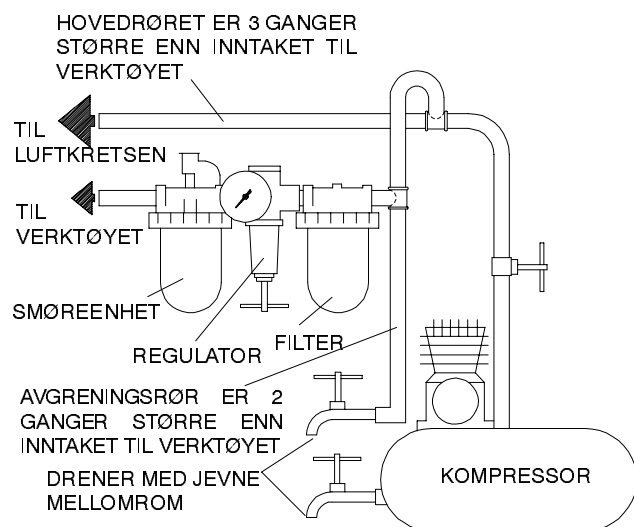

(Tegning TPD905-1)

SPESIFIKASJONER

Modell	Håndtak	Chuck/drev	Hastighet	Anbefalt momentområde		Lydstyrkenivå dB (A)		Vibrasjonsnivå
				Myk tiltrekking Nm (ft-lb)	Hard tiltrekking Nm (ft-lb)	Trykk	Styrke	m/s ²
		tomme	o/min					
180SQ1-EU	rette	1/4 hurtigkopling	9.000	8-15 (6-11)	16-30 (12-22)	82,7	95,7	1,4
280SQ1-EU	rette	1/4 hurtigkopling	8.000	10-19 (7-14)	18-35 (13-26)	80,4	93,4	7,7

- Testet i følge ANSI S5.1-1971 ved fri hastighet
- ◆ Testet i følge ISO8662-1 belastning med friksjonsbremse til 9 o/min

KONFORMITETSERKLÆRING

Vi Ingersoll-Rand, Co.
(leverandørens navn)

Swan Lane, Hindley Green, Wigan WN2 4EZ
(adresse)

erklærer som eneansvarlig at produktet,

Dobbeltskovlede impulsnøkler, modell 180SQ1-EU, 280SQ1-EU

som denne erklæringen gjelder for, oppfyller bestemmelsene i EU-direktivene

89/392/EEC, 91/368/EEC, 93/44/EEC og 93/68/EEC

ved å bruke følgende prinsipielle standarder: ISO8662

Serienr.: (1994 →) XUA XXXXX →

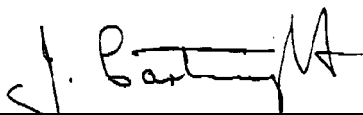

J. Cartwright
Navn og underskrift til autoriserte personer

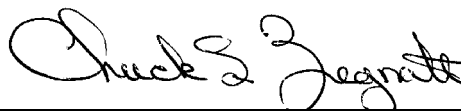

Chuck S. Zegrati
Navn og underskrift til autoriserte personer

Februar, 1996
Dato

Februar, 1996
Dato

MERK

OPPBEVAR DISSE INSTRUKSJONENE. ØDELEGG DEM IKKE.

Når verktøyet ikke lenger er brukbart, anbefales det at verktøyet blir demontert, rengjort for olje og sortert etter materialer i gjenvinningsøyemed.

OHJEITA 180SQ1-EU- JA 280SQ1-EU -SARJAN KAKSISLAMELLISIIN IMPULSSIIVAIMIIN

HUOMAA

180SQ1-EU- ja 280SQ1-EU -sarjan impulssiivaimet on tarkoitettu käytettäväksi sellaisissa kokoonpanotöissä, jotka vaativat mahdollisimman nopeaa kiinnityskappaleiden kiinnikiertämistä mahdollisimman vakiolla vääntömomentilla ja mahdollisimman vähäisellä vääntömomentin reaktivoimalla.

Ingersoll-Rand ei ole vastuussa työkalujen mahdollisista modifikaatioista muihin sovelluksiin, joista Ingersoll-Randille ei ole tiedoitettu.

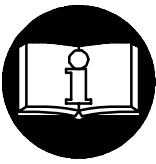

VAROITUS

**OHJEISSA ON MUKANA TÄRKEITÄ TURVAOHJEITA.
LUE TÄMÄ OHJEKIRJA ENNEN KUIN ALAT KÄYTTÄÄ TYÖKALUJA.**

**TYÖNANTAJAN VELVOLLISUUS ON SAATTAA TÄMÄ OHJEKIRJA TYÖNTEKIJÖIDEN TIETOOIN.
SEURAAVIEN VAROITUSTEN LAIMINLYÖMINEN SAATTAA JOHTAA VAMMAUTUMISEEN.**

TYÖKALUJEN KÄYTTÖNOTTO

- Käytä, tarkasta ja huolla tätä työkalua aina kaikkien käsikäyttöisiin ilmanpaineella toimiviin työkaluihin liittyvien säännösten mukaisesti (Työturvallisuuslaitoksen määräykset yms.)
- Käytä työkalua enintään 6,2 barin työpaineella ja liitä se 10 mm (3/8") paineilmaletkuun, jotta työkalu toimisi mahdollisimman tehokkaasti, turvallisesti ja pitkäikäisesti.
- Kytke paineilma aina pois päältä ja irroita paineilmaletku ennen kuin asennat, poistat tai säädät mitään tämän työkalun lisälaitetta tai ennen kuin alat huoltaa työkalua.
- Älä käytä vahingoittuneita, hankautuneita tai kuluneita paineilmaletkuja tai -liittimiä.
- Varmistu, että kaikki paineilmaletkut ja -liittimet ovat oikeaa kokoa ja ne ovat tiiviisti kiinni. Katso kuvasta TPD905-1 kaaviota tavanomaisesta paineilmaletkennästä.
- Käytä aina puhdasta, kuivaa paineilmaa, jonka paine on enintään 6,2 bar. Pöly, ruostehöyryt ja/tai liika kosteus saattavat vahingoittaa työkalun paineilmamootoria.
- Älä voitele työkalua tulenaroilla tai helposti haihtuvilla nesteillä, kuten dieselöljyllä, kerosiinilla tai Jet-A-polttoaineella.
- Älä poista mitään työkalussa olevia tarroja. Vaihda vahingoittuneet tarrat.

TYÖKALUN KÄYTTÖ

- Käytä aina suojalaseja työkalua käyttäessäsi tai huoltaessasi.
- Käytä aina kuulosuojaimia työkalua käyttäessäsi.
- Pidä kädet, irtonainen vaatetus ja hiukset loitolla työkalun pyörivästä päästä.
- Ennakoi ja varo työkalun käynnistyksen ja käytön aikana työkalun liikkeiden ja voimien äkkinäisiä muutoksia.
- Seiso tukevassa asennossa hyvässä tasapainossa. Älä kurkota käyttäessäsi työkalua. Työkaluun saattaa yllättäen tulla voimakkaita vääntöliikkeitä sekä suositellulla ilmanpaineella että sitä pienemmällä paineella toimittaessa.
- Työkalun akseli saattaa pyöriä vielä hetken aikaa käynnistysvivusta irtipäästämisen jälkeenkin.
- Paineilmatyökalut voivat tärinästä toimissaan. Tärinä, toistuvat liikesarjat tai epämiellyttävät asennot saattavat olla vahingollisia käsillesi ja käsivarsillesi. Lopeta työkalun käyttö, jos alat tuntea kihelmöintiä ja kipua. Käänny lääkärin puoleen ennen kuin jatkat työkalun käyttöä.
- Käytä Ingersoll-Randin suosittelemia lisälaitteita.
- Käytä ainoastaan iskutyökaluihin tarkoitettuja hylsyjä ja lisäosia. Älä käytä käsityökaluihin tarkoitettuja (kromattuja) hylsyjä ja lisäosia.
- Tämä työkalu ei ole suunniteltu käytettäväksi räjähdysalttiissa ympäristöissä.
- Tämä työkalu ei ole eristetty sähköiskujen varalta.

HUOMAA

Muiden kuin Ingersoll-Randin alkuperäisvaraosien käyttö saattaa johtaa vaaratilanteisiin, heikentyneisiin työkalun suoritusarvoihin, kasvavaan huollontarpeeseen ja se saattaa mitätöidä kaikki takuut.

Ainoastaan valtuutetun, koulutetun henkilöstön tulisi korjata työkalua. Lisätietoja saat lähimmästä Ingersoll-Randin merkkihuoltokeskuksesta.

Osoita mahdollinen kirjeenvaihto lähimpään Ingersoll-Randin toimistoon tai jälleenmyyjälle.

© Ingersoll-Rand Company 1996

Painettu Amerikan Yhdysvalloissa

INGERSOLL-RAND®
PROFESSIONAL TOOLS

VAROITUSTARROJEN TULKINTAOHJEITA

VAROITUS

SEURAAVIEN VAROITUSTEN LAIMINLYÖMINEN SAATTAA JOHTAA VAMMAUTUMISEEN.

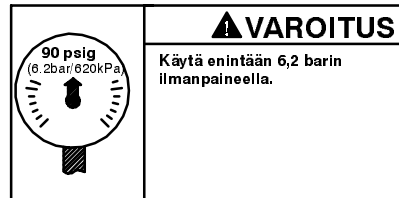
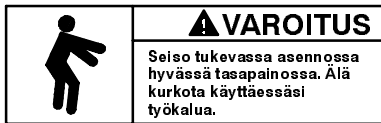
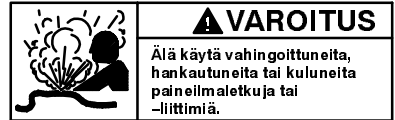
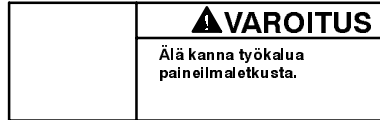
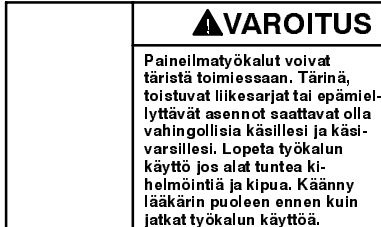
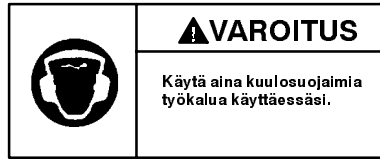
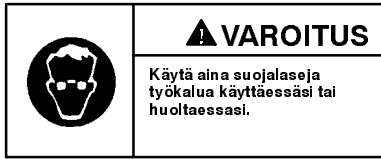

SÄÄDÖT

MOMENTIN SÄÄTÖ

Toimi seuraavasti säätääksesi näiden kaksilamellisten impulssiavaimien vääntömomenttia:

1. Irrota säätöreian tulppa.
2. Kierrä vetoakselia, kunnes vääntömomentin säätöruuvi tulee näkyviin aukosta.
3. Kierrä säätöruuvia 1,5 mm:n kuusioavaimella myötäpäivään lisätäksesi työkalun aikaansaamaa vääntömomenttia ja kierrä sitä vastapäivään vähentääksesi työkalun aikaansaamaa vääntömomenttia. Älä kierrä öljytulppaa kumpaankaan suuntaan.

HUOMAA

Tee kaikki lopulliset säädöt vasta työtä tehdessäsi.

4. Pistä säätöreian tulppa takaisin paikalleen.

MEKANISMIN ÖLJYNVAIHTO

Toimi seuraavasti vaihtaaksesi impulssimekanismissa olevan öljyn:

1. Käytä pitkänomaista tankoa ja paina sen avulla jousen istukka pitimen jousta vasten. Samalla kun jousi on kokoonpainettuna, käytä toista pitkänomaista tankoa tai ohutteräistä ruuvimeisseliä irrottaaksesi kiinnitysrenkaan. Nosta jousen istukka, jousi ja terän pidin pois vetoakselilta ja irroita terän pitimen kuula.
2. Irroita kotelon kumialusta.

3. Kiristä varovasti mekanismin kotelo kuparilla päällystettyihin ruuvipenkin leukoihin vetoakselin ulostulo alaspäin.
4. Irrota jakoavainta käyttämällä moottorin kotelon kokoonpano mekanismin kotelosta.
Tämä on vasenkätinen kierre. Kierrä moottorin kokoonpanoa **myötäpäivään** irroittaaksesi sen. Katso kuvaa TPD1292.

IRROITA MYÖTÄPÄIVÄÄN

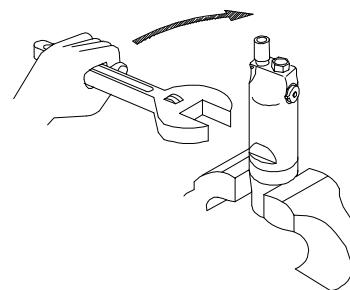

(Kuva TPD1292)

5. Nosta koottu moottori pois mekanismin kotelosta ja vedä mekanismin kokoonpano pois kotelosta.
6. Kierrä vääntömomentin säätöruuvia 1,5 mm:n kuusioavaimella kunnes ruuvi on pohjassa saakka. Kierrä ruuvia vastapäivään kunnes se pysähtyy tai sitä on kierretty kuusi täyttä kierrosta.
7. Poista öljytulppa ja öljytulpan tiiviste käyttämällä työkalusarjan mukana toimitettua erikoista T-avainta (osanumero 180PQ-99).

SÄÄDÖT

8. Aseta työkalu öljyn tulpan aukko alaspäin sopivan astian päälle ja pyöritä vetoakselia sen verran, että saat öljyn pois mekaniasta.
9. Käyttämällä ruiskua ja nestettä, joka on toimitettu öljynvaihtosarjan mukana (osanumero EQ106S-K400), täytä mekanismi öljyllä, joka on toimitettu em. öljynvaihtosarjassa. Katso kuvaa TPD1265.

HUOMAA

ÄLÄ KORVAA TÄTÄ NESTETTÄ MILLÄÄN MUULLA NESTEELLÄ. Jos et käytä sarjan mukana toimitettua öljyä, voit vahingoittaa laitetta, kasvattaa sen huollon tarvetta ja heikentää sen suoritusarvoja. Käytä ainoastaan puhdasta nestettä näiden työkalujen yhteydessä.

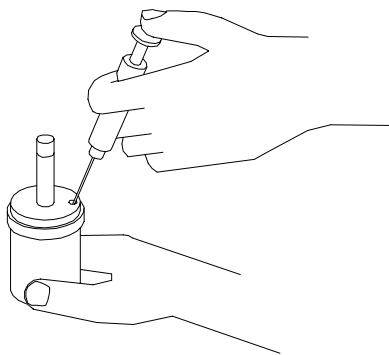

(Kuva TPD1265)

10. Upota öljyntäyttöaukko loppuun ao. nesteestä. Käyttämällä jakoavainta, pyöritä vetoakselia sen verran, että järjestelmässä mahdollisesti vielä olevat ilmakuplat tulevat poistetuiksi.

11. Kierrä öljyn täyttöaukon tulppa paikalleen öljyn täyttöaukon tiivisteeseen kanssa paikalleen mekaniassa siten, että se tulee tiiviiksi.
12. Kierrä vääntömomentin säätöruuvia myötäpäivään 1,5 mm:n kuusioavaimella kunnes se pysähtyy. Tämä on asento, jossa työkalu tuottaa maksimin vääntömomentin.
13. Pyyhi mekaniikan ulkopinta kuivaksi ja puhtaaksi ja irroita öljytilan tulppa. Käyttämällä öljynvaihtosarjan mukana toimitettua ruiskua, ime 0,4 cm³ nestettä.
14. Asenna öljytilan tulppa paikalleen ja kiristä se 2,3 – 2,8 Nm momenttiin.
15. Aseta mekaniikan kokoonpano ohjaten sitä ulostulopäällä takaisin mekaniikan koteloon, jonka olet tätä aikaisemmin kiristänyt kuparilla päällystettyihin ruuvipenkin leukoihin.
16. Aseta vetoakselin kuusiopää kuusiovälikköön, joka on vetoakselin takaosassa, ja kierrä kokoonpantu moottorin kotelo mekaniikan koteloon.
Tämä on vasenkätinen kierre. Kierrä koteloa **vastapäivään** kiristääksesi sitä. Katso kuvaa TPD1294.

KIRISTÄ VASTAPÄIVÄÄN

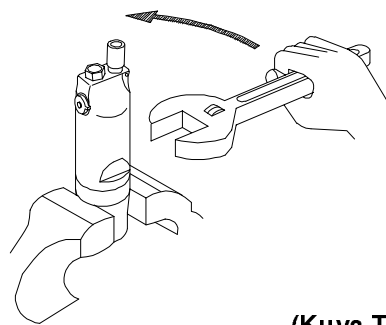

(Kuva TPD1294)

TYÖKALUN KÄYTTÖNOTTO

VOITELU



Ingersoll-Rand 50



Ingersoll-Rand 67

Ingersoll-Rand neste
Osanumero EQ106S-400-1

Käytä aina paineilma-voitelua työkalujen yhteydessä. Suosittelemme seuraavaa suodatin-voitelu-paineensäätö-yhdistelmälaitetta:

Kansainvälisessä käytössä - C16-C3-A29

Tyhjennä ja täytä uudestaan iskumekaniikan vetopään kokoonpano, kuten tässä ohjekirjassa on opastettu **aina 20 000 jakson välein** tai käyttökokemuksesi perusteella aina tarvittaessa. Käytä tässä toimenpiteessä nesteen vaihtosarjaa (osanumero EQ106S-K400). Voitele myös kuusiomainen vetopää ja ulostulon akseli ennen kuin kokoat työkalun uudestaan.

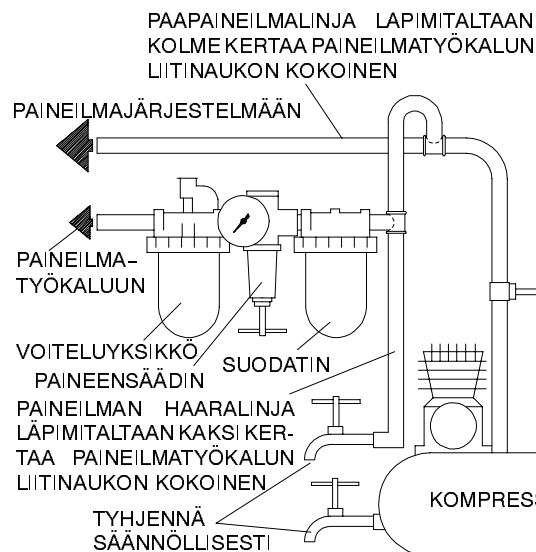

(Kuva TPD905-1)

ERITTELY

Malli	Käden- sijan tyyppi	Istukka/ vääntö	Vapaa nopeus	Vääntömomenttialue		Melutaso dB (A)		Värinä
				Pehmeä liitos Nm	Kova liitos Nm	Paine	Teho	m/s ²
180SQ1-EU	suora malli	1/4 pikavaihto	9 000	8-15	16-30	82,7	95,7	1,4
280SQ1-EU	suora malli	1/4 pikavaihto	8 000	10-19	18-35	80,4	93,4	7,7

- Koestettu ANSI S5.1-1971 mukaisesti vapaalla kierrosnopeudella
- ◆ Koestettu ISO8662-1 mukaisesti kuormitettuna kitkajarrulla 9 1/min saakka.

VAKUUTUS NORMIEN TÄYTTÄMISESTÄ

Me _____ *Ingersoll-Rand, Co.*
(toimittajan nimi)

_____ *Swan Lane, Hindley Green, Wigan WN2 4EZ*
(osoite)

vakuutamme ja kannamme yksin täyden vastuun siitä, että tuote

_____ *180SQ1-EU- ja 280SQ1-EU -sarjan kaksilamelliset impulssiavaimet*

johon tämä vakuutus viittaa, täyttää direktiiveissä

_____ *89/392/EEC, 91/368/EEC, 93/44/EEC, ja 93/68/EEC*

esitetyt vaatimukset seuraavia perusnormeja käytettäessä: _____ *IS08662*

Sarjanumero: _____ *(1994 →) XUA XXXXX →*

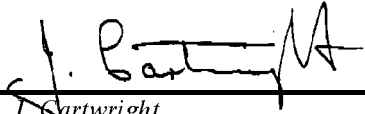
_____ 
J. Cartwright
Autorisoidun henkilön nimi ja allekirjoitus

_____ 
Chuck S. Zegrati
Autorisoidun henkilön nimi ja allekirjoitus

_____ *Helmikuu, 1996*
Päiväys

_____ *Helmikuu, 1996*
Päiväys

HUOMAA

SÄÄSTÄ NÄMÄ OHJEET. ÄLÄ TUHOA NIITÄ.

Kun tämän työkalun käyttöikä on loppunut, suosittelemme työkalun purkamista, puhdistusta rasvasta ja eri materiaalien erittelyä kierrätystä varten.

INSTRUÇÕES PARA FERRAMENTAS PNEUMÁTICAS DE IMPULSO DE LÂMINAS DUPLAS MODELOS 180SQ1-EU E 280SQ1-EU

AVISO

As Ferramentas Pneumáticas de Impulso Modelos 180SQ1-EU e 280SQ1-EU são concebidas para operações de montagem que exijam velocidade de aperto elevada com torque exercido consistente e reacção de torque reduzida.

A Ingersoll-Rand não é responsável por modificações feitas pelo cliente em ferramentas nas quais a Ingersoll-Rand não tenha sido consultada.

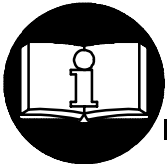

▲ ADVERTÊNCIA

**INFORMAÇÃO DE SEGURANÇA IMPORTANTE EM ANEXO.
LEIA ESTE MANUAL ANTES DE OPERAR A FERRAMENTA.**

**É DA RESPONSABILIDADE DO EMPREGADOR COLOCAR A INFORMAÇÃO
DESTE MANUAL NAS MÃOS DO OPERADOR.
O NÃO CUMPRIMENTO DAS SEGUINTES ADVERTÊNCIAS PODE
RESULTAR EM FERIMENTOS.**

COLOCANDO A FERRAMENTA EM FUNCIONAMENTO

- Opere, inspecione e mantenha esta ferramenta de acordo com todos os regulamentos (local, estadual, federal e do país) que possam se aplicar a ferramentas pneumáticas portáteis e manuais.
- Para segurança, máximo desempenho e máxima durabilidade das peças, opere esta ferramenta com uma pressão de ar máxima de 6,2 bar/620 kPa (90 psig) na entrada da mangueira de alimentação de ar com diâmetro interno de 10 mm (3/8").
- Desligue sempre a alimentação de ar e desconecte a mangueira de alimentação de ar antes de instalar, remover ou ajustar qualquer acessório nesta ferramenta, ou antes de executar qualquer serviço de manutenção nesta ferramenta.
- Não use mangueiras de ar ou adaptadores danificados, gastos ou deteriorados.
- Certifique-se de que todas as mangueiras e adaptadores sejam do tamanho correcto e estejam apertados com firmeza. Veja o Desenho TPD905-1 para um arranjo típico de tubagem.
- Use sempre ar seco e limpo com pressão máxima de 90 psig. Pó, fumos corrosivos e/ou humidade excessiva podem arruinar o motor de uma ferramenta pneumática.
- Não lubrifique as ferramentas com líquidos inflamáveis ou voláteis tais como querosene, diesel ou combustível de jactos.
- Não remova nenhum rótulo. Reponha qualquer rótulo danificado.

USANDO A FERRAMENTA

- Use sempre óculos de protecção quando estiver operando ou executando serviço de manutenção nesta ferramenta.
- Use sempre protecção contra ruído ao operar esta ferramenta.
- Mantenha as mãos, partes do vestuário soltas e cabelos compridos afastados da extremidade em rotação.
- Antecipe e esteja alerta a mudanças repentinas no movimento quando ligar e operar qualquer ferramenta motorizada.
- Mantenha a posição do corpo equilibrada e firme. Não exagere quando operar esta ferramenta. Torques de reacção elevados podem ocorrer na ou abaixo da pressão de ar recomendada.
- O eixo da ferramenta pode continuar a girar brevemente após a pressão tenha sido aliviada.
- Ferramentas accionadas pneumáticamente podem vibrar em uso. Vibração, movimentos repetitivos ou posições desconfortáveis podem ser prejudiciais às mãos e aos braços. Pare de usar a ferramenta caso ocorra algum desconforto, sensação de formigueiro ou dor. Procure assistência médica antes de retornar ao trabalho.
- Use acessórios recomendados pela Ingersoll-Rand.
- Use somente soquetes e acessórios de impacto. Não use soquetes ou acessórios de mão (cromo).
- Esta Ferramenta não foi concebida para trabalhos em atmosferas explosivas.
- Esta Ferramenta não está isolada contra choques eléctricos.

AVISO

O uso de peças de substituição que não sejam genuinamente da Ingersoll-Rand podem resultar em riscos de segurança, diminuição do desempenho da ferramenta, aumento da necessidade de manutenção e pode invalidar todas as garantias. As reparações devem ser feitas somente por pessoal treinado autorizado. Consulte o Centro de Serviços da Ingersoll-Rand mais próximo.

Envie Todos os Comunicados Para o Distribuidor ou Escritório da Ingersoll-Rand Mais Próximo.

© Ingersoll-Rand Company 1996

Impresso nos E.U.A.

INGERSOLL-RAND®
PROFESSIONAL TOOLS

IDENTIFICAÇÃO DO RÓTULO DE ADVERTÊNCIA

⚠️ ADVERTÊNCIA

O NÃO CUMPRIMENTO DAS SEGUINTE ADVERTÊNCIAS
PODE RESULTAR EM FERIMENTOS.

	⚠️ ADVERTÊNCIA Use sempre óculos de proteção quando estiver operando ou executando algum serviço de manutenção nesta ferramenta.
---	--

	⚠️ ADVERTÊNCIA Use sempre proteção contra o ruído ao operar esta ferramenta.
---	--

	⚠️ ADVERTÊNCIA Desligue sempre a alimentação de ar e desconecte a mangueira de alimentação de ar antes de instalar, remover ou ajustar qualquer acessório nesta ferramenta, ou antes de executar algum serviço de manutenção nesta ferramenta.
---	--



⚠️ ADVERTÊNCIA Ferramentas accionadas pneumáticamente podem vibrar em uso. Vibração, movimentos repetitivos ou posições desconfortáveis podem ser prejudiciais às mãos e aos braços. Pare de usar a ferramenta caso ocorra algum desconforto, sensação de formigamento ou dor. Procure assistência médica antes de retornar ao trabalho.
--

⚠️ ADVERTÊNCIA Não carregue a ferramenta segurando na mangueira.
--

	⚠️ ADVERTÊNCIA Não use mangueiras de ar ou adaptadores danificados, gastos ou deteriorados.
---	---

	⚠️ ADVERTÊNCIA Mantenha a posição do corpo equilibrada e firme. Não exagere quando operar esta ferramenta. Torques de reação elevados podem ocorrer sob a pressão de ar recomendada.
---	--

	⚠️ ADVERTÊNCIA Opere com pressão do ar Máxima de 90 psig (6,2-6,9 bar).
---	---

Rótulo de Advertência Internacional No. de Referência para Pedido _____		
		

AJUSTES

AJUSTE DE TORQUE

Para ajustar o torque nestas Chaves Dinamométricas de Impulsão de Lâminas Duplas, proceda da seguinte maneira:

1. Remova o Bujão do Furo de Ajuste.
2. Gire o Eixo de Comando até o Parafuso de Ajuste de Torque estar visível na abertura.
3. Usando uma chave Allen de 1,5 mm, gire o Parafuso de Ajuste no sentido horário para aumentar o torque de saída e no sentido contrário aos do ponteiros do relógio para diminuir o torque de saída. Não gire o Bujão de Óleo.

AVISO

Faça todos os ajustes finais no serviço.

4. Reponha o Bujão do Furo de Ajuste.

MUDANDO O FLUIDO DO MECANISMO

Para mudar o Fluido do Mecanismo no Mecanismo de Impulso, proceda da seguinte maneira:

1. Use uma ponta de prova para empurrar o Assento da Mola contra a Mola da Camisa Retentora. Enquanto a Mola for comprimida utilize uma outra ponta de prova ou chave de fenda de lâmina fina para remover o Anel

de Retenção. Erga o Assento da Mola, a Mola e a Camisa de Retenção do bite para fora do Eixo de Comando e remova a Esfera de Retenção do Bite.

2. Remova o Calço do Corpo de Borracha.
3. Usando um torno revestido de cobre ou couro, segure com cuidado a pás da Capa do Mecanismo com a extremidade de saída do Eixo de Comando para baixo.
4. Usando uma chave ajustável, desaparafuse o Conjunto do Corpo do Motor da Capa do Mecanismo. Esta é uma **rosca à esquerda**, gire o Corpo do Motor **no sentido horário** para removê-lo. Veja Desenho TPD1292

SENTIDO HORÁRIO PARA SOLTAR

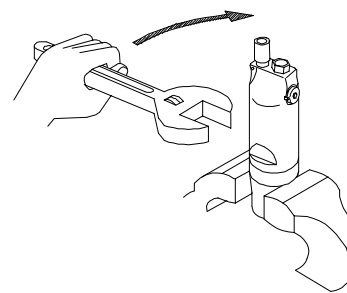

(Desenho TPD1292)

AJUSTES

5. Erga o motor montado para fora da Cobertura do Mecanismo e puxe o conjunto do mecanismo para fora da capa.
6. Usando uma chave Allen de 1,5 mm, gire o Parafuso de Ajuste de Torque no sentido horário até o Parafuso parar. Gire o Parafuso no sentido contrário ao do dos ponteiros do relógio até que ele pare ou execute seis voltas completas.
7. Usando uma Chave em T fornecida no Kit da Ferramenta, (Número de Pedido 180PQ-99), remova o Bujão de Óleo e o Lacre do Bujão de Óleo.
8. Com a abertura do bujão de óleo para baixo sobre um recipiente, gire o Eixo de Comando para expelir o fluido do mecanismo.
9. Usando uma seringa e fluido do Kit de Reposição de Fluido (Número de Pedido EQ106S-K400), encha o mecanismo com fluido fornecido no Kit. Veja Desenho TPD1265
10. A abertura de enchimento deve ser submersa no restante do fluido, e usando uma chave, gire o Eixo do Comando para expelir qualquer ar remanescente do sistema.
11. Rosqueie o Bujão de Óleo com o Lacre do Bujão de Óleo no mecanismo até que ele esteja apertado.
12. Usando uma chave Allen de 1,5 mm, gire o Parafuso de Ajuste de Torque no sentido horário até o Parafuso parar. Esta é a posição de máximo torque.
13. Limpe a parte externa do mecanismo a seco e limpe e remova o Bujão da Câmara de Óleo. Usando uma seringa, retire 0,40 cc de fluido.
14. Instale o Bujão da Câmara de Óleo e aperte-o com um torque de 2,3 a 2,8 Nm (20 a 25 pol-lb).
15. Insira o conjunto do mecanismo, com a extremidade de saída liderando, na Capa do Mecanismo apertada pelo torno.
16. Insira a extremidade hexagonal do eixo do rotor no recesso na traseira do Eixo de Comando e rosqueie o Corpo do Motor montado na Capa do Mecanismo. Esta é uma **rosca à esquerda**. Gire o Corpo **no sentido contrário ao do dos ponteiros do relógio** para apertá-lo. Veja Desenho TPD1294

AVISO

NÃO SUBSTITUA POR QUALQUER OUTRO FLUIDO.

O não cumprimento ao uso do fluido fornecido poderá danificar a ferramenta, aumentar a manutenção e diminuir a performance. Use somente fluido limpo nestas ferramentas.

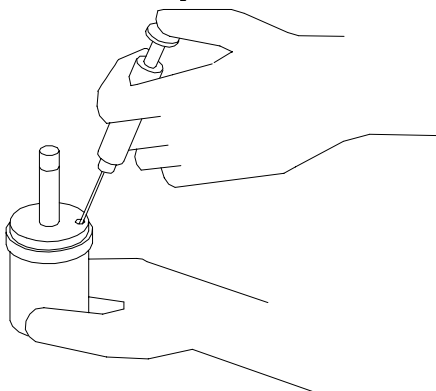

(Desenho TPD1265)

SENTIDO ANTI-HORÁRIO PARA APERTAR

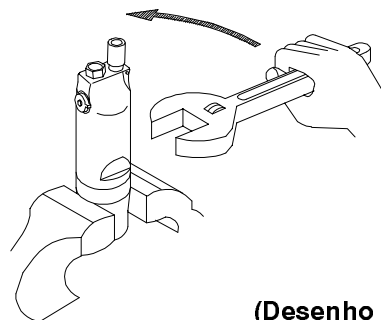

(Desenho TPD1294)

COLOCANDO A FERRAMENTA EM FUNCIONAMENTO

LUBRIFICAÇÃO



Ingersoll-Rand No. 50

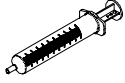

Ingersoll-Rand No. 67

Fluído Ingersoll-Rand
Número de Pedido
EQ106S-400-1

Use sempre um lubrificador de ar de linha com estas ferramentas. Nós recomendamos a seguinte Unidade Filtro-Lubrificador-Regulador:

For International - No. C16-C3-A29

Depois de cada 20 000 ciclos, ou como a experiência indicar, drene e encha o Conjunto do Comando da Unidade de Impulso como instruído neste manual usando o Kit de Reposição de Fluido (Número de Pedido EQ106S-K400). Lubrifique o comando hexagonal e o eixo de saída antes de montar.

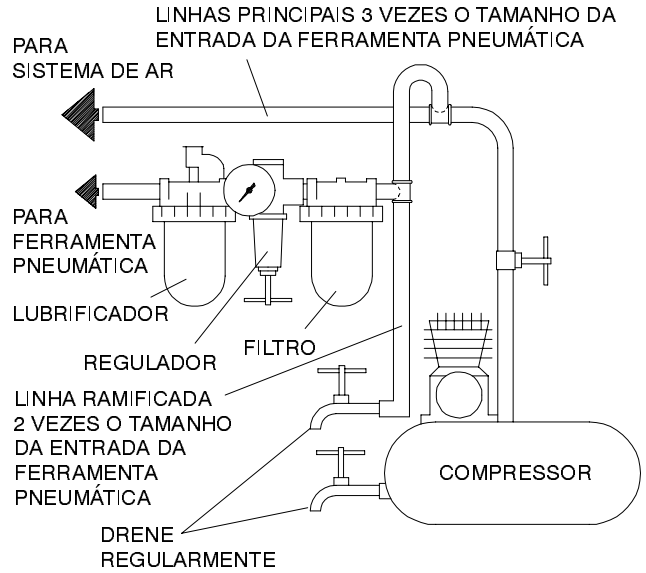

(Desenho TPD905-1)

ESPECIFICAÇÕES

Modelo	Tipo de Punho	Encabadouro/ Comando	Velocidade Livre	Intervalo de Torque Recomendado		Nível de Ruído dB (A)		Nível de Vibrações
				Aperto Ligeiro Nm (pés-lb)	Aperto Elevado Nm (pés-lb)	Pressão	Potência	m/s ²
180SQ1-EU	em linha	1/4 Q.C.	9 000	8-15 (6-11)	16-30 (12-22)	82,7	95,7	1,4
280SQ1-EU	em linha	1/4 Q.C.	8 000	10-19 (7-14)	18-35 (13-26)	80,4	93,4	7,7

- Testada de acordo com a ANSI S5.1-1971 com velocidade livre
- ◆ Testada de acordo com a ISO8662-1 enquanto cortando
- ISO3744

DECLARAÇÃO DE CONFORMIDADE

Nós Ingersoll-Rand, Co.
(nome do fornecedor)

Swan Lane, Hindley Green, Wigan WN2 4EZ
(endereço)

declaramos sobre nossa única responsabilidade que o produto,
Ferramentas Pneumáticas de Impulso de Lâminas Duplas
Modelos 180SQ1-EU e 280SQ1-EU

ao(s) qual(is) esta declaração se refere, está (ão) de acordo com as provisões da
Directivas 89/392/EEC, 91/368/EEC, 93/44/EEC e 93/68/EEC

Ao se utilizar os seguintes Princípios Standards: ISO8662

Intervalo de Número de Série: (1994 →) XUA XXXXX →

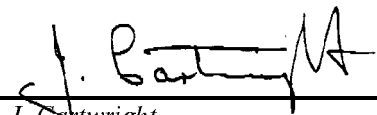

J. Cartwright
Nome e assinatura das pessoas autorizadas

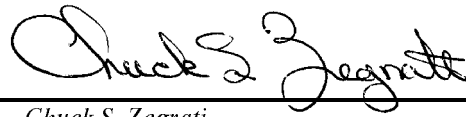

Chuck S. Zegrati
Nome e assinatura das pessoas autorizadas

Fevereiro de 1996

Data

Fevereiro de 1996

Data

AVISO

GUARDE ESTAS INSTRUÇÕES. NÃO AS DESTRUA.

Quando a duração de uma ferramenta expirar, recomenda-se que a mesma seja desmontada, desengraxada e que as peças sejam agrupadas conforme seu material e assim possam ser recicladas.

**Servicentre
Servicecenter
Servicesenter
Huoltokeskus
Centros de Assistência Técnica**

Ingersoll-Rand Company
510 Hester Drive
White House
TN 37188
USA
Tel: 1 800 TOOL HLP

Ingersoll-Rand
Sales Company Limited
Chorley New Road
Horwich Bolton
Lancashire BL6 6JN
England
UK
Tel: (44) 1204 880890
Fax: (44) 1204 880388

Ingersoll-Rand
Equipements de Production
111 avenue Roger Salengro
BP 59
F - 59450 Sin Le Noble
France
Tél: (33) 27 93 0808
Fax: (33) 27 93 0800

Ingersoll-Rand GmbH
Gewerbeallee 17
45478 Mülheim/Ruhr
Deutschland
Tel: (49) 208 99940
Fax: (49) 208 9994445

Ingersoll-Rand Italiana SpA
Casella Postale 1232
20100 Milano
Italia
Tel: (39) 2 950561
Fax: (39) 2 95360159

Ingersoll-Rand
Camino de Rejas 1, 2-18
B1S
28820 Coslada (Madrid)
España
Tel: (34) 1 669 5850
Fax: (34) 1 669 6054

Ingersoll-Rand Nederland
Produktieweg 10
2382 PB Zoeterwoude
Nederland
Tel: (31) 71 452200
Fax: (31) 71 5218671

Ingersoll-Rand Company SA
PO Box 3720
Alrode 1451
South Africa
Tel: (27) 11 864 3930
Fax: (27) 11 864 3954

Ingersoll-Rand
Scandinavian Operations
Kastruplundgade 22, I
DK - 2770 Kastrup
Danmark
Tlf: (45) 32 526092
Fax: (45) 32 529092

Ingersoll-Rand SA
The Alpha Building
Route des Arsenaux 9
CH - 1700 Fribourg
Schweiz/Suisse
Tel: (41) 37 205111
Fax: (41) 37 222932

Ingersoll-Rand Company
Kuznetsky Most 21/5
Entrance 3
103698 Moscow
Russia
CIS
Tel: (7) 501 882 0440
Fax: (7) 501 882 0441

Ingersoll-Rand Company
16 Pietro
Ul Stawki 2
00193 Warsaw
Poland
Tel: (48) 2 635 7245
Fax: (48) 2 635 7332