

8055 AND 8062 IMPACTTOOLS – Model C

7.5 AMPS 120 V 1700 RPM AC-DC

WARNING

When using electric tools, basic safety precautions should always be followed to reduce risk of fire, electric shock, and personal injury. (See Form M-2549).

Use only Impact Wrench Sockets and Accessories on this Impactool. Do not use hand sockets and accessories.

Electrical repairs should be attempted only by authorized trained repairmen. Consult your service center listing for nearest Ingersoll-Rand Authorized Service Center.

NOTICE

For operating Instructions and Maintenance, refer to Instruction Manual Form M-2549.

CLÉS À CHOCS 8055 ET 8062 – Modèle C

7,5 A 120 V 1700 TR/MN CA–CC

ATTENTION

Pendant l'utilisation d'outils électriques, prenez toujours les précautions de sécurité nécessaires pour réduire les risques d'incendie, de choc électrique et de blessure personnelle. (Voir Manuel M-2549).

Utiliser seulement des douilles et accessoires pour clés à chocs sur cet outil. Ne pas utiliser les douilles et accessoires de clés manuelles.

Les réparations électriques ne doivent être entreprises que par des réparateurs qualifiés autorisés. Veuillez consulter la liste des centres d'entretien pour votre Centre d'entretien Ingersoll-Rand le plus proche.

NOTE

Pour les instructions d'exploitation et d'entretien, consulter le manuel d'instruction M-2549.

LLAVES DE IMPACTO 8055 Y 8062 – Modelo C

7,5A 120V 1700 rpm c.a.–c.c.

AVISO

Cuando se usan herramientas eléctricas es preciso adoptar siempre las precauciones básicas para reducir el riesgo de incendio, descargas eléctricas y lesiones. (Véase el impreso M-2549)

Utilice únicamente bocas y accesorios para llave de impacto con esta herramienta. No utilice bocas ni accesorios manuales.

Las reparaciones eléctricas las deberán efectuar únicamente personas debidamente capacitadas y autorizadas. Para el centro de servicio autorizado de Ingersoll-Rand más próximo, consulte la lista de centros de servicio.

NOTA

Para las instrucciones de uso y mantenimiento, consulte el Manual de instrucciones M-2549.

FERRAMENTAS DE PERCUSSÃO 8055 e 8062 – Modelo C

7,5 AMPS 120V CA-CC 1700 RPM

ADVERTÊNCIA

Ao utilizar ferramentas eléctricas, deve-se sempre seguir as precauções básicas de segurança para reduzir o risco de incêndio, choque eléctrico e lesões pessoais. (Consulte o Formulário M-2549).

Use apenas caixas e acessórios de chave de percussão nesta Ferramenta de Percussão. Não use caixas ou acessórios manuais.

As reparações eléctricas só devem ser realizadas por pessoal autorizado e com formação adequada. Consulte a lista de centros de atendimento para encontrar o Centro de Atendimento Autorizado Ingersoll-Rand mais próximo.

AVISO

Para as Instruções de Funcionamento e Manutenção, consulte o Manual de Instruções M-2549.

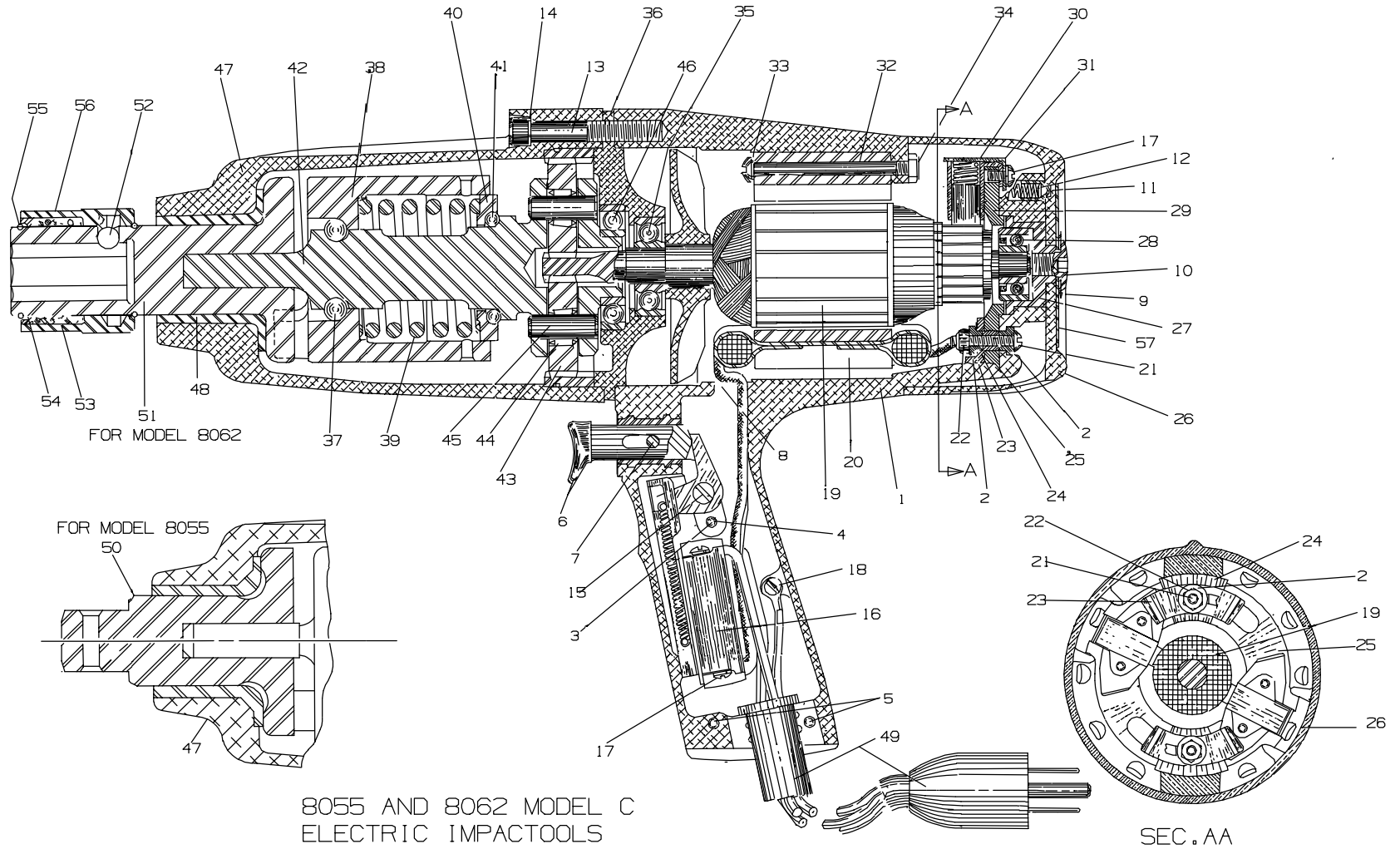



PART NUMBER FOR ORDERING →

PART NUMBER FOR ORDERING →

1	Motor Housing Assembly	42398	33	Lock Washer (2)	11537
2	Bushing (4)	4U-18B	34	Hex Lock Nut (2)	4U-353
3	Screw (long)	104216-1	35	Ball Bearing	8U-24
4	Lock Washer	11537	36	Housing Cover	202385
5	Screw (short) (2)	4U-226		Hammer Assembly	35272
*	Housing Label	WARNING-15-99	37	Cam Ball (2)	8U-722
6	Trigger	403-93	38	Hammer	35213
7	Trigger Pin	205009	39	Hammer Spring	W44-728
8	Dust Stop	105533	40	Thrust Bearing	8U-695A
9	Washer	105463	41	Thrust Bearing Ball (20)	4U-31
10	Screw	201715	42	Planet Gear Frame	50000
11	Plunger (2)	4U-663B	43	Planet Gear Assembly (2)	202381
12	Spring (2)	4U-664	44	Needle Bearing (2)	8U-654
13	Cap Screw (3)	8U-638	45	Pin (2)	8U-191
14	Lock Wahser (3)	8U-58	46	Ball Bearing	508-97
15	Screw	4U-359	47	Hammer Case	35217
16	Switch	202466	48	Hammer Case Bushing	5100-641
17	Screw (6)	4U-26A	49	Cord	202614
18	Screw	17888		For Model 8055	
19	Armature	35365-01	50	Anvil (3/4" Square Drive)	35211
20	Field	32295-01	*	Retaining Ring	RR10034S
21	Screw (2)	105805		For Model 8062	
22	Hex Lock Nut (2)	4U-139		Quick Change Anvil Assembly	8062-A926-10
23	Contact (2)	202469	51	Quick Cange Anvil	35212
24	Plate Spacer (2)	202453	52	Steel Ball	8U-722
25	Brush Holder Plate Assembly	202464	53	Spring	W54-931-10
26	Reverse Cap	50122-02	54	Thrust Ring	W54-932-10
27	Spring Washer	105806	55	Retaining Ring (2)	W54-933-10
28	Ball Bearing	8U-22	56	Retaining Sleeve	W54-930-10
29	Brush (2)	202612	57	Nameplate	
30	Brush Spring (2)	8U-28		for Model 8055	36154
31	Brush Retainer (2)	202621		for Model 8062	36152
32	Screw (2)	105775			

* Not illustrated.

NOTES