



INSTRUCTIONS FOR MODEL 225 HEAVY DUTY AUTOMOTIVE 1/2" MINI IMPACT WRENCH

NOTICE

Model 225 1/2" Mini Impact Wrench is designed to handle major service work on brakes, exhaust systems and vehicle front ends.

Ingersoll-Rand is not responsible for customer modification of tools for applications on which Ingersoll-Rand was not consulted.

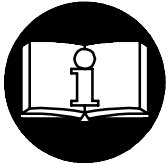

⚠ WARNING

**IMPORTANT SAFETY INFORMATION ENCLOSED.
READ THIS MANUAL BEFORE OPERATING TOOL.**

**IT IS THE RESPONSIBILITY OF THE EMPLOYER TO PLACE THE INFORMATION
IN THIS MANUAL INTO THE HANDS OF THE OPERATOR.**

FAILURE TO OBSERVE THE FOLLOWING WARNINGS COULD RESULT IN INJURY.

PLACING TOOL IN SERVICE

- Always operate, inspect and maintain this tool in accordance with all regulations (local, state, federal and country), that may apply to hand held/hand operated pneumatic tools.
- For safety, top performance, and maximum durability of parts, operate this tool at 90 psig (6.2 bar/620 kPa) maximum air pressure at the inlet with 5/16" (8 mm) inside diameter air supply hose.
- Always turn off the air supply and disconnect the air supply hose before installing, removing or adjusting any accessory on this tool, or before performing any maintenance on this tool.
- Do not use damaged, frayed or deteriorated air hoses and fittings.
- Be sure all hoses and fittings are the correct size and are tightly secured. See Dwg. TPD905-1 for a typical piping arrangement.
- Always use clean, dry air at 90 psig maximum air pressure. Dust, corrosive fumes and/or excessive moisture can ruin the motor of an air tool.
- Do not lubricate tools with flammable or volatile liquids such as kerosene, diesel or jet fuel.
- Do not remove any labels. Replace any damaged label.

USING THE TOOL

- Always wear eye protection when operating or performing maintenance on this tool.

- Always wear hearing protection when operating this tool.
- Keep hands, loose clothing and long hair away from rotating end of tool.
- Note the position of the reversing lever before operating the tool so as to be aware of the direction of rotation when operating the throttle.
- Anticipate and be alert for sudden changes in motion during start up and operation of any power tool.
- Keep body stance balanced and firm. Do not overreach when operating this tool. High reaction torques can occur at or below the recommended air pressure.
- Tool shaft may continue to rotate briefly after throttle is released.
- Air powered tools can vibrate in use. Vibration, repetitive motions or uncomfortable positions may be harmful to your hands and arms. Stop using any tool if discomfort, tingling feeling or pain occurs. Seek medical advice before resuming use.
- Use accessories recommended by Ingersoll-Rand.
- Use only impact sockets and accessories. Do not use hand (chrome) sockets or accessories.
- Impact wrenches are not torque wrenches. Connections requiring specific torque must be checked with a torque meter after fitting with an impact wrench.
- This tool is not designed for working in explosive atmospheres.
- This tool is not insulated against electric shock.

NOTICE

The use of other than genuine Ingersoll-Rand replacement parts may result in safety hazards, decreased tool performance, and increased maintenance, and may invalidate all warranties.

Repairs should be made only by authorized trained personnel. Consult your nearest Ingersoll-Rand Authorized Servicenter.

WARNING LABEL IDENTIFICATION



FAILURE TO OBSERVE THE FOLLOWING WARNINGS COULD RESULT IN INJURY.

	▲ WARNING
Always wear eye protection when operating or performing maintenance on this tool.	

	▲ WARNING
Always wear hearing protection when operating this tool.	

	▲ WARNING
Always turn off the air supply and disconnect the air supply hose before installing, removing or adjusting any accessory on this tool, or before performing any maintenance on this tool.	

	▲ WARNING
Air powered tools can vibrate in use. Vibration, repetitive motions or uncomfortable positions may be harmful to your hands and arms. Stop using any tool if discomfort, tingling feeling or pain occurs. Seek medical advice before resuming use.	

	▲ WARNING
Do not carry the tool by the hose.	

	▲ WARNING
Do not use damaged, frayed or deteriorated air hoses and fittings.	

	▲ WARNING
Keep body stance balanced and firm. Do not overreach when operating this tool.	

	▲ WARNING
Operate at 90 psig (6.2 bar/620 kPa) Maximum air pressure.	

International Warning Label: Order Part No. _____	

ADJUSTMENTS

SETTING THE POWER REGULATOR



Impact wrenches are not torque wrenches. Connections requiring specific torque must be checked with a torque meter after fitting with an impact wrench.



Model 225 Mini Impact Wrench incorporates a power regulator into the reverse mechanism. To adjust the power, rotate the Power Regulator (12) until the notch aligns with the number of the desired power setting.

The numbers 1 thru 3 on the housing are only for reference and **DO NOT** denote a specific power output. One (1) designates the lowest power output while three (3) denotes the highest.

PLACING TOOL IN SERVICE

LUBRICATION



Ingersoll-Rand No. 50

Always use of an air line lubricator with these tools. We recommend the following Filter-Lubricator-Regulator Unit:

For International- No. C28-C4-FKG0
For USA- No. C28-04-FKG0-28

After each eight hours of operation, unless the air line lubricator is used, detach the air hose and inject about 1-1/2 cc of oil into the Inlet Bushing (6).

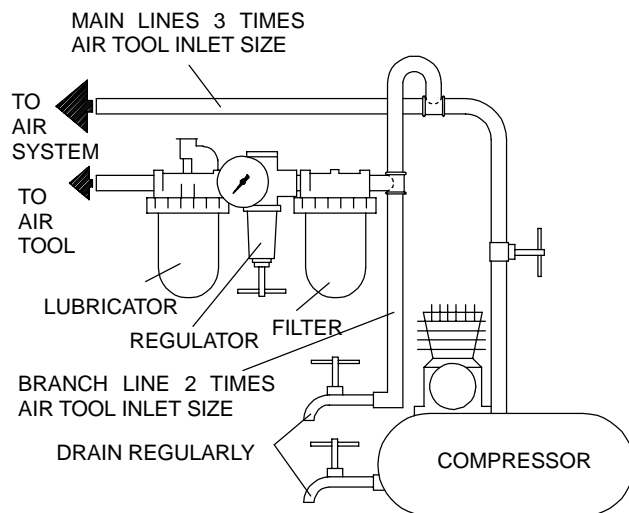

(Dwg. TPD905-1)

SPECIFICATIONS

Model	Type of Handle	Drive in.	Impacts per min.	Recommended Torque Range ft-lbs (Nm)	■ Sound Level dB (A)		◆ Vibrations Level
					Pressure	Power	m/s ²
225	pistol	1/2" sq.	1350	25-200 (34-271)	90.5	103.5	2.9

- Tested in accordance with PNEUROP PN8NTC1.2
- ◆ Tested to ISO8662-7

DECLARATION OF CONFORMITY

We Ingersoll-Rand, Co.
(supplier's name)

78192 Trappes Cedex France
(address)

declare under our sole responsibility that the product,

Model 225 Heavy Duty Mini Impact Wrench

to which this declaration relates, is in compliance with the provisions of

98/37/EC Directives.

By using the following Principle Standards: ISO8662, PNEUROP PN8NTC1.2

Serial No. Range (1998 →) XHA XXXXX →

D. Vose
Name and signature of authorised persons

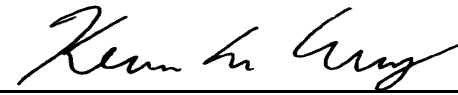
Kevin R. Morey
Name and signature of authorised persons

July, 2000
Date

July, 2000
Date

NOTICE

SAVE THESE INSTRUCTIONS. DO NOT DESTROY.

When the life of the tool has expired, it is recommended that the tool be disassembled, degreased and parts be separated by material so that they can be recycled.

MODE D'EMPLOI DES CLÉS À CHOCS AUTOMOBILE MINIATURE DE 1/2" SÉRIE FORTE MODÈLE 225

NOTE

Clé à chocs automobile miniature de 1/2" série forte Modèle 225 est destinées aux grands travaux d'entretien des freins, des systèmes d'échappement et des moteurs automobiles. Ingersoll-Rand ne peut être tenu responsable de la modification des outils par le client pour les adapter à des applications qui n'ont pas été approuvées par Ingersoll-Rand.

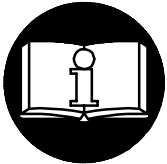

⚠ ATTENTION

**D'IMPORTANTES INFORMATIONS DE SECURITÉ SONT JOINTES.
LIRE CE MANUEL AVANT D'UTILISER L'OUTIL.**

**L'EMPLOYEUR EST TENU À COMMUNIQUER LES INFORMATIONS DE CEMANUEL
AUX EMPLOYÉS UTILISANT CET OUTIL.**

LE NON RESPECT DES AVERTISSEMENTS SUIVANTS PEUT CAUSER DES BLESSURES

MISE EN SERVICE DE L'OUTIL

- Cet outil doit toujours être exploité, inspecté et entretenu conformément à toutes les réglementations (locales, départementales, fédérales et nationales), applicables aux outils pneumatiques tenus/commandés à la main.
- Pour la sécurité, les performances optimales et la durabilité maximale des pièces, cet outil doit être connecté à une alimentation d'air comprimé de 6,2 bar (620kPa) maximum à l'entrée, avec un flexible de 8 mm de diamètre intérieur.
- Couper toujours l'alimentation d'air comprimé et débrancher le flexible d'alimentation avant d'installer, déposer ou ajuster tout accessoire sur cet outil, ou d'entreprendre une opération d'entretien quelconque sur l'outil.
- Ne pas utiliser des flexibles ou des raccords endommagés, effilochés ou détériorés.
- S'assurer que tous les flexibles et les raccords sont correctement dimensionnés et bien serrés. Voir Plan TPD905-1 pour un exemple type d'agencement des tuyauteries.
- Utiliser toujours de l'air sec et propre à une pression maximum de 6,2 bar. La poussière, les fumées corrosives et/ou une humidité excessive peuvent endommager le moteur d'un outil pneumatique.
- Ne jamais lubrifier les outils avec des liquides inflammables ou volatils tels que le kérosène, le gasol ou le carburant d'aviation.
- Ne retirer aucune étiquette. Remplacer toute étiquette endommagée.

UTILISATION DE L'OUTIL

- Porter toujours des lunettes de protection pendant l'utilisation et l'entretien de cet outil.
- Porter toujours une protection acoustique pendant l'utilisation de cet outil.

- Tenir les mains, les vêtements flous et les cheveux longs, éloignés de l'extrémité rotative de l'outil.
- Noter la position du levier d'inversion avant de mettre l'outil en marche de manière à savoir dans quel sens il va tourner lorsque la commande est actionnée.
- Prévoir, et ne pas oublier, que tout outil motorisé est susceptible d'à-coups brusques lors de sa mise en marche et pendant son utilisation.
- Garder une position équilibrée et ferme. Ne pas se pencher trop en avant pendant l'utilisation de cet outil. Des couples de réaction élevés peuvent se produire à, ou en dessous, de la pression d'air recommandée.
- La rotation des accessoires de l'outil peut continuer pendant un certain temps après le relâchement de la gâchette.
- Les outils pneumatiques peuvent vibrer pendant l'exploitation. Les vibrations, les mouvements répétitifs et les positions inconfortables peuvent causer des douleurs dans les mains et les bras. N'utiliser plus d'outils en cas d'inconfort, de picotements ou de douleurs. Consulter un médecin avant de recommencer à utiliser l'outil.
- Utiliser les accessoires recommandés par Ingersoll-Rand.
- N'utiliser que les douilles et les accessoires pour clés à chocs. Ne pas utiliser les douilles et accessoires (chromés) de clés manuelles.
- Les clés à chocs ne sont pas des appareils dynamométriques. Les connexions nécessitant un couple de serrage spécifique doivent être vérifiées avec un mesureur de couple après avoir été assemblées avec un clé à chocs.
- Cet outil n'est pas conçu pour fonctionner dans des atmosphères explosives.
- Cet outil n'est pas isolé contre les chocs électriques.

NOTE

L'utilisation de rechanges autres que les pièces d'origine Ingersoll-Rand peut causer des risques d'insécurité, réduire les performances de l'outil et augmenter l'entretien, et peut annuler toutes les garanties.

Les réparations ne doivent être effectuées que par des réparateurs qualifiés autorisés. Consultez votre Centre de Service Ingersoll-Rand le plus proche.

SIGNIFICATION DES ETIQUETTES D'AVERTISSEMENT

ATTENTION

LE NON RESPECT DES AVERTISSEMENTS SUIVANTS PEUT CAUSER DES BLESSURES

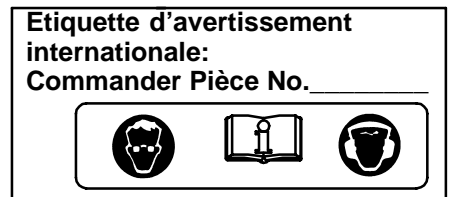
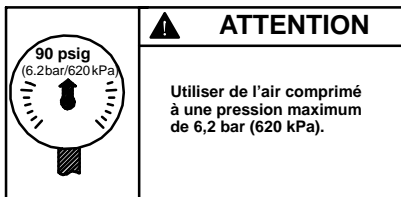
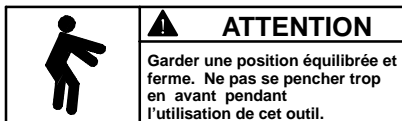
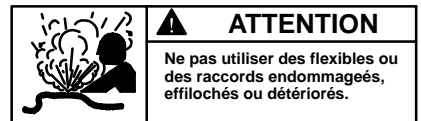
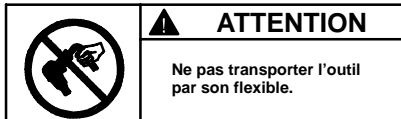
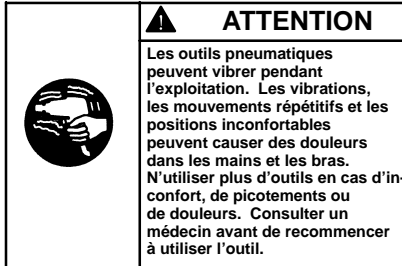
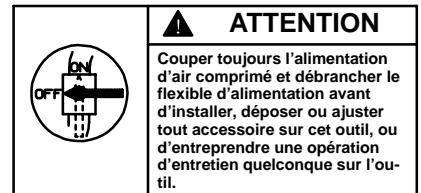
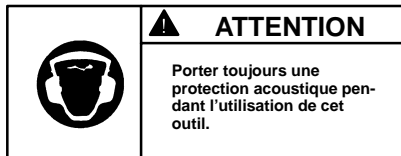
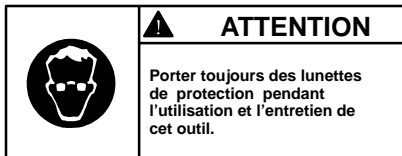

RÉGLAGES

REGLAGE DU REGULATEUR DE PUISSANCE

ATTENTION

Les clés à chocs ne sont pas des appareils dynamométriques. Les connexions nécessitant un couple de serrage spécifique doivent être vérifiées avec un mesureur de couple après avoir été assemblées avec un clé à chocs.

La clé à chocs modèle 225 comporte un régulateur de puissance incorporé dans le mécanisme d'inversion. Pour ajuster la puissance, tourner le régulateur de puissance (12) jusqu'à ce que l'encoche soit alignée par rapport au numéro de la puissance requise.

NOTE

Les numéros 1 à 3 du carter ne sont donnés qu'à titre de guide et NE dénotent PAS une puissance spécifique. Le chiffre un (1) indique la puissance la plus faible tandis que le chiffre trois (3) indique la puissance la plus élevée.

MISE EN SERVICE DE L'OUTIL

LUBRIFICATION



Ingersoll-Rand N° 50

Utiliser toujours un lubrificateur avec ces outils. Nous recommandons l'emploi du filtre-régulateur-lubrificateur suivant:

International – N°. C28-C4-FKG0
 ÉU – N°. C28-04-FKG0-28

Toutes les huit heures de fonctionnement, si un lubrificateur de ligne n'est pas utilisé, injecter 1–1/2 cm³ d'huile dans le raccord d'admission de l'outil (6).

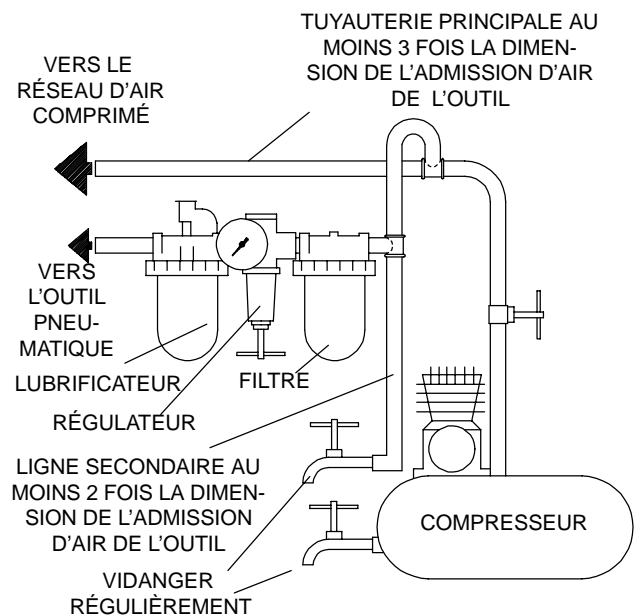

(Plan TPD905-1)

SPÉCIFICATIONS

Modèle	Poignée à levier	Entraînement	Coups par minute	Gamme de couples recommandée	■ Niveau de son dB (A)		◆ Niveau de vibration m/s ²
					Pression	Puissance	
225	pistolet	in. 1/2" carré	1350	ft-lbs (Nm) 25–200 (34–271)	90,5	103,5	2,9

- Test selon PNEUROP PN8NTC1.2
- ◆ Test selon ISO8662-7

CERTIFICAT DE CONFORMITÉ

Nous _____ ***Ingersoll-Rand, Co.***
(nom du fournisseur)

_____ ***78192 Trappes Cedex France***
(adresse)

déclarons sous notre seule responsabilité que le produit:

_____ ***Clé à chocs automobile miniature de 1/2'' série forte Modèle 225***

objet de ce certificat, est conforme aux prescriptions des Directives:

_____ ***98/37/CE***

en observant les normes de principe suivantes: ***ISO8662, PNEUROP PN8NTC1.2***

N°. Serie: _____ ***(1998 →) XHA XXXXX →***

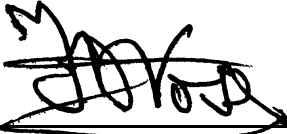
_____ ***D. Vose***
Nom et signature des chargés de pouvoir

_____ ***Kevin R. Morey***
Nom et signature des chargés de pouvoir

_____ ***Juillet, 2000***
Date

_____ ***Juillet, 2000***
Date

NOTE

CONSERVEZ SOIGNEUSEMENT CES INSTRUCTIONS. NE PAS LES DÉTRUIRE.

A la fin de sa durée de vie, il est recommandé de démonter l'outil, de dégraisser les pièces et de les séparer en fonction des matériaux de manière à ce que ces derniers puissent être recyclés.

GEBRAUCHSANWEISUNG FÜR HOCHLEISTUNGS-MINI-SCHLAGSCHRAUBER (1/2 ZOLL) DER BAUREIHE 225

HINWEIS

Mini-Schlagschrauber (1/2 Zoll) der Baureihe 225 werden eingesetzt für größere Reparatur- und Wartungsarbeiten an Bremsen, am Auspuffsystem und Motor von Kraftfahrzeugen. Ingersoll-Rand lehnt jede Haftung für Veränderungen an Werkzeugen ab, die ohne vorherige Rücksprache mit Ingersoll-Rand vorgenommen werden.

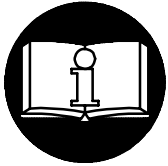

⚠ ACHTUNG

NACHFOLGEND WICHTIGE SICHERHEITSHINWEISE.

**DIESES HANDBUCH VOR INBETRIEBNAHME DES WERKZEUGES UNBEDINGT LESEN.
DER ARBEITGEBER IST VERPFLICHTET, DIE IN DIESEM HANDBUCH GEGEBENEN
INFORMATIONEN DEM BEDIENER ZUGÄNGLICH ZU MACHEN.
DIE NICHT-EINHALTUNG DIESER WARNHINWEISE KANN ZU VERLETZUNGEN FÜHREN.**

INBETRIEBNAHME DES WERKZEUGES

- Das Werkzeug stets nach den örtlich und landesweitgeltenden Vorschriften für handgehaltene/handbetriebene Druckluftwerkzeuge betreiben.
- Zur Erzielung höchster Sicherheit, Leistung und Haltbarkeit der Teile sollte dieses Werkzeug mit einem maximalen Luftdruck von 6,2 bar/620 kPa (90 psig) am Lufteinlaß und einem Luftzufuhrschlauch 8 mm (5/16") Innendurchmesser betrieben werden.
- Vor Wartungsarbeiten und dem Austausch von Zubehör ist das Werkzeug von der Druckluftversorgung abzuschalten.
- Keine beschädigten, durchgeschauerten oder abgenutzten Luftschläuche und Anschlüsse verwenden.
- Darauf achten, daß alle Schläuche und Anschlüsse die passende Größe haben und korrekt befestigt sind. In Zeichnung TPD905-1 ist eine typische Rohrleitungsanordnung abgebildet.
- Stets saubere, trockene Luft verwenden und einen Luftdruck von 90 bar verwenden. Staub, ätzende Dämpfe und/oder Feuchtigkeit können den Motor eines Druckluftwerkzeuges beschädigen.
- Die Werkzeuge nicht mit brennbaren oder flüchtigen Flüssigkeiten wie Kerosin und Diesel schmieren.
- Keine Aufkleber entfernen. Beschädigte Aufkleber austauschen.
- Hände, lose Bekleidungsstücke und lange Haare vom rotierenden Ende des Werkzeuges fernhalten.
- Vor der Inbetriebnahme auf die Position des Umsteuerhebels achten, damit bei Betätigen der Drossel die Drehrichtung schon bekannt ist.
- Bei Start und Betrieb eines Werkzeuges auf plötzliche Rückwirkungen achten und darauf vorbereitet sein.
- Während des Betriebes für festen Halt sorgen und den Körper nicht zu weit nach vorne beugen. Bei Betrieb mit empfohlenem oder niedrigerem Luftdruck können hohe Reaktionsdrehmomente auftreten.
- Nach dem Loslassen des Drückers kann die Welle des Werkzeuges noch kurz weiterdrehen.
- Druckluftbetriebene Werkzeuge können während des Betriebs vibrieren. Vibrationen, häufige gleichförmige Bewegungen oder unbequeme Positionen können schädlich für Hände und Arme sein. Bei Unbehagen, Kribbeln oder Schmerzen das Werkzeug nicht mehr benutzen. Vor dem erneuten Arbeiten mit dem Werkzeug ärztliche Hilfe aufsuchen.
- Stets von Ingersoll-Rand empfohlenes Zubehör verwenden.
- Nur Schlagschrauber-Steckschlüssel und -Zubehör verwenden. Keine Hand-Steckschlüssel (Chrom) oder -Zubehör verwenden.
- Schlagschrauber sind keine Drehmoment-schrauber. Verbindungen, die ein bestimmtes Drehmoment erfordern, müssen nach dem Anziehen mit dem Schlagschrauber mit Hilfe eines Drehmomentegrätes überprüft werden.
- Das Werkzeug ist nicht für die Arbeit in explosiven Atmosphären geeignet.
- Dieses Werkzeug ist nicht gegen elektrischen Schlag isoliert.

HINWEIS

Die Verwendung von nicht Original-Ingersoll-Rand-Ersatzteilen kann Sicherheitsrisiken, verringerte Standzeit und erhöhten Wartungsbedarf nach sich ziehen und alle Garantieleistungen ungültig machen.

Reparaturen sollen nur von geschultem Personal durchgeführt werden. Wenden Sie sich an Ihre nächste Ingersoll-Rand Niederlassung.

Wenden Sie sich bei Rückfragen an Ihre nächste Ingersoll-Rand-Niederlassung oder den autorisierten Fachhandel.

© Ingersoll-Rand Company 2000

Printed in Japan

IR Ingersoll-Rand®

ANWEISUNGEN AUF WARNSCHILDERN

⚠ ACHTUNG

DIE NICHTEINHALTUNG DIESER WARNHINWEISE KANN ZU VERLETZUNGEN FÜHREN.



⚠ ACHTUNG
Beim Betreiben oder Warten dieses Werkzeuges stets Augenschutz tragen.



⚠ ACHTUNG
Beim Betreiben dieses Werkzeuges stets Gehörschutz tragen.

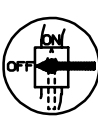

⚠ ACHTUNG
Vor Wartungsarbeiten oder dem Austausch von Zubehör ist das Werkzeug von der Druckluftversorgung abzuschalten.



⚠ ACHTUNG
Druckluftbetriebene Werkzeuge können während des Betriebs vibrieren. Vibrationen, häufige gleichförmige Bewegungen oder unbequeme Positionen können schädlich für Hände und Arme sein. Bei Unbehagen, Kribbeln oder Schmerzen das Werkzeug nicht mehr benutzen. Vor dem erneuten Arbeiten mit dem Werkzeug ärztliche Hilfe aufsuchen.



⚠ ACHTUNG
Das Werkzeug nicht am Schlauch tragen.



⚠ ACHTUNG
Keine beschädigten, durchgeschauerten oder abgenutzten Luftschläuche und Anschlüsse verwenden.



⚠ ACHTUNG
Während des Betriebes für festen Halt sorgen und den Körper nicht zu weit nach vorne beugen.



⚠ ACHTUNG
Mit einem maximalen Luftdruck von 6,2 bar/620 kPa (90 psig) betreiben.

Internationales Warnschild:
Teile Nr. _____

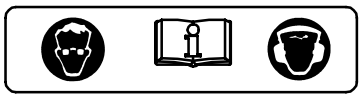

EINSTELLUNGEN

EINSTELLUNG DES LEISTUNGSREGLERS

⚠ ACHTUNG

Schlagschrauber sind keine Drehmomentschrauber. Verbindungen, die ein bestimmtes Drehmoment erfordern, müssen nach dem Anziehen mit dem Schlagschrauber mit Hilfe eines Drehmomentegrätes überprüft werden.

Der Umsteuermechanismus von Schlaugschraubern der Baureihe 225 hat einen Leistungsregler. Zur Einstellung

der Leistung den Leistungsregler (12) solange drehen, bis die Kerbe mit der entsprechenden Nummer der gewünschten Leistung übereinstimmt.

HINWEIS

Die Nummern 1 bis 3 auf dem Gehäuse dienen nur als Referenz und weisen **KEINE** bestimmte Leistung aus. Eins (1) steht für geringste, drei (3) für höchste Leistung.

INBETRIEBNAHME DES WERKZEUGES

SCHMIERUNG



Ingersoll-Rand-Öl Nr. 50

Das Werkzeug stets mit einem Leitungöler verwenden. Es wird folgende Filter-Regler-Öler-Kombination empfohlen:

Ingersoll-Rand Modell-Nr. C28-C4-FKG0

Wird kein Leitungöler verwendet, **nach jeweils acht Betriebsstunden** das Werkzeug von der Druckluftversorgung abschalten und etwa 1,5 Öl in die Einlaßbuchse einspritzen (6).

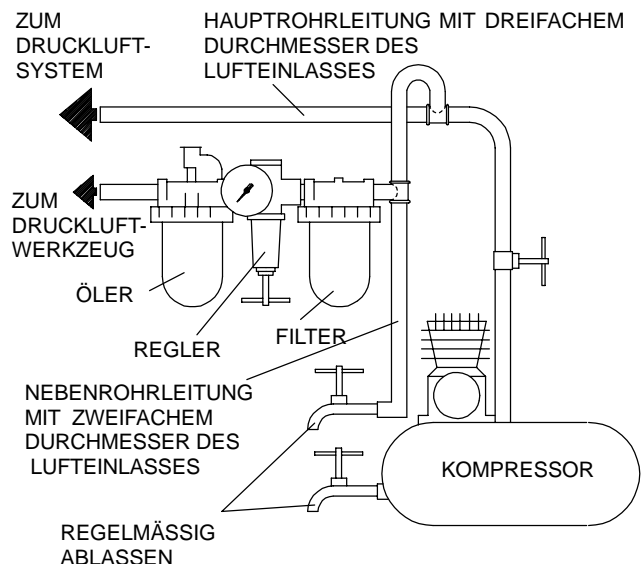

(Zeichn. TPD905-1)

TECHNISCHE DATEN

Modell	Griffart	Antrieb	Schläge/Minute	Empfohlenes Arbeitsdrehmoment	■ Schallpegel dB (A)		◆ Schwingungsintensität
					Druck	Leistung	
		in		ft-lbs (Nm)			m/s ²
225	Pistolengriff	1/2" Vierkant	1350	25-200 (34-271)	90,5	103,5	2,9

- Gemäß PNEUROP PN8NTC1.2 geprüft
- ◆ Gemäß ISO8662-7 geprüft

KONFORMITÄTSERKLÄRUNG

Wir Ingersoll-Rand, Co.

(Name des Herstellers)

78192 Trappes Cedex France

(Adresse)

erklären hiermit, gemäß unserer alleinigen Verantwortung, daß die Geräte:

Hochleistungs-Mini-Schlagschrauber (1/2 Zoll) der Baureihe 225

auf die sich diese Erklärung bezieht, den Richtlinien:

98/37/EC

unter Anlehnung an die folgenden Grundnormen

entsprechen: ISO8662, PNEUROP PN8NTC1.2

Serien-Nr.-Bereich: (1998 →) XHA XXXXX →

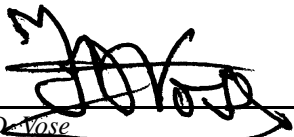

De Vose
Name und Unterschrift der Bevollmächtigten

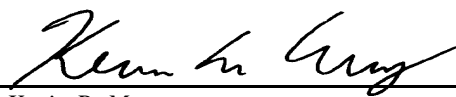

Kevin R. Morey
Name und Unterschrift der Bevollmächtigten

Juli, 2000

Datum

Juli, 2000

Datum

HINWEIS

DIESE ANWEISUNGEN SIND SORGFÄLTIG AUFZUBEWAHREN. NICHT ZERSTÖREN.

Zur Entsorgung ist das Werkzeug vollständig zu demontieren, zu entfetten und nach Materialarten getrennt der Wiederverwertung zuzuführen.

ISTRUZIONI PER MINI CHIAVE AD IMPULSI DA 1/2" PER USI AUTOMOBILISTICI PESANTI MODELLO 225

AVVISO

Mini chiave ad impulsi da 1/2" per usi automobilistici pesanti modello 225 è stata progettata per essere usata in estesi lavori di riparazione di freni, impianti di scarico ed avantreni autoveicoli.

La Ingersoll-Rand non è responsabile delle modifiche apportate agli attrezzi dai clienti per adattarli ad applicazioni per le quali la Ingersoll-Rand non sia stata interpellata.

AVVERTENZA

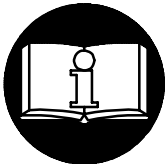

**IMPORTANTE INFORMAZIONE DI SICUREZZA ACCLUSA.
LEGGERE IL PRESENTE MANUALE PRIMA DI USARE L'ATTREZZO.
È RESPONSABILITÀ DEL DATORE DI LAVORO DI METTERE
QUEST'INFORMAZIONE NELLE MANI DELL'OPERATORE.
LA MANCATA OSSERVANZA DELLE SEGUENTI AVVERTENZE PUÒ CAUSARE
LESIONI FISICHE.**

MESSA IN SERVIZIO DELL'ATTREZZO

- Usare, ispezionare e mantenere sempre quest'attrezzo secondo tutti i regolamenti (locali, statali, federali e nazionali), che possano essere applicabili agli attrezzi a mano pneumatici.
- Per sicurezza, massime prestazioni e massima durabilità delle parti, usare quest'attrezzo ad una massima pressione d'aria di 90 psig (6,2 bar/ 620 kPa) all'ingresso con un flessibile di alimentazione dell'aria con diametro interno di 5/16" (8 mm).
- Disinserire sempre l'alimentazione aria e staccare il relativo tubo dall'attrezzo, prima di installare, togliere o regolare qualsiasi accessorio, oppure prima di eseguire qualsiasi operazione di manutenzione dell'attrezzo.
- Non adoperare tubi e raccordi danneggiati, consunti o deteriorati.
- Assicurarsi che tutti i tubi ed i raccordi siano delle corrette dimensioni e saldamente serrati. Consultare il disegno TPD905-1 per una tipica disposizione dei tubi.
- Usare sempre aria pulita ed asciutta alla pressione max di 90 psig. Polvere, fumi corrosivi e/o un eccesso di umidità possono rovinare il motore di un attrezzo pneumatico.
- Non lubrificare gli utensili con liquidi infiammabili o volatili come kerosene, gasolio o combustibile per aviogetti.
- Non togliere nessuna etichetta. Sostituire eventuali etichette danneggiate.

COME USARE L'ATTREZZO

- Indossare sempre degli occhiali protettivi quando si adopera questo attrezzo o se ne esegue la manutenzione.
- Indossare sempre delle cuffie protettive quando si adopera questo attrezzo.

- Tenere le mani, gli indumenti sciolti ed i capelli lunghi distanti dall'estremità battente dell'attrezzo.
- Notare la posizione della leva d'inversione prima di azionare l'attrezzo in modo da essere consci della direzione di ruotazione quando si aziona l'immissione.
- Fare attenzione e cercare di anticipare improvvise variazioni di movimento durante l'avviamento e l'uso di qualsiasi utensile pneumatico.
- Nell'usare l'attrezzo, mantenere con il corpo una posizione salda e ben bilanciata. Non sbilanciarsi durante l'uso di questo attrezzo. Delle elevate reazioni di coppia si possono verificare alla pressione d'aria raccomandata o inferiore.
- L'accessorio dell'utensile potrebbe continuare a funzionare brevemente dopo che è stata disinserta l'immissione.
- Gli attrezzi pneumatici possono vibrare durante l'uso. Le vibrazioni, i movimenti ripetitivi o le posizioni scomode possono risultare dannosi per le mani e le braccia. Interrompere l'uso dell'utensile se si avvertono sintomi di disagio fisico, formicolio o dolore. Interpellare un medico prima di riprendere il lavoro.
- Usare accessori raccomandati dalla Ingersoll-Rand.
- Usare solo boccole ed accessori ad impulso. Non usare boccole a mano (cromate) o accessori.
- Le chiavi ad impulso non sono chiavi torsionometriche. Collegamenti che richiedono specifiche coppie devono essere controllati con un torsionometro l'installazione con una chiave torsionometrica.
- Questo utensile non è stato progettato per operare in atmosfere esplosive.
- Questo utensile non è isolato contro le scosse elettriche.

AVVISO

L'uso di ricambi non originali Ingersoll-Rand potrebbe causare condizioni di pericolosità, compromettere le prestazioni dell'attrezzo ed aumentare la necessità di manutenzione, inoltre potrebbe invalidare tutte le garanzie.

Le riparazioni devono essere effettuate soltanto da personale autorizzato e qualificato. Rivolgersi al più vicino centro di assistenza tecnica Ingersoll-Rand.

Indirizzare tutte le comunicazioni al più vicino concessionario od ufficio Ingersoll-Rand.

© Ingersoll-Rand Company 2000

Stampato in Giappone

IDENTIFICAZIONE DELLE ETICHETTE DI AVVERTENZA

▲ AVVERTENZA

LA MANCATA OSSERVAZIONE DELLE SEGUENTI AVVERTENZE PUÒ CAUSARE LESIONI FISICHE.

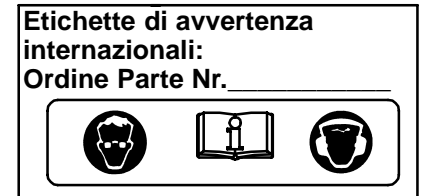
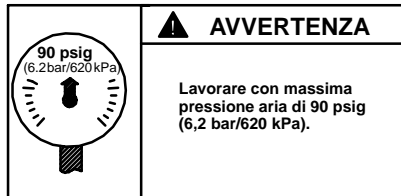
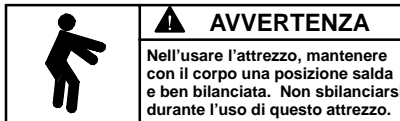
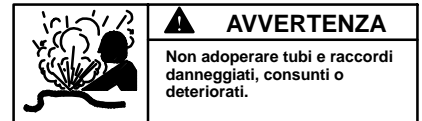
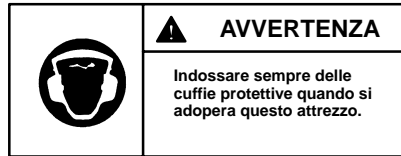

REGOLAZIONI

IMPOSTAZIONE DEL REGOLATORE DI POTENZA

▲ AVVERTENZA

Le chiavi ad impulso non sono chiavi torsionometriche. Collegamenti che richiedono specifiche coppie devono essere controllati con un torsionometro l'installazione con una chiave torsionometrica.

La chiave ad impulsi modello 225 incorpora un regolatore di potenza nel meccanismo d'inversione. Per regolare la potenza, ruotare il regolatore di potenza (12) fino a quando l'intasso sia allineato col numerodell'impostazione desiderata.

AVVISO

I numeri compresi tra 1 e 3 posti sulla sede valgono solo per riferimento e NON denotano uno specifico valore di erogazione di potenza. One (1) indica l'erogazione più bassa di potenza e tre (3) quella più alta.

MESSA IN SERVIZIO DELL'ATTREZZO

LUBRIFICAZIONE



Ingersoll-Rand Nr. 50

Con questi attrezzi usare sempre un lubrificatore di linea. Si raccomanda l'uso del seguente gruppo filtro-regolatore-lubrificatore:

per gli altri paesi - Nr. C28-C4-FKG0
per gli USA - Nr. C28-04-FKG0-28

Dopo ogni otto ore di funzionamento, a meno venga utilizzato un lubrificatore di linea, staccare il tubo dell'aria ed iniettare circa 1-1/2 cc d'olio nella boccola di entrata (6).

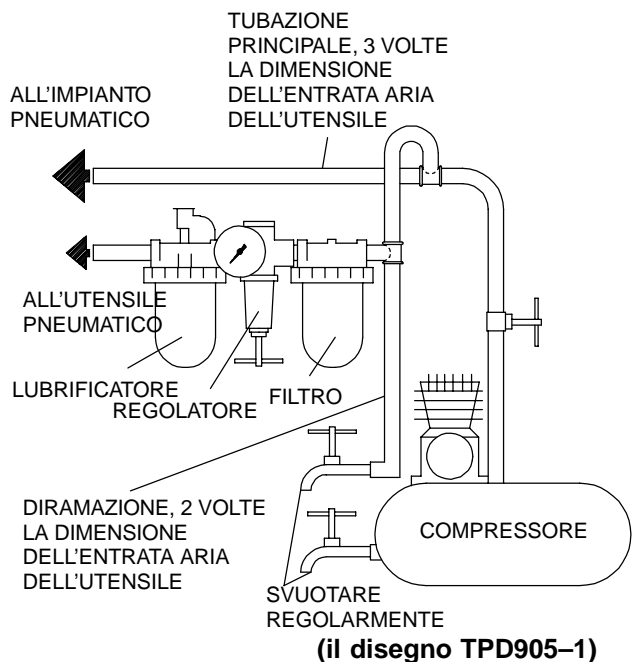

SPECIFICA

Modello	Tipo d'impugnatura	Attacco	Impulsi/min.	Gamma di coppia consigliata	■ Livello suono dB (A)		◆ Livello di vibrazione
					Pressione	Potenza	
		poll.		ft-lbs (Nm)			m/s ²
225	Impugnatura	1/2" qd.	1350	25-200 (34-271)	90.5	103.5	2.9

■ Test in conformità PNEUROP PN8NTC1.2

◆ Test in conformità ISO8662-7

DICHIARAZIONE DI CONFORMITÀ

Noi Ingersoll-Rand, Co.
(nome del fornitore)

78192 Trappes Cedex France

(indirizzo)

dichiariamo sotto la nostra unica responsabilità che il prodotto:

Mini Chiave ad impulsi da 1/2" per usi automobilistici pesanti modello 225

a cui si riferisce la presente dichiarazione è conforme alle normative delle direttive:

98/37/EC

secondo i seguenti standard: ISO866, PENUROF PN8NTC1.2

Numeri di Serie: (1998 →) XHA XXXXX →

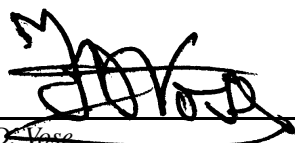

D. Vese
Nome e firma delle persone autorizzate



Kevin R. Morey
Nome e firma delle persone autorizzate

Luglio, 2000

Data

Luglio, 2000

Data

AVVISO

CONSERVARE QUESTE ISTRUZIONI. NON DISTRUGGERLE.

Quando l'attrezzo diventato inutilizzabile, si raccomanda di smontarlo, sgrassarlo e separare i componenti secondo i materiali in modo da poterli riciclare.

INSTRUCCIONES PARA MINILLAVE DE IMPACTO DE 1/2" DE SERVICIO PESADO PARA AUTOMOCIÓN MODELO 225

NOTA

Minillave de impacto de 1/2" de servicio pesado para automoción modelo 225 está diseñadas para manejar grandes trabajos de servicio de frenos, sistemas de escape y partes delanteras de vehículos.

Ingersoll-Rand no aceptará responsabilidad alguna por la modificación de las herramientas efectuada por el cliente para las aplicaciones que no hayan sido consultadas con Ingersoll-Rand.

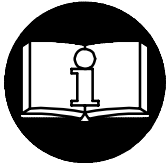

⚠ AVISO

**SE ADJUNTA INFORMACION IMPORTANTE DE SEGURIDAD.
LEA ESTE MANUAL ANTES DE USAR LA HERRAMIENTA.**

**ES RESPONSABILIDAD DE LA EMPRESA ASEGURARSE DE QUE EL OPERARIO
ESTE AL TANTO DE LA INFORMACION QUE CONTIENE ESTE MANUAL.**

EL HACER CASO OMISO DE LOS AVISOS SIGUIENTES PODRIA OCASIONAR LESIONES.

PARA PONER LA HERRAMIENTA EN SERVICIO

- Use, inspeccione y mantenga esta herramienta siempre de acuerdo a todas las normativas (locales, estatales, federales, nacionales), que apliquen a las herramientas neumáticas de operación y agarre manual.
- Para seguridad, máximo rendimiento y durabilidad de piezas, use esta herramienta a una máxima presión de aire de 90 psig (6,2 bar/620kPa) en la admisión de manguera de suministro de aire de diámetro interno de 8 mm.
- Corte siempre el suministro de aire y desconecte la manguera de suministro de aire antes de instalar, desmontar o ajustar cualquier accesorio de esta herramienta, o antes de realizar cualquier operación de mantenimiento de la misma.
- No utilice mangueras de aire y accesorios dañados, desgastados ni deteriorados.
- Asegúrese de que todas las mangueras y los accesorios sean del tamaño correcto y estén bien apretados. Vea Esq. TPD005-1 para un típico arreglo de tuberías.
- Use siempre aire limpio y seco a una máxima presión de 90 psig. El polvo, los gases corrosivos y/o el exceso de humedad podrían estropear el motor de una herramienta neumática.
- No lubrique las herramientas con líquidos inflamables o volátiles tales como queroseno, gasoil o combustible para motores a reacción.
- No saque ninguna etiqueta. Sustituya toda etiqueta dañada.

USO DE HERRAMIENTA

- Use siempre protección ocular cuando maneje, o realice operaciones de mantenimiento a, esta herramienta.

- Use siempre protección para los oídos cuando maneje esta herramienta.
- Mantenga las manos, la ropa suelta y el cabello largo alejados del extremo giratorio de la herramienta.
- Note la posición de la palanca de inversión antes de funcionar la herramienta para estar consciente de su dirección giratoria cuando funcione el estrangulador.
- Anticipe y esté alerta a los cambios repentinos en el movimiento durante la puesta en marcha y el manejo de toda herramienta motorizada.
- Mantenga una postura de cuerpo equilibrada y firme. No estire demasiado los brazos al manejar la herramienta. Pueden ocurrir reacciones de alto par a, o menos de, la recomendada presión de aire.
- El eje de la herramienta podría seguir girando brevemente después de haber soltado la palanca de estrangulación.
- Las herramientas neumáticas pueden vibrar durante el uso. La vibración, repetición o posiciones incómodas pueden dañarle los brazos y manos. En caso de incomodidad, sensación de hormigueo o dolor, deje de usar la herramienta. Consulte a un médico antes de volver a usarla otra vez.
- Utilice únicamente los accesorios Ingersoll-Rand recomendados.
- Utilice únicamente bocas y accesorios para llaves de impacto. No utilice bocas o accesorios manuales (cromados).
- Las llaves de impacto no son llaves de par. Las uniones que requieran pares específicos deberán ser comprobadas con un torsiómetro después de haberlas fijado con una llave de impacto.
- Esta herramienta no ha sido diseñada para trabajar en ambientes explosivos.
- Esta herramienta no está aislada contra descargas eléctricas.

NOTA

El uso de piezas de recambio que no sean las auténticas piezas Ingersoll-Rand podría poner en peligro la seguridad, reducir el rendimiento de la herramienta y aumentar los cuidados de mantenimiento necesarios, así como invalidar toda garantía.

Las reparaciones sólo serán realizadas por personal cualificado y autorizado. Consulte con el centro de servicio Ingersoll-Rand autorizado más próximo.

Refiera todas las Comunicaciones a la Oficina o Distribuidor Ingersoll-Rand más cercano.

© Ingersoll-Rand Company 2000

Impreso en Japón

 **Ingersoll-Rand®**

ETIQUETAS DE AVISO



AVISO

EL HACER CASO OMISO DE LOS AVISOS SIGUIENTES PODRIA OCASIONAR LESIONES.

ADVERTENCIA
Usar siempre protección ocular al manejar o realizar operaciones de mantenimiento en esta herramienta.

ADVERTENCIA
Usar siempre protección para los oídos al manejar esta herramienta.

ADVERTENCIA
Cortar siempre el suministro de aire y desconectar la manguera de suministro de aire antes de instalar, retirar o ajustar cualquier accesorio de esta herramienta, o antes de realizar cualquier operación de mantenimiento de la misma.

ADVERTENCIA
Las herramientas neumáticas pueden vibrar durante el uso. La vibración, los movimientos repetitivos o las posiciones incómodas podrían dañarle los brazos y las manos. En caso de incomodidad, sensación de hormigueo o dolor, dejar de usar la herramienta. Consultar al médico antes de volver a utilizarla.

ADVERTENCIA
No coger la herramienta por la manguera para levantarla.

ADVERTENCIA
No utilizar mangueras de aire y accesorios dañados, desgastados ni deteriorados.

ADVERTENCIA
Mantener una postura del cuerpo equilibrada y firme. No estirar demasiado los brazos al manejar la herramienta.

ADVERTENCIA
Manejar la herramienta a una presión de aire máxima de 90 psig (6,2 bar/620 kPa).

Etiqueta de Aviso Internacional:
Pida Pieza No. _____

AJUSTES

COLOCACION DE REGULADOR DE POTENCIA



AVISO

Las llaves de impacto no son llaves de par. Las uniones que requieran pares específicos deberán ser comprobadas con un torsiómetro después de haberlas fijado con una llave de impacto.

La llave de impacto modelo 225 incorpora un regulador de potencia en el mecanismo de inversión. Para ajustar la

potencia, gire el regulador de potencia (12) hasta que la muesca se alinee con el número correspondiente a la potencia deseada.



NOTA

Los números del 1 al 3 en la carcasa son sólo para referencia y NO indican una específica potencia. Uno (1) designa la menor potencia mientras tres (3) denota la mayor.

PARA PONER LA HERRAMIENTA EN SERVICIO

LUBRICACION



Ingersoll-Rand N° 50

Utilice siempre un lubricante de aire comprimido con esta llave de impacto. Recomendamos la siguiente unidad de Filtro-Lubricador-Regulador:

Internacional – N°. C28-C4-FKG0
Para EE.UU. – N°. C28-04-FKG0-28

Después de cada ocho horas de uso, a menos que se use un lubricante de línea de aire comprimido, desconecte la manguera de aire e inyecte así como 1-1/2 cc de aceite en el Casquillo de Admisión (6).

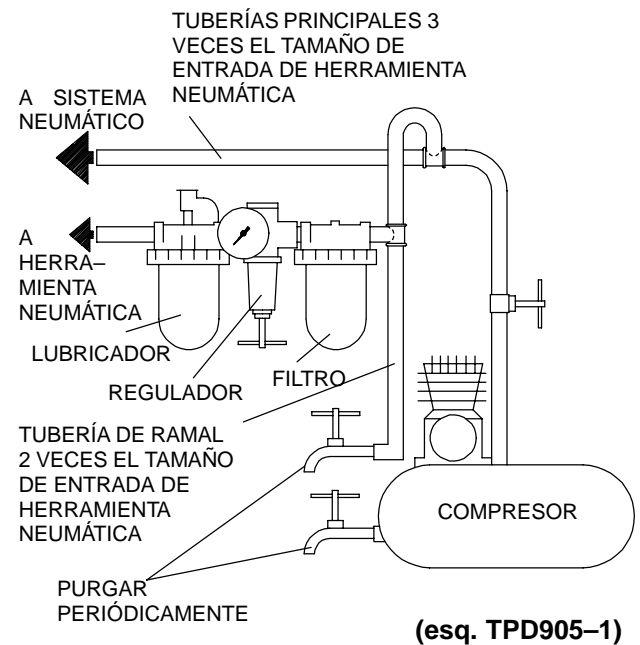

(esq. TPD905-1)

ESPECIFICACIONES

Modelo	Tipo de Empuñadura	Accionamiento	Impactos por minuto	Gama de par recomendada	■ Nivel de Sonido dB (A)		◆ Nivel de Vibraciones m/s ²
					Presión	Potencia	
225	pistola	1/2" cuadradillo	1350	ft-lbs (Nm) 25-200 (34-271)	90.5	103.5	2.9

- Comprobado conforme a la norma PNEUROP PN8NTC1.2
- ◆ Comprobado conforme a la norma ISO8662-7

DECLARACION DE CONFORMIDAD

Los abajo firmantes Ingersoll-Rand, Co.
(nombre del proveedor)

78192 Trappes Cedex France
(domicilio)

Declaramos que, bajo nuestra responsabilidad exclusiva, el producto:

Minillave de Impacto de 1/2" de servicio pesado para automoción Modelo 225

a los que se refiere la presente declaración, cumplen con todo lo establecido en las directivas:

98/37/EC

conforme a los siguientes estándares: ISO8662, PNEUROP PN8NTC1.2

Gama de No. de Serie: (1998 →) XHA XXXXX →



D. Vose
Nombre y firma de las personas autorizadas

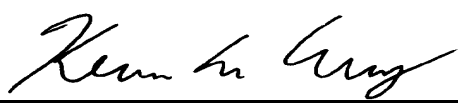

Kevin R. Morey
Nombre y firma de las personas autorizadas

Julio, 2000

Fecha

Julio, 2000

Fecha

NOTA

GUARDE ESTAS INSTRUCCIONES. NO DESTRUYA.

Una vez vencida la vida útil de herramienta, se recomienda desarmar la herramienta, desengrasarla y separar las piezas de acuerdo con el material del que están fabricadas para reciclarlas.

INSTRUCTIES VOOR TYPE 225 HEAVY DUTY 1/2" MINI-SLAGMOERSLEUTEL

LET WEL

Type 225 Heavy Duty 1/2" Mini-Slagmoersleutel is ontworpen voor het verrichten van belangrijke onderhoudswerkzaamheden aan remmen, uitlaatsystemen en voorkanten van automobielen.

Ingersoll-Rand is niet aansprakelijk voor door de klant aangebrachte veranderingen aan de gereedschappen voor toepassingen waarover met Ingersoll-Rand geen voorafgaand overleg werd gepleegd.

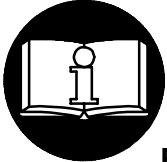

⚠ WAARSCHUWING

**BELANGRIJKE VEILIGHEIDSINFORMATIE IS INGESLOTEN.
EERST DIT HANDBOEK LEZEN, DAN HET GEREEDSCHAP BEDIENEN.
HET BEHOORT TOT DE VERANTWOORDELIJKHEID VAN DE WERKGEVER DE IN DIT
HANDBOEK GEGEVEN INFORMATIE AAN DE GEBRUIKER TER HAND TE STELLEN.
EEN NALATEN DE HIERNAVOLGENDE WAARSCHUWINGEN OP TE VOLGEN KAN
LICHAMELIJK LETSEL TOT GEVOLG HEBBEN.**

INGEBRUIKNEMING VAN HET GEREEDSCHAP

- Dit gereedschap altijd bedienen, controleren en onderhouden in overeenstemming met alle voorschriften (plaatselijk, staat, federaal en land), die betrekking hebben op hand-gehouden/hand-bediende pneumatische gereedschappen.
- Voor veiligheid, topprestatie, en maximale bestendigheid van de onderdelen dit gereedschap laten werken bij een maximale luchtdruk van 90 psig (6.2 bar/620 kPa) bij een inlaat met een luchttoevoerslang, die een inwendige diameter van 5/16" (8 mm) heeft.
- Men dient te allen tijde de luchtinlaat af te sluiten en de luchttoevoerslang te ontkoppelen voordat enig deel aan dit gereedschap wordt aangebracht, verwijderd of afgesteld, of voordat enig onderhoud aan dit gereedschap mag worden uitgevoerd.
- Geen beschadigde, gerafelde of versleten luchtslangen of fittingen gebruiken.
- Zorg ervoor dat alle slangen en fittingen de juiste afmetingen hebben en goed zijn vastgemaakt. Zie tekening TPD905-1 voor een typisch leidingnet.
- Altijd schone, droge lucht gebruiken bij een maximum luchtdruk van 90 psig. Stof-corroderende uitwasemingen en/of te grote vochtigheid kan de motor van een drukluchtgereedschap ruïneren.
- De gereedschappen niet smeren met ontvlambare of vluchtige vloeistoffen als petroleum, diesel of (straal)vliegtuigbrandstoffen
- Geen typeplaatjes verwijderen. Beschadigde typeplaatjes moeten worden vervangen.

GEBRUIK VAN HET GEREEDSCHAP

- U moet te allen tijde oogbeschermers dragen wanneer u dit gereedschap bedient of er onderhoudswerkzaamheden aan uitvoert.
- Altijd oorbeschermers dragen wanneer dit gereedschap wordt bediend.

- Houd handen, losse kleding of lang haar weg van het draaiende eind van het gereedschap.
- Voordat het gereedschap in gebruik wordt genomen eerst op de stand van de omkeerhendel letten zodat u de draairichting kent wanneer de regelaar wordt gebruikt.
- Let op en anticipeer op een plotselinge verandering in de werking van persluchtgereedschap zowel tijdens de start als gedurende het in bedrijf zijn.
- Steeds in een goede houding staan. Als u het gereedschap bedient mag U zich niet te ver uitstrekken. Hoge reactiekoppels kunnen voorkomen bij of beneden de aanbevolen luchtdruk.
- De as van het gereedschap kan even blijven doordraaien nadat de bediening is losgelaten.
- Persluchtgereedschappen kunnen tijdens gebruik ervan trillen. Trillingen, zich herhalende bewegingen, of ongemakkelijke houdingen kunnen schadelijk zijn voor uw handen en armen. Stop met bediening van enig gereedschap wanneer u ongemak, een tintelend gevoel of pijn ervaart. Zoek medisch advies alvorens werk te hervatten.
- Uitsluitend de door Ingersoll-Rand aanbevolen bijbehorende onderdelen en hulpstukken gebruiken.
- Uitsluitend moerdoppen voor slagmoersleutels en bijbehorende delen gebruiken. Geen handmoersleutels (chrom) of bijbehorende delen gebruiken.
- Slagmoersleutels zijn geen momentsleutels. Aansluitingen die een specifiek koppel nodig hebben moeten, nadat zij met een slagmoersleutel zijn aangebracht, met een momentsleutel worden gecontroleerd.
- Dit gereedschap is niet ontworpen om er mee in explosieve omgevingen te werken.
- Dit gereedschap is niet geïsoleerd tegen elektrische schokken.

LET WEL

Het gebruiken van andere dan originele Ingersoll-Rand onderdelen kan gevaar opleveren voor de veiligheid, en een vermindering met zich brengen van het prestatievermogen van het gereedschap en een toeneming van het onderhoud ervan, en kan een vervallen van alle garantie-bepalingen tot gevolg hebben.

Reparaties mogen uitsluitend worden uitgevoerd door hiertoe gemachtigd en geschoold personeel. Raadpleeg uw dichtstbijzijnde erkende Ingersoll-Rand Servicenter.

Richt al uw communicatie tot het dichtstbijzijnde Ingersoll-Rand Kantoor of Wederkoper.

© Ingersoll-Rand Company 2000

Gedrukt in Japan

LABELS MET WAARSCHUWINGSINSTRUCTIES

⚠ WAARSCHUWING

EEN NALATEN DE HIERNAVOLGENDE WAARSCHUWINGEN OP TE VOLGEN KAN LICHAMELIJK LETSEL TOT GEVOLG HEBBEN.



⚠ WAARSCHUWING
U moet te allen tijde oorbeschermers dragen wanneer u dit gereedschap bedient of er onderhoudswerkzaamheden aan uitvoert.



⚠ WAARSCHUWING
Altijd oorbeschermers dragen wanneer dit gereedschap wordt bediend.



⚠ WAARSCHUWING
Men dient te allen tijde de luchtinlaat af te sluiten en de luchttoevoerslang te ontkoppelen voordat enig deel aan dit gereedschap wordt aangebracht, verwijderd of afgesteld, of voordat enig onderhoud aan dit gereedschap mag worden uitgevoerd.



⚠ WAARSCHUWING
Persluchtgereedschappen kunnen tijdens gebruik ervan trillen. Trillingen, zich herhalende bewegingen, of ongemakkelijke houdingen kunnen schadelijk zijn voor uw handen en armen. Stop met bediening van enig gereedschap wanneer u ongemak, een tintelend gevoel of pijn ervaart. Zoek medisch advies alvorens werk te hervatten.



⚠ WAARSCHUWING
Het gereedschap niet aan de slang dragen.



⚠ WAARSCHUWING
Geen beschadigde, gerafelde of versleten luchtslangen of fittingen gebruiken.



⚠ WAARSCHUWING
Steeds in een goede houding staan. Als u het gereedschap bedient mag U zich niet te ver uitstrekken.



⚠ WAARSCHUWING
Bedienen tot een maximum luchtdruk van 90 psig (6.2 bar/620 kPa).

Internationale waarschuwingslabel:
Bestel onderdeel nr. _____



AFSTELLEN

AFSTELLING VAN DE KRACHTREGELAAR

⚠ WAARSCHUWING

Slagmoersleutels zijn geen mommentsleutels. Aansluitingen die een specifiek koppel nodig hebben moeten, nadat zij met een slagmoersleutel zijn aangebracht, met een mommentsleutel worden gecontroleerd.

In het Type 225 Slagmoersleutel is in het omkeermechanisme een vermogensregelaar ingebouwd.

Om het vermogen af te stellen de Vermogensregelaar (12) zover ronddraaien tot de keep in lijn is met het cijfer van de verlangde vermogensafstelling.

LET WEL

De cijfers 1 tot en met 3 dienen uitsluitend als referentie en geven GEEN specifieke vermogensafgifte weer. Het cijfer één (1) staat voor het minste vermogen terwijl het cijfer drie (3) het grootste vermogen weergeeft.

INGEBRUIKNEMING VAN HET GEREEDSCHAP

DE SMERING



Ingersoll-Rand Nr. 50

Men moet steeds een in-lijn aangesloten drukluchtsmeerinrichting gebruiken. Wij bevelen u de volgende Filter-Smeerinrichting- Regeleenheid aan:

Voor Internationaal – Nr. C28-C4-FKG0

Voor de USA – Nr. C28-04-FKG0-28

Na elke acht bedrijfsuren, tenzij een in-lijn olienevelaar wordt gebruikt, de luchtslang losmaken en ongeveer 1-1/2 cc Olie in de Bus voor de Inlaat (6) spuiten.

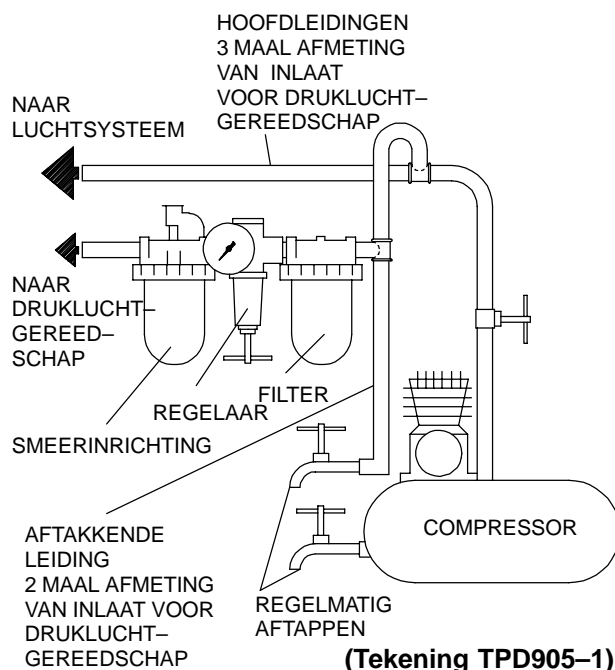

SPECIFICATIES

Type	Soort Hendel	Aandrijving	Slagen/min	Aanbevolen koppelbereik	■ Geluidsniveau dB (A)		◆ Trillingsniveau m/s ²
					Deuk	Vermogen	
225	pistool	1/2" sq.	1350	25-200 (34-271)	90.5	103.5	2.9

■ Getest overeenkomstig PNEUROP PN8NTC1.2

◆ Getest overeenkomstig ISO8662-7

MAINTENANCE INSTRUCTIONS
SECTION D'ENTRETIEN
WARTUNG
SEZIONE DI MANUTENZIONE
INSTRUCCIONES DE MANTENIMIENTO
ONDERHOUD

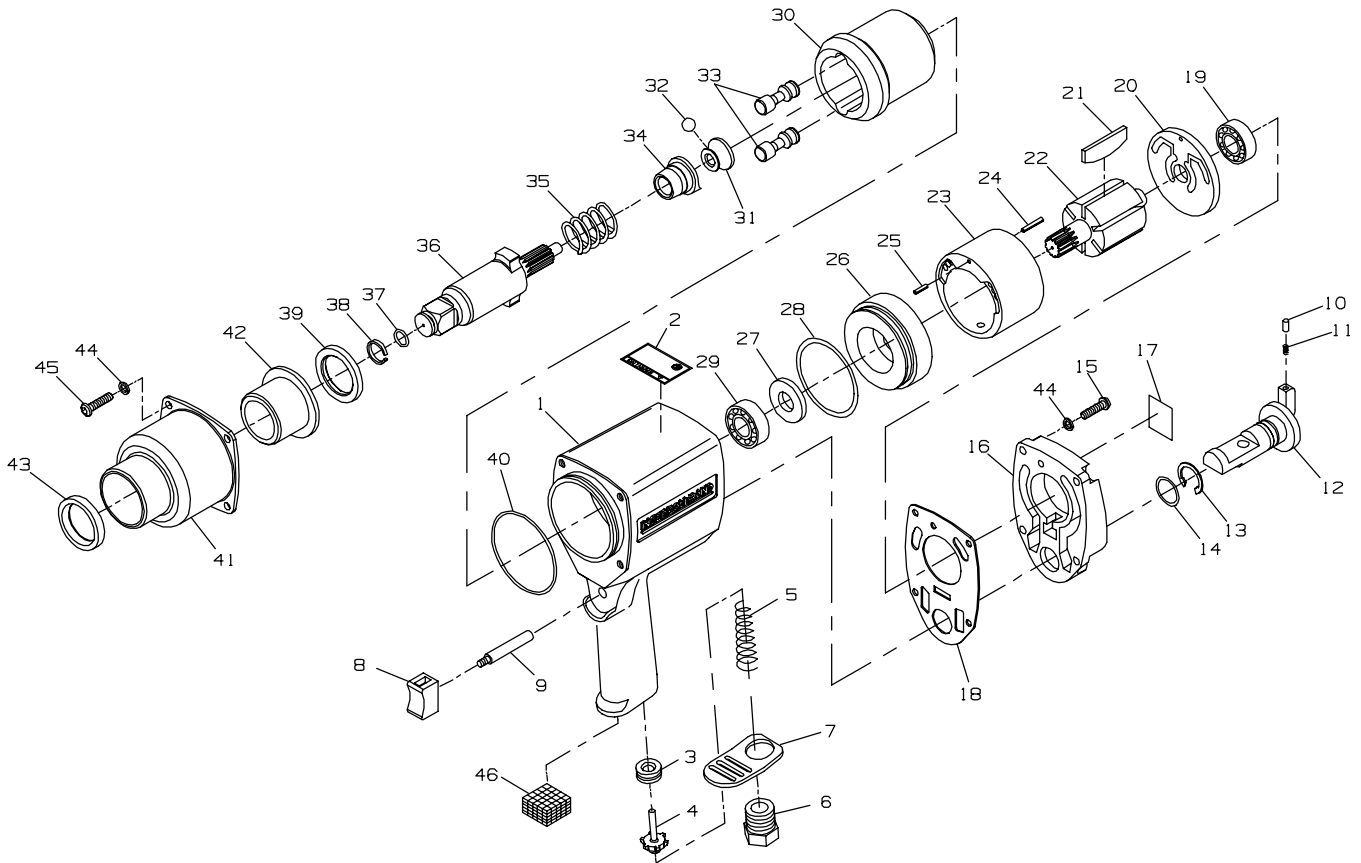

(TPA1686)



PART NUMBER FOR ORDERING
 REFERENCE POUR COMMANDE DE LA PIECE
 BESTELNUMBER
 NUMERO DEL PEZZO PER L'ORDINAZIONE
 SIMBOLO DE LA PIEZA PARA PEDIDOS
 BESTELNUMMERS



	Motor Housing Assembly	225-A40	27	Oil Seal	235-708
1	Motor Housing	225-40	28	O-ring	205-15
2	Warning Label	WARNING-27-99	29	Front Rotor Bearing	107-110
3	Throttle Valve Seat	235-303	30	Hammer Cage	225-724
4	Throttle Valve Stem	235-50	31	Spindle Guide	225-630
5	Throttle Valve Spring	235-51	32	Ball	225-722
6	Inlet Bushing	235-565	33	Hammer Pin (2)	225-704
7	Exhaust Deflector	235-EU-23	34	Hammer Cam	225-721
8	Trigger	231H-93	35	Hammer Spring	225-728
9	Trigger Pin	235-302	36	Anvil Assembly	225-A626
10	Power Regulator Stop Pin	235-421	37	Retainer O-ring	223-425
11	Power Regulator Stop Spring	207-334	38	Retainer Ring	223-426
12	Power Regulator	225-329	39	Anvil Spacer	225-706
13	Retaining Ring	225-168	40	O-ring	225-36
14	O-ring	225-338		Hammer Case Assembly	225-A727
15	Motor Cover Cap Screw (4)	207-638	41	Hammer Case	225-727
16	Motor Cover Assembly	225-A202	42	Hammer Case Bushing	215-641
17	Nameplate	225-301	43	Oil Seal	223-271
18	Motor Cover Gasket	225-739	44	Lock Washer (8)	223-58
19	Rear Rotor Bearing	235-24	45	Hammer Case Cap Screw (4)	235-638
20	Rear End Plate	225-12	46	Muffler Element	235-311
21	Vane Packet (set of 6 Vanes)	225-42-6	*	Tune-up Kit (includes parts 3, 4, 5, 10, 11, 13, 14, 18, 19, 21 (6), 27, 28, 29, 37, 38, 40, 43, 46)	225-TK1
22	Rotor	225-53	*	Hammer Kit (includes parts 31, 32, 33 (2), 34, 35, 36, 40, 43)	225-THK2
23	Cylinder Assembly	225-A3			
24	Cylinder Dowel (rear)	252-524			
25	Cylinder Dowel (front)	251-98			
26	Front End Plate Assembly	225-A11			

* Not Illustrated.

**Service Centers
Centres d'entretien
Ingersoll-Rand Niederlassungen
Centri di Assistenza
Centros de Servicio
Service Centra**



Ingersoll-Rand Company
510 Hester Drive
White House
TN 37188
USA
Tel: (615) 672-0321
Fax: (615) 672-0801

Ingersoll-Rand Sales Company Limited
Chorley New Road
Horwich, Bolton
Lancashire BL6 6JN
England - UK
Tel: (44) 1204 880890
Fax: (44) 1204 880388

Ingersoll-Rand Equipements de Production
111 Avenue Roger Salongro
BP 59
F-59450 Sin Le Noble
France
Tel: (33) 27 93 0808
Fax: (33) 27 93 0800

Ingersoll-Rand GmbH
Gewerbeallee 17
45478 Mülheim/Ruhr
Deutschland
Tel: (49) 208 99940
Fax: (49) 208 9994445

Ingersoll-Rand Italiana SpA
Casella Postale 1232
20100 Milano
Italia
Tel: (39) 2 950561
Fax: (39) 2 95380169

Ingersoll-Rand
Camino de Rejas 1, 2-18 B1S
28820 Coslada (Madrid)
España
Tel: (34) 1 669 5850
Fax: (34) 1 669 6054

Ingersoll-Rand Nederland
Produktieweg 10
2382 PB Zoeterwoude
Nederland
Tel: (31) 71 452200
Fax: (31) 71 218671

Ingersoll-Rand Company SA
PO Box 3720
Alrode 1451
South Africa
Tel: (27) 11 864 3930
Fax: (27) 11 864 3954

Ingersoll-Rand
Scandinavian Operations
Kastruplundgade 221
DK-2770 Kastrup
Danmark
Tel: (45) 32 526092
Fax: (45) 32 529092

Ingersoll-Rand SA
The Alpha Building
Route des Arsenaux 9
CH-1700 Fribourg
Schweiz/Suisse
Tel: (41) 37 205111
Fax: (41) 37 222932

Ingersoll-Rand Company
Kuznetsky Most 21/5
Entrance 3
103698 Moscow
Russia
CIS
Tel: (7) 501 882 0440
Fax: (7) 501 882 0441

Ingersoll-Rand Company
16 Pietro
Ul Stawki 2
PL-00193 Warsaw
Poland
Tel: (48) 2 635 7245
Fax: (48) 2 635 7332

VEJLEDNING TIL EKSTRA KRAFTIGE 1/2" –MINISLAGNØGLE TIL AUTOBRANCHEN, MODEL 225

BEMÆRK

Ekstra kraftig 1/2" –minislagnøgle til autobranche, model 225 er designet til større vedligeholdelsesarbejder på bremses, udstødningssystemer og forenden af køretøjer. Ingersoll-Rand påtager sig intet ansvar for eventuelle ændringer af værktøjer udført af brugeren i forbindelse med anvendelsesområder, som Ingersoll-Rand ikke på forhånd er blevet konsulteret om.

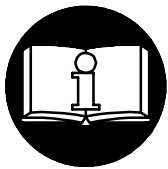

⚠ ADVARSEL!

INDEHOLDER VIGTIG SIKKERHEDSINFORMATION.

DENNE VEJLEDNING SKAL LÆSES FØR BETJENING AF VÆRKTØJET.

DET ER ARBEJDSGIVERENS ANSVAR AT SØRGE FOR, AT INDHOLDET AF DENNE VEJLEDNING BRINGES TIL OPERATØRENS KUNDSKAB.

MANGLENDE IAGTTAGELSE AF DISSE ADVARSLER KAN RESULTERE I PERSONSKADE.

IBRUGTAGNING AF VÆRKTØJET

- Dette værktøj skal altid betjenes, kontrolleres og vedligeholdes i overensstemmelse med de gældende lokale og nationale regler for manuelle trykluftværktøjer.
- Af sikkerhedshensyn og for at opnå den bedst mulige ydelse og levetid for værktøjskomponenterne, skal værktøjet bruges ved et maksimalt indgangslufttryk på 6,2 bar og med en lufttilførselsslange, der har en indvendig diameter på 8 mm.
- Der skal altid lukkes for lufttilførslen, og lufttilførselsslangen skal afmonteres før installation, afmontering eller justering af tilbehør til dette værktøj, eller før der udføres vedligeholdelsesarbejde på værktøjet.
- Der må ikke bruges beskadigede, flossede eller nedslidte luftslanger og tilbehør.
- Det skal sikres, at alle slanger og alt tilbehør er af den korrekte størrelse og er sikkert monteret. Der henvises til tegning TPD905-1, som viser en typisk rørføring.
- Der skal altid bruges ren, tør luft ved et maksimalt lufttryk på 6,2 bar. Støv, korroderende dampe og/eller for høj fugtighed kan ødelægge motoren i et trykluftværktøj.
- Værktøjer må ikke smøres med brændbare eller flygtige væsker så som petroleum, dieselolie eller flybrændstof.
- Mærkater må ikke fjernes. Eventuelt beskadigede mærkater skal udskiftes.

ANVENDELSE AF VÆRKTØJET

- Der skal altid bruges beskyttelsesbriller under betjening eller vedligeholdelse af værktøjet.
- Der skal altid bruges høreværn under betjening af dette værktøj.

- Hænder, løstsiddende tøj og langt hår skal holdes borte fra den roterende ende af værktøjet.
- Omskifterhåndtagets placering skal altid noteres før betjening af værktøjet, så man ved hvilken retning værktøjet roterer i, når det startes.
- Under opstart og betjening af trykluftværktøjer, skal man forsøge at forudse og være særdeles opmærksom over for pludselige bevægelsesændringer.
- Der skal hele tiden holdes en kropstilling med god balance og godt fodgreb. Som operatør skal man undgå at strække sig for langt under brug af dette værktøj. Der kan forekomme voldsomme reaktionsmomenter ved eller under det anbefalede lufttryk.
- Værktøjets aksel kan fortsætte med at rotere et kort stykke tid, efter man har sluppet håndtaget.
- Trykluftværktøjer kan vibrere under brug. Vibration, hyppigt gentagne bevægelser og ubekvemme stillinger kan være skadelige for operatørens hænder og arme. Brug af værktøjet bør ophøre, hvis man føler nogen form for gener, en snurrende fornemmelse i kroppen eller smerter. Der skal søges lægehjælp, før brug af værktøjet genoptages.
- Der må kun bruges tilbehør, som anbefales af Ingersoll-Rand.
- Der må kun bruges krafttoppe og tilbehør. Der må ikke bruges (krom)toppe eller tilbehør til manuel betjening.
- En slagnøgle er ikke en momentnøgle. Tilspændinger, der kræver et bestemt moment, skal efter montering med en slagnøgle kontrolleres ved hjælp af en momentmåler.
- Dette værktøj er ikke designet til brug i eksplosive arbejdsmiljøer.
- Dette værktøj er ikke isoleret mod elektriske stød.

BEMÆRK

Brug af reservedele, som ikke er originale Ingersoll-Rand produkter, kan resultere i sikkerhedsrisici, forringet værktøjsydelse samt ekstra vedligeholdelse, og kan gøre alle garantier ugyldige.

Reparationsarbejde må kun udføres af autoriseret og korrekt uddannet personale. Kontakt venligst det nærmeste autoriserede Ingersoll-Rand servicecenter.

Al korrespondance bedes stilet til Ingersoll-Rands nærmeste kontor eller distributør.

© Ingersoll-Rand Company 2000

Trykt i Japan

ADVARSELSMÆRKATER

⚠ ADVARSEL!

MANGLENDE IAGTTAGELSE AF DISSE ADVARSLER KAN RESULTERE I PERSONSKADE.

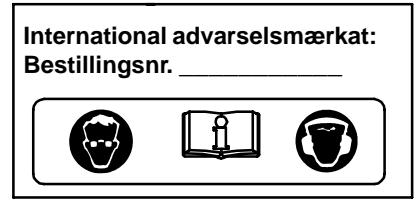
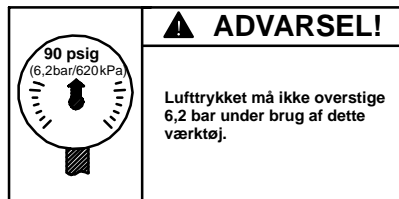
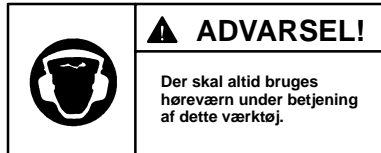

JUSTERINGER

INDSTILLING AF TRYKLUFTRREGULATOREN

⚠ ADVARSEL!

En slagnøgle er ikke et momentværkøj. Bolte med særlige momentkrav skal kontrolleres med et passende momentmålingsværktøj efter montering med en slagnøgle.

Møtrikspændere model 225 har en indbygget trykluftregulator i kontramekanismen. Luftrykket justeres ved at dreje regulatoren (12), indtil rillen er ud for det nummer, der angiver den ønskede trykluftindstilling.

BEMÆRK

Tallene fra 1 til 3 på ventilhuset er udelukkende vejledende og **ANGIVER IKKE** et bestemt trykluftniveau. Tallet et (1) angiver det laveste luftryk, og tre (3) det højeste.

IBRUGTAGNING AF VÆRKTØJET

SMØRING



Ingersoll-Rand nr. 50

Der skal altid bruges luftledningssmøring til disse værktøjer. Vi anbefaler følgende filter-, smøreanordnings- og reguleringsenhed:

Internationalt – nr. C28-C4-FKG0
I USA – nr. C28-04-FKG0-28

Efter hver 8. driftstime, skal luftslangen afmonteres og der skal sprøjtes ca. 1-1/2 kubikcentimeter olie ind i tilslutningsbøsningen, medmindre der anvendes luftledningssmøring (6).

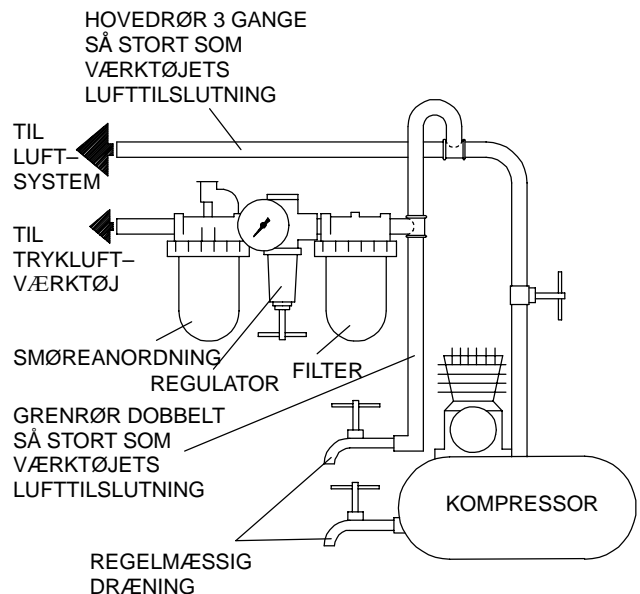

(Tegning TPD905-1)

SPECIFIKATIONER

Model	Håndtagstype	Firkant	Slag/min.	Anbefalet momentområde	Lydniveau dB (A)		Vibrationsniveau
					Tryk	Effekt	
		tommer		(ft lbs) Nm	Tryk	Effekt	m/s ²
225	pistolgreb	1/2" firkant	1350	(25-200) 34-271	90,5	103,5	2,9

- Afprøvet i overensstemmelse med PNEUROP PN8NTC1.2
- ♦ Afprøvet i overensstemmelse med ISO8662-7

FABRIKATIONSERKLÆRING

Vi _____ *Ingersoll-Rand, Co.*
(leverandørens navn)

_____ *78912 Trappes Cedex France*
(adresse)

erklærer som eneansvarlig, at nedenstående produkt,

_____ *Ekstra kraftige 1/2" –minislagnøgler til autobranchen, model 225*

som denne erklæring vedrører, overholder bestemmelserne i følgende direktiver

_____ *98/37/EØF*

ved at være i overensstemmelse med følgende hovedstandard(er):

_____ *ISO8662, PNEUROP PN8NTC1.2*

Serienr. _____ *(1998 →) XHA XXXXX →*



_____ *D. Vose*
Ansvareliges navn og underskrift



_____ *Kevin R. Morey*
Ansvareliges navn og underskrift

_____ *Juli, 2000*

Dato

_____ *Juli, 2000*

Dato

BEMÆRK

DENNE VEJLEDNING BØR GEMMES. MÅ IKKE DESTRUIERES.

Efter værktøjets levetid anbefales det at demontere og affedte værktøjet, og opdele de adskilte komponenter ud fra materialetypen, så de kan genbruges.

ANVISNINGAR FÖR MODELL 225 SLITSTARKA MUTTERDRAGARE I MINIFORMAT (1/2 TUM)

OBS!

Modell 225 slitstarka mutterdragare i miniformat (1/2 tum) är tillverkade för att klara servicearbeten på bromsar, avgassystem samt framvagnar på fordon. Ingersoll-Rand är inte ansvarigt för verktyg som har modifierats av kunden för att anpassas till andra användningar, om inte kunden har konsulterat Ingersoll-Rand.

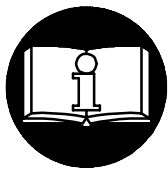

⚠ VARNING

**VIKTIG SÄKERHETSINFORMATION MEDFÖLJER.
LÄS DENNA HANDBOK INNAN VERKTYGET ANVÄNDS.**

**DET ÅLIGGER ARBETSGIVAREN ATT SE TILL ATT DE ANSTÄLLDA SOM SKALL
ANVÄNDA VERKTYGEN ÄR FÖRTROGNA MED HANDBOKENS INNEHÅLL.**

**UNDERLÅTELSE ATT IAKTTAGA VARNINGARNA I DETTA INSTRUKTIONSHÄFTE KAN
MEDFÖRA PERSONSKADOR.**

INNAN VERKTYGET ANVÄNDS

- Användning, inspektion och underhåll av verktyget skall alltid ske i enlighet med på användningsplatsen rådande myndigheters gällande regler för handhållna mutterdragare.
- För säkerhet, bästa effektivitet och maximal varaktighet bör detta verktyg användas med ett maximalt lufttryck på 6,2 bar/620 kPa (90 pund/tum²) vid intaget och med en matarslang med en innerdiameter på 8 mm (5/16 tum).
- Stäng alltid av lufttillförseln och koppla bort matarslangen innan du monterar, avlägsnar eller justerar några tillbehör till detta verktyg och innan du utför service på verktyget.
- Använd aldrig skadade, slitna eller trasiga luftslangar och kopplingar.
- Se till att alla slangar och kopplingar är av rätt storlek och ordentligt fastsatta. Se bild TPD905-1 för en typisk installation.
- Använd alltid ren, torr luft och ett maximalt lufttryck på 6,2 bar (90 pund/tum²). Damm, frätande ångor och/eller för mycket fuktighet kan förstöra motorn på en mutterdragare.
- Smörj aldrig verktygen med lättantändliga eller flyktiga vätskor, som t.ex. fotogen, diesel- eller flygbränsle.
- Avlägsna ej etiketterna. Byt ut skadade etiketter.

VERKTYGETS ANVÄNDNING

- Använd alltid skyddsglasögon när du använder eller utför service på detta verktyg.
- Använd alltid hörselskydd när du använder detta verktyg.

- Håll händer, lösa kläder och långt hår på avstånd från den roterande verktygsdelen.
- Lägg märke till reverseringsvredets läge innan du startar verktyget, så att du känner till rotationsriktningen när verktyget startas.
- Förutse och var uppmärksam på plötsliga rörelseförändringar vid start och drift av alla motordrivna verktyg.
- Stå stadigt, med god balans. Sträck dig inte för långt över verktyget när du arbetar. Höga reaktionsvridmoment kan inträffa vid det rekommenderade lufttrycket.
- Verktygets axel kan fortsätta att rotera under en kort tid efter det att pådraget släppts.
- Tryckluftsdrivna verktyg kan vibrera under användningen. Vibrationer, monotona rörelser eller en obekvämlig ställning kan vara skadligt för händer och armar. Upphör att använda ett verktyg om det börjar sticka eller värka i händer och armar. Sök läkare innan du åter använder verktyget.
- Använd sådana tillbehör som rekommenderats av Ingersoll-Rand.
- Använd endast hylsor och tillbehör avsedda för mutterdragare. Använd inte hylsor eller tillbehör som är kromade.
- En mutterdragare är inte en momentnyckel. Förband som kräver ett särskilt vridmoment måste kontrolleras med en momentnyckel när de kopplats samman med hjälp av en mutterdragare.
- Detta verktyg är ej avsett att användas i explosiv atmosfär.
- Detta verktyg är ej isolerat mot elektrisk chock.

OBS!

Om andra reservdelar än de från Ingersoll-Rand används, kan detta medföra en säkerhetsrisk, minskad verktygsprestanda och ett ökat servicebehov. Det kan dessutom få till följd att alla garantier blir ogiltiga.

Reparationer får endast utföras av legitimerad, utbildad personal. Rådfråga närmaste legitimerade Ingersoll-Rand servicecenter.

Alla förfrågningar bör ske till närmaste Ingersoll-Rand kontor eller distributör.

© Ingersoll-Rand Company 2000

Tryckt in Japan

IDENTIFIERING AV VARNINGSETIKETTER

⚠ VARNING

UNDERLÅTELSE ATT IAKTTAGA FÖLJANDE VARNINGAR KAN MEDFÖRA PERSONSKADA.

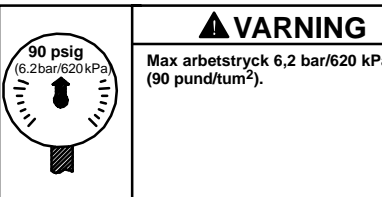
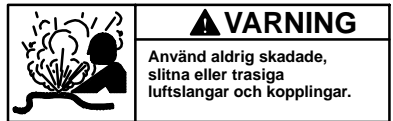
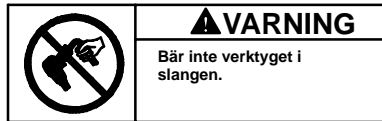
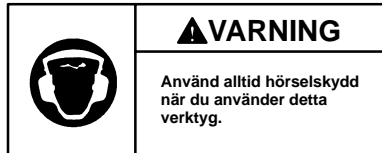
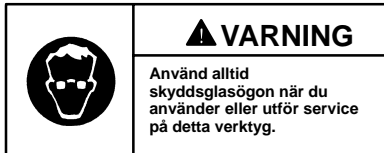

JUSTERINGAR

JUSTERING AV KRAFTREGULATORN

⚠ VARNING

Mutterdragare är ej momentnycklar. Förband som kräver särskilt vridmoment måste kontrolleras med lämplig momentnyckel när de monterats med hjälp av en mutterdragare.

Momentmutterdragare modell 225 är försedd med en momentregulator i reverseringsmekanismen. Justera

momentet genom att vrida momentregulatorn (12) tills urtaget linjerar med markeringen för den önskade momentinställningen.

OBS!

Siffrorna 1 till 3 på huset är endast referensvärden och anger INTE någon bestämt moment. Siffran ett (1) anger det lägsta momentet och tre (3) det högsta.

INNAN VERKTYGET ANVÄNDS

SMÖRJNING



Ingersoll-Rand No. 50

Använd alltid tryckluftssmörjare med dessa verktyg. Vi rekommenderar följande enhet som filtersmörjarregulator:

Internationellt- Nr. C28-C4-FKG0
I USA- Nr. C28-04-FKG0-28

Efter varje åtta timmars drift, om inte en tryckluftssmörjare används, skall luftslangen kopplas loss och ca. 1-1/2 cm³ olja sprutas in i intagsbussningen (6).

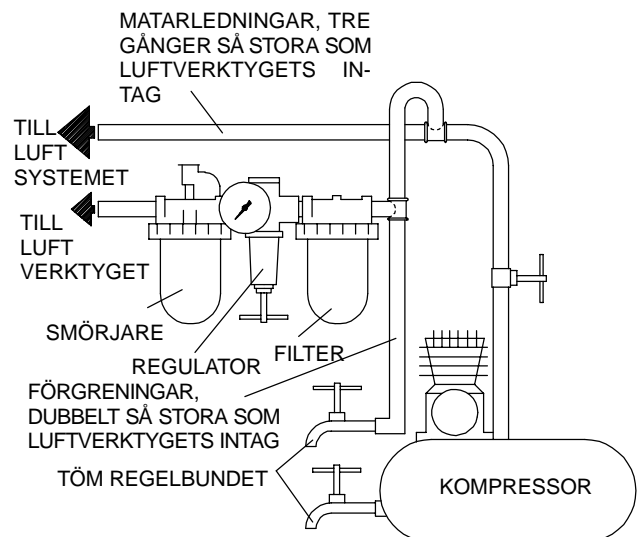

(Bild. TPD905-1)

SPECIFIKATIONER

Modell	Typ av hantag	Fyrkants-tapp	Slag per min.	Recommenderat vridmoment	Ljudstyrkenivå dB (A)		Vibration-snivå m/s ²
					Tryck	Kraft	
225	pistol	1/2 tum fyrkant	1350	Nm (fot-pund) 34-271 (25-200)	90,5	103,5	2,9

- Testad i enlighet med PNEUROP PN8NTC1.2
- ◆ Testad i enlighet med ISO8662-7

FÖRSÄKRAN OM ÖVERENSSTÄMMELSE

Vi Ingersoll-Rand, Co.

(leverantörens namn)

78192 Trappes Cedex France

(adress)

intygar härmed, i enlighet med vårt fullständiga ansvar, att produkten,

Modell 225 slitstarka Mutterdragare i miniformat (1/2 tum)

som detta intyg avser, uppfyller kraven i

98/37/EC

Direktiven.

Genom at använda följande principstandard: ISO8662, PNEUROP PN8NTC1.2

Serienummer, mellan: (1998 →) XHA XXXXX →

D. Vösc

Auktoriserade personers namn och underskrift

Kevin R. Morey

Auktoriserade personers namn och underskrift

Juli, 2000

Datum

Juli, 2000

Datum

OBS!

SPARA ANVISNINGARNA. FÅR EJ FÖRSTÖRAS.

Då verktyget är utslitet, rekommenderar vi att det tas isär och avfettas,
samt att de olika delarna sorteras för återvinning.

INSTRUKSJONER FOR MODELL 225 EKSTRA KRAFTIGE 1/2" MINIMUTTERTREKKER FOR BILVERKSTEDBRUK

MERK

Modell 225 Ekstra kraftig 1/2" minimuttertrekker for bilverkstedbruk er konstruert for større vedlikeholdsarbeider på bremses, eksossystemer og forstillingsarbeider på biler. Ingersoll-Rand er ikke ansvarlig for verktøymodifikasjoner som utføres av kunden, hvor Ingersoll-Rand ikke er rådspurt.



ADVARSEL

INNEHOLDER VIKTIGE SIKKERHETSINFORMASJONER.
LES DENNE INSTRUKSJONSHÅNDBOKEN FØR VERKTØYET TAS I BRUK.

DET ER ARBEIDSGIVERENS PLIKT Å GI INFORMASJONEN
I DENNE INSTRUKSJONSBOKEN TIL BRUKEREN.

PERSONSKADER KAN OPPSTÅ HVIS IKKE FØLGENDE ADVARSLER BLIR ETTERKOMMET.

FØRSTEGANGSBRUK AV VERKTØY

- Bruk, inspiser og vedlikehold alltid dette verktøyet i følge eksisterende lokale og nasjonale forskrifter for håndholdt trykkluftverktøy.
- For best sikkerhet, topp ytelse og maksimal levetid på deler, bør dette verktøyet brukes ved maksimalt lufttrykk på 6,2 bar/620 kPa (90 psig), målt ved luftinntaket, når en 8 mm (5/16") innvendig diameter trykkslange brukes.
- Steng alltid av lufttilførselen og koble fra lufttilførselslangen før installering, fjerning eller justering av tilbehør, eller før vedlikehold blir utført på dette verktøyet.
- Bruk ikke en skadet, sprukket eller slitt luftslange/kobling.
- Sørg for at alle slanger og koblinger er av riktig størrelse og er tette. Se tegning TPD905-1 for et typisk koblingsarrangement.
- Bruk alltid ren, tørr luft ved 90 psig maksimalt lufttrykk. Støv, etsende gasser og/eller for mye fuktighet kan ødelegge motoren på et trykkluftverktøy.
- Smør ikke verktøyene med brennbare eller ustabile væsker som parafin, diesel eller flybensin.
- Fjern ikke noen identifikasjonsmerker. Skift ut skadete merker.

BRUK AV VERKTØY

- Bruk alltid vernebriller under arbeid med eller vedlikehold av dette verktøyet.
- Bruk alltid hørselvern under arbeid med dette verktøyet.

- Hold hender, løse klær og langt hår unna rotasjonsdelen på verktøyet.
- Legg merke til posisjonen på reverseringsspaken før bruk, slik at man vet hvilken vei rotasjonen går når verktøyet startes.
- Forutse, og vær forberedt på plutselige bevegelsesforandringer ved oppstart og bruk av ethvert trykkluftverktøy.
- Hold kroppen i en balansert og fast stilling. Len deg ikke for langt forover under bruken av dette verktøyet. Høye reaksjonsmomenter kan forekomme ved lavere lufttrykk enn det som er anbefalt.
- Verktøyakslingen kan fortsette å rotere etter at av/på- håndtaket er sluppet.
- Trykkluftverktøy kan vibrere under bruk. Vibrasjon, gjentatte bevegelser eller ubekvemme stillinger kan være skadelig for hender og armer. Stans bruken av ethvert verktøy ved ubehag, stikkende følelser eller hvis du får smerter. Søk råd fra lege før videre arbeid gjenopptas.
- Bruk tilbehør som er anbefalt av Ingersoll-Rand.
- Benytt kun kraftpiper og tilbehør. Bruk ikke forkrommete piper og tilbehør beregnet for håndbruk.
- Muttertrekkere er ikke momentnøkler. Skruforbindelser som trenger et bestemt dreiemoment, må sjekkes med momentnøkkel etter tiltrekking med muttertrekker.
- Dette verktøyet er ikke beregnet til bruk på steder der det er fare for eksplosjon.
- Dette verktøyet er ikke isolert mot elektriske støt.

MERK

Bruk av andre deler enn originale Ingersoll-Rand reservedeler kan føre til sikkerhetsrisiko, redusert verktøyytelse og økt vedlikehold, og kan føre til at garantien blir ugyldig.

Reparasjoner bør bare utføres av autorisert personell. Spør hos ditt nærmeste autoriserte Ingersoll-Rand reparasjonssenter.

VARSELSYMBOLER

⚠ ADVARSEL

ALVORLIGE PERSONSKADER KAN OPPSTÅ HVIS IKKE FØLGENDE ADVARSLER BLIR TATT TIL FØLGE.

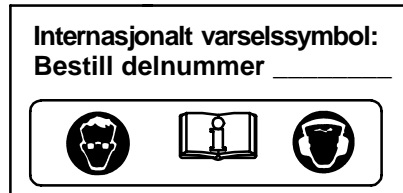
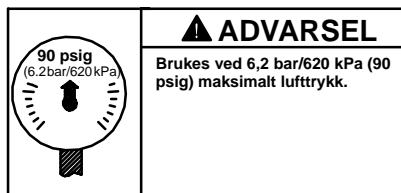
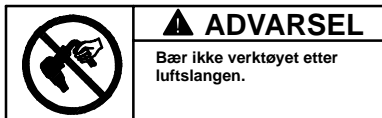
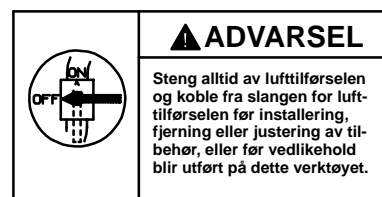
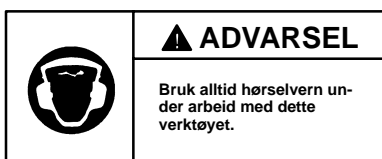
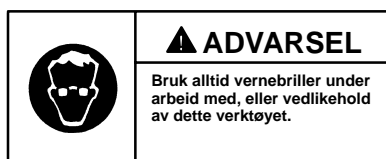

JUSTERINGER

JUSTERING AV STYRKEREGULATOREN

⚠ ADVARSEL

Muttertrekkere er ikke momentnøkler. Skruforbindelser som har bestemte krav til dreiemoment må kontrolleres med passende momentnøkler etter installasjon med muttetrekker.

Modell 225 støtnøkkel inkorporerer en styrkereglator i reversmekanismen. For å justere styrken roteres

styrkereglatoren (12) til hakket er på linje med nummeret for den ønskede styrke-innstillingen.

MERK

Nummer 1 – 3 på huset er kun for referanse og viser IKKE en spesifikk styrke. En (1) angir den laveste styrken mens tre (3) angir den høyeste.

FØRSTEGANGSBRUK AV VERKTØY

SMØRING



Ingersoll-Rand nr. 50

Bruk alltid en smørepotte sammen med disse verktøyene. Vi anbefaler følgende filter-smøre-regulator enhet:

Internasjonalt-nummer C28-C4-FKG0
USA-nummer C28-04-FKG0-28

Etter 8 timers bruk, hvis ikke en smøreapparat er brukt, koble fra luftslangen og fyll på ca. 1–1/2 cc olje inn i inntakskoblingen (6).

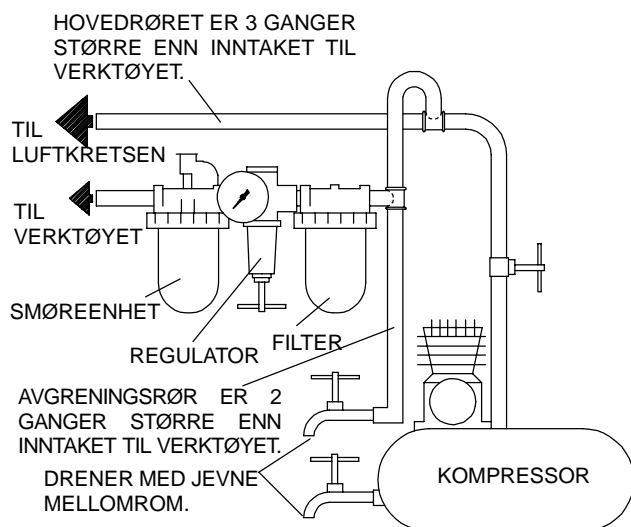

(Tegning TPD905-1)

SPESIFIKASJONER

Modell	Type håndtak	Firkant	Slag per minutt	Anbefalt dreiemoment område	■ Støynivå dB (A)		◆ Vibrasjonsniva m/s ²
					Trykk	Styrke	
		Tomme		Nm (fotpund)			
225	pistol	1/2"	1350	34–271 (25–200)	90,5	103,5	2,9

- Testet i henhold til PNEUROP PN8NTC1.2
- ◆ Testet i henhold til ISO8662-7

KONFORMITETSERKLÆRING

Vi _____ *Ingersoll-Rand, Co.*
(leverandørens navn)

_____ *78192 Trappes Cedex France*
(adresse)

erklærer på ære og samvittighet at produktet,

_____ *Modell 225 Ekstra kraftig 1/2” minimuttertrekker for bilverkstedbruk*

som denne erklæringen gjelder for, oppfyller bestemmelsene i

_____ *98/37/EC* _____ *direktivene.*

ved å bruke følgende prinsipielle standarder: _____ *ISO8662, PNEUROP PN8NTC1.2*

Serienr.: _____ *(1998 →) XHA XXXXX →*



D. Vose
Navn og underskrift til autoriserte personer



Kevin R. Morey
Navn og underskrift til autoriserte personer

_____ *Juli, 2000*
Dato

_____ *Juli, 2000*
Dato

MERK

OPPBEVAR DISSE INSTRUKSJONENE. ØDELEGG DEM IKKE.

Når verktøyet ikke lenger er brukbart, anbefales det at verktøyet blir demontert,
rengjort for olje og sortert etter materialer i gjenvinningsøyemed.

OHJEITA 1/2" MINI-ISKUTYÖKALU MALLI 225

HUOMAA

1/2" Mini-iskutyökalu malli 225 on tarkoitettu jarrukorjaustoihin, pakoputkiston korjauksiin ja eturipustuksen korjauksiin.

Ingersoll-Rand ei ole vastuussa työkalujen mahdollisista modifikaatioista muihin sovelluksiin, joista Ingersoll-Randille ei ole tiedoitettu.

VAROITUS

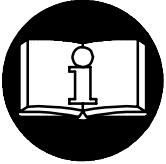

**OHJEISSA ON MUKANA TÄRKEITÄ TURVAOHJEITA.
LUE TÄMÄ OHJEKIRJA ENNENKUIN ALAT KÄYTTÄÄ TYÖKALUJA.**

**TYÖNANTAJAN VELVOLLISUUS ON SAATTAA TÄMÄ
OHJEKIRJA TYÖNTEKIJÖIDEN TIETOON.**

SEURAAVIEN VAROITUSTEN LAIMINLYÖMINEN SAATTAA JOHTAA VAMMAUTUMISEEN.

TYÖKALUJEN KÄYTTÖÖNONOTTO

- Käytä, tarkasta ja huolla tätä työkalua aina kaikkien käsikäyttöisiin ilmanpaineella toimiviin työkaluihin liittyvien säännösten mukaisesti (Työturvallisuuslaitoksen määräykset yms.)
- Käytä työkalua enintään 6,2 barin työpaineella ja liitä se 8 mm (5/16") paineilemaletkuun, jotta työkalu toimisi mahdollisimman tehokkaasti, turvallisesti ja pitkäikäisesti.
- Kytke paineilma aina pois päältä ja irroita paineilemaletku ennen kuin asennat, poistat tai säädät mitään tämän työkalun lisälaitetta tai ennen kuin alat huoltaa työkalua.
- Älä käytä vahingoittuneita, hankautuneita tai kuluneita paineilemaletkuja tai -liittämiä.
- Varmistu, että kaikki paineilemaletkut ja -liittimet ovat oikeaa kokoa ja ne ovat tiiviisti kiinni. Katso kuvasta TPD905-1 kaaviota tavanomaisesta paineilmakytkenästä.
- Käytä aina puhdasta, kuivaa paineilmaa, jonka paine on enintään 6,2 bar. Pöly, ruostehöyryt ja/tai liika kosteus saattavat vahingoittaa työkalun paineilmamootoria.
- Älä voitele työkalua tulenaroilla tai helposti haihtuvilla nesteillä, kuten dieselöljyllä, kerosiinilla tai Jet-A-polttoaineella.
- Älä poista mitään työkalussa olevia tarroja. Vaihda vahingoittuneet tarrat.

TYÖKALUN KÄYTTÖ

- Käytä aina suojalaseja työkalua käyttäessäsi tai huoltaessasi.
- Käytä aina kuulosuojaimia työkalua käyttäessäsi.

- Pidä kädet, irtonainen vaatetus ja hiukset loitolla työkalun pyörivästä päästä.
- Pistä merkille suunnanvaihtokytkimen asento ennen kuin käytät käynnistysvipua jotta voit ennakoita kumpaan suuntaan työkalu alkaa pyöriä.
- Ennakoi ja varo työkalun käynnistykseen ja käytön aikana työkalun liikkeiden ja voimien äkkinäisiä muutoksia.
- Seiso tukevassa asennossa hyvässä tasapainossa. Älä kurkota käyttäessäsi työkalua. Työkaluun saattaa yllättäen tulla voimakkaita vääntöliikkeitä sekä suositellulla ilmanpaineella että sitä pienemmällä paineella toimittaessa.
- Työkalun akseli saattaa pyöriä vielä hetken aikaa käynnistysvivusta irtipäästämisen jälkeenkin.
- Paineilmatyökalut voivat tärinästä toimissaan. Tärinä, toistuvat liikesarjat tai epämiellyttävät asennot saattavat olla vahingollisia käsillesi ja käsivarsillesi. Lopeta työkalun käyttö, jos alat tuntea kihelmöintiä ja kipua. Käänny lääkärin puoleen ennen kuin jatkat työkalun käyttöä.
- Käytä Ingersoll-Randin suosittelema lisälaitteita.
- Käytä ainoastaan iskutyökaluihin tarkoitettuja hylsyjä ja lisäosia. Älä käytä käsityökaluihin tarkoitettuja (kromattuja) hylsyjä ja lisäosia.
- Iskutyökalut eivät ole momenttityökaluja. Liitokset, jotka vaativat tiettyä kiristysvääntömomenttia tulee tarkastaa momenttiavaimella iskutyökalulla tehdyn esikiristyksen jälkeen.
- Tämä työkalu ei ole suunniteltu käytettäväksi räjähdysalttiissa ympäristöissä.
- Tämä työkalu ei ole eristetty sähköiskujen varalta.

HUOMAA

Muiden kuin Ingersoll-Randin alkuperäisvaraosien käyttö saattaa johtaa vaaratilanteisiin, heikentyneisiin työkalun suoritusarvoihin, kasvavaan huollontarpeeseen ja se saattaa mitätöidä kaikki takuut.

Ainostaan valtuutetun, koulutetun henkilöstön tulisi korjata työkalua. Lisätietoja saat lähimmästä Ingersoll-Randin merkkihuoltokeskuksesta.

VAROITUSTARROJEN TULKINTAOHJEITA

VAROITUS

SEURAAVIEN VAROITUSTEN LAIMINLYÖMINEN SAATTAA JOHTAA VAMMAUTUMISEEN.



VAROITUS
Käytä aina suojalaseja työkalua käyttäessäsi tai huoltaessasi.



VAROITUS
Käytä aina kuulosuojaimia työkalua käyttäessäsi.



VAROITUS
Kytke paineilma aina pois päältä ja irroita paineilemättyä ennen kuin asennat, poistat tai säädät mitään tämän työkalun lisälaitetta tai ennen kuin alat huoltaa työkalua.



VAROITUS
Paineilmatyökalut voivat tärinästä toimissaan. Tärinä, toistuvat liikesarjat tai epämiellyttävät asennat saattavat olla vahingollisia käsillesi ja käsivarsillesi. Lopeta työkalun käyttö jos alat tuntea kihelmöintiä ja kipua. Käänny lääkärin puoleen ennen kuin jatkat työkalun käyttöä.



VAROITUS
Älä kanna työkalua paineilemättyä.



VAROITUS
Älä käytä vahingoittuneita, hankautuneita tai kuluneita paineilemättyä tai -liittimiä.



VAROITUS
Seiso tukevassa asennossa hyvässä tasapainossa. Älä kirkota käyttäessäsi työkalua.



VAROITUS
Käytä enintään 6,2 barin ilmanpaineella.

Kansainvälinen varoitustarra:
Osanumero _____



SÄÄDÖT

TEHONSÄÄTIMEN ASETUKSET

VAROITUS

Iskuvääntimet eivät ole momenttityökaluja. Liitokset, jotka vaativat tiettyä kiristysvääntömomenttia, tulee tarkastaa momenttiavaimella iskuvääntimellä tehdyn esikiristytyksen jälkeen.

Iskuvääntimen malli 225 suunnanvaihtomekanismissa on tehonsäädin. Käädi tehonsäädintä (12), kun lovi on haluttua tehoa vastaavan numeron kohdalla.

HUOMAA

Kotelon numerot 1 – 3 EIVÄT ilmaise tiettyä tehoa. Merkki 1 tarkoittaa pienintä ja 3 suurinta tehoa.

TYÖKALUN KÄYTTÖNOTTO

VOITELU



Ingersoll-Rand 50

Käytä aina paineilma-voitelua työkalujen yhteydessä. Suosittelemme seuraavaa suodatin-voitelu-paineensäätö-yhdistelmälaitetta:

Kansainvälisessä käytössä – C28-C4-FKG0
For USA – No. C28-04-FKG0-28

Jos et käytä paineilma-voitelua, irrota paineilemättyä ja ruiskuta noin 1–1/2 cm³ öljyä tuloaukon puslaan (6) aina kahdeksan käyttötunnin välein.

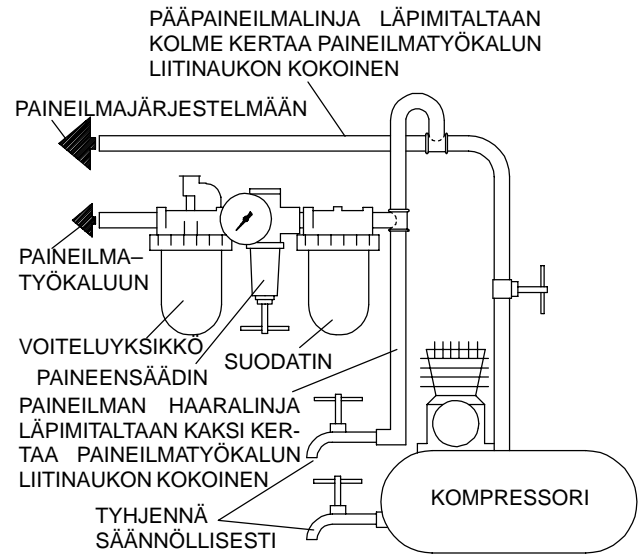

(Kuva TPD905-1)

ERITTELY

Malli	Kädensija- tyyppi	Vääntö	Iskuja/ minuutti	Suositeltu vääntömo- menttialue	■ Melutaso dB (A)		◆ Värinä m/s ²
					Paine	Teho	
		tuumaa		Nm			
225	Pistooli	1/2" neliö	1350	34–271	90,5	103,5	2,9

- Testattu PNEUROP PN8NTC1.2:n vaatimusten mukaisesti
- ◆ Testattu ISO8662-7:n vaatimusten mukaisesti

VAKUUTUS NORMIEN TÄYTTÄMISESTÄ

Me _____ *Ingersoll-Rand, Co.*

(toimittajan nimi)

_____ *78192 Trappes Cedex France*

(osoite)

vakuutamme ja kannamme yksin täyden vastuun siitä, että tuote

_____ *1/2" Mini-iskutyökalu malli 225*

johon tämä vakuutus viittaa, täyttää direktiiveissä

_____ *98/37/EC*

ISO8662, PNEUROP PN8NTC1.2

esitetyt vaatimukset seuraavia perusnormeja käytettäessä: _____

Sarjanumerot: _____ *(1998 →) XHA XXXXX →*

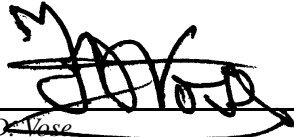

D. Vase

Autorisoidun henkilön nimi ja asema



Kevin R. Morey

Autorisoidun henkilön nimi ja asema

_____ *Heinäkuu, 2000*

Päiväys

_____ *Heinäkuu, 2000*

Päiväys

HUOMAA

SÄÄSTÄ NÄMÄ OHJEET. ÄLÄ TUHOA NIITÄ.

Kun tämä työkalun käyttöikä on loppunut, suosittelemme työkalun purkamista, puhdistusta rasvasta ja eri materiaalien erittelyä kierrätystä varten.

INSTRUÇÕES PARA MINI CHAVE DE PERCUSSÃO DE 1/2" PARA AUTOMÓVEIS PARA TRABALHO PESADO MODELO 225

AVISO

As Mini Chave de Percussão Modelo 225 são concebidas para utilização em grandes revisões de travões, sistemas de escape e na extremidade dianteira de veículos.

A Ingersoll-Rand não pode ser responsabilizada pela modificação de ferramentas para aplicações para as quais não tenha sido consultada.

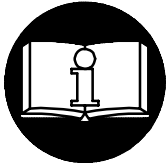

⚠️ ADVERTÊNCIA

IMPORTANTES INFORMAÇÕES DE SEGURANÇA EM ANEXO.

LEIA ESTE MANUAL ANTES DE OPERAR A FERRAMENTA.

**É RESPONSABILIDADE DA ENTIDADE PATRONAL PÔR AS INFORMAÇÕES
CONTIDAS NESTE MANUAL À DISPOSIÇÃO DOS UTILIZADORES.**

**A NÃO OBEDEIÊNCIA ÀS ADVERTÊNCIAS SEGUINTE PODERÁ RESULTAR EM
LESÕES PESSOAIS.**

COLOCAÇÃO DA FERRAMENTA EM SERVIÇO

- Opere, inspecione e faça manutenção nesta ferramenta sempre de acordo com todos os regulamentos (locais, estatais, federais e nacionais) que possam ser aplicáveis a ferramentas pneumáticas de mão/função manual.
- Para segurança, desempenho superior e durabilidade máxima das peças, opere esta ferramenta a uma pressão de ar máxima de 90 psig (6,2 bar/620 kPa) na admissão com uma mangueira de alimentação de ar com diâmetro interno de 5/16 pol. (8 mm).
- Desligue sempre a alimentação de ar e a mangueira de alimentação de ar antes de instalar, retirar ou ajustar qualquer acessório desta ferramenta, ou antes de fazer manutenção na mesma.
- Não utilize mangueiras de ar e acessórios danificados, puídos ou deteriorados.
- Certifique-se de que todas as mangueiras e acessórios são da dimensão correcta e que estão seguros firmemente. Consulte o Des. TPD905-1 para uma disposição de tubos típica.
- Utilize sempre ar limpo e seco a uma pressão máxima de 90 psig (6,2 bar/620 kPa). Poeira, fumos corrosivos e/ou humidade excessiva podem destruir o motor de uma ferramenta pneumática.
- Não lubrifique a ferramenta com líquidos inflamáveis ou voláteis como querosene, gasóleo ou combustível para jactos.
- Não retire nenhum rótulo. Substitua os rótulos danificados.

UTILIZAÇÃO DA FERRAMENTA

- Use sempre protecção para os olhos ao operar ou fazer manutenção nesta ferramenta.
- Use sempre protecção auricular ao operar esta ferramenta.

- Mantenha as mãos, roupas soltas e cabelos longos afastados da extremidade rotativa da ferramenta.
- Note a posição da alavanca de inversão antes de operar a ferramenta de forma a estar ciente da direcção de rotação ao operar o regulador.
- Esteja preparado e alerta para mudanças súbitas no movimento durante o arranque e o funcionamento de qualquer ferramenta mecânica.
- Mantenha o corpo numa posição equilibrada e firme. Não estique o corpo ao operar esta ferramenta. Podem ocorrer binários de reacção elevados à ou abaixo da pressão do ar recomendada.
- O veio da ferramenta pode continuar a rodar por um curto período de tempo depois de soltar o regulador.
- As ferramentas pneumáticas podem vibrar durante a utilização. Vibração, movimentos repetitivos ou posições desconfortáveis podem ser nocivos às suas mãos e braços. Pare de utilizar qualquer ferramenta se sentir desconforto, sensação de formigueiro ou dor. Procure assistência médica antes de reiniciar a utilização.
- Use os acessórios recomendados pela Ingersoll-Rand.
- Use apenas caixas e acessórios de percussão. Não use caixas e acessórios manuais (cromo).
- As chaves de percussão não são chaves dinamométricas. As ligações que precisem de um valor específico de binário devem ser verificadas com um dinamómetro após serem montadas com uma chave de percussão.
- Esta ferramenta não é concebida para funcionar em atmosferas explosivas.
- Esta ferramenta não é isolada contra choque eléctrico.

AVISO

A utilização de qualquer peça sobresselente que não seja Ingersoll-Rand genuína pode resultar em riscos à segurança, em desempenho reduzido da ferramenta e mais necessidade de manutenção, e pode invalidar todas as garantias.

As reparações só devem ser feitas por pessoal autorizado e com formação adequada. Consulte o Representante Autorizado Ingersoll-Rand mais próximo.

IDENTIFICAÇÃO DAS ETIQUETAS DE ADVERTÊNCIA

⚠ ADVERTÊNCIA

A NÃO OBEDENCIA ÀS ADVERTÊNCIAS SEGUINTESS PODERÁ RESULTAR EM LESÕES PESSOAIS.

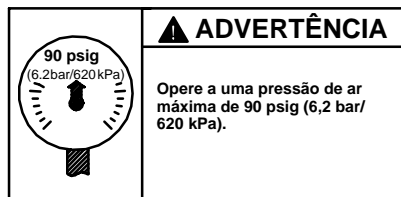
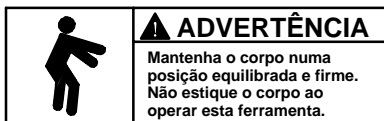
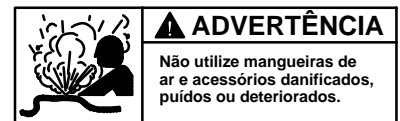
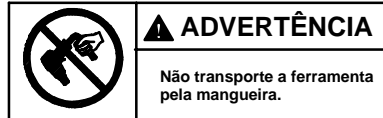
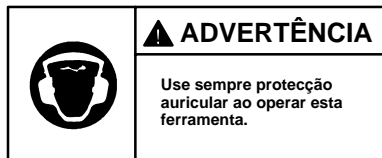
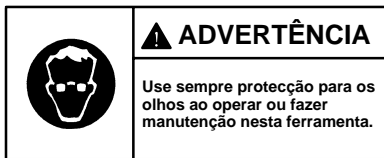

AJUSTES

AJUSTE DO REGULADOR DE POTÊNCIA

⚠ ADVERTÊNCIA

As chaves de percussão não são chaves dinamométricas. As ligações que precisem de um valor específico de binário devem ser verificadas com um dinamómetro após serem montadas com uma chave de percussão.

A Chave de Percussão Modelo 225 incorpora um regulador de potência no mecanismo de inversão. Para regular a potência, rode o Regulador de Potência (12) até a marca alinhar com o número do ajuste de potência desejado.

AVISO

Os números de 1 a 3 na carcaça são apenas para referência, NÃO denotam uma potência de saída específica. Um (1) indica a potência mínima de saída, enquanto três (3) denota a potência máxima.

COLOCAÇÃO DA FERRAMENTA EM SERVIÇO

LUBRIFICAÇÃO



Ingersoll-Rand Nº 50

Utilize sempre um lubrificador de linha de ar com estas ferramentas. Recomendamos a seguinte Unidade Filtro-Lubrificador-Regulador:

Para Internacional – Nº. C28-C4-FKG0

Para EUA – Nº. C28-04-FKG0-28

Após cada oito horas de funcionamento, a menos que o lubrificador de linha de ar esteja a ser utilizado, desligue a mangueira de ar e injecte cerca de 1-1/2 cc de óleo na Bucha de Admissão (6).

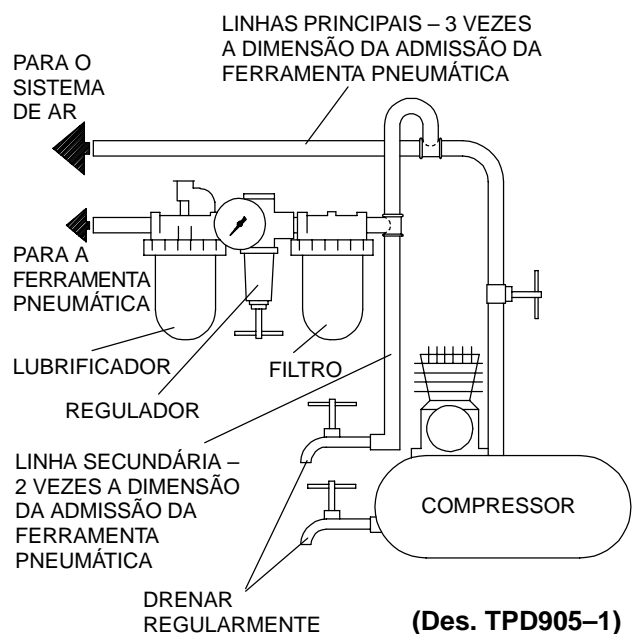

ESPECIFICAÇÕES

Modelo	Tipo de Pega	Accionamento	Impactos por min.	Gama de Binário Recomendada	■ Nível de Som dB (A)		◆ Nível de Vibração
					Pressão	Potência	
		pol.		ft-lbs (Nm)			m/s ²
225	Pistola	1/2 pol. quadr.	1350	25-200 (34-271)	90,5	103,5	2,9

■ Teste de acordo com PNEUROP PN8NTC1.2

◆ Teste de acordo com ISO8662-7

DECLARAÇÃO DE CONFORMIDADE

Nós Ingersoll-Rand, Co.

(nome do fornecedor)

78192 Trappes Cedex France

(endereço)

declaramos sob a nossa exclusiva responsabilidade que o produto,

Mini Chave de Percussão para Automóveis para Trabalho Pesado Modelo 225

ao qual se refere a presente declaração, está de acordo com as prescrições das Directivas

98/37/EC

observando as seguintes Normas Principais: ISO8662 PNEUROP PN8NTC1.2

Gama de N^{os} de Série (1998 →) XHA XXXXX →



D. Vöse

Nome e assinatura das pessoas autorizadas



Kevin R. Morey

Nome e assinatura das pessoas autorizadas

Julho de 2000

Data

Julho de 2000

Data

AVISO

CONSERVE ESTAS INSTRUÇÕES. NÃO AS DESTRUA.

Quando a ferramenta não mais funcionar eficazmente, recomenda-se que a mesma seja desmontada, limpa e que as suas peças sejam separadas por tipo de material para poderem ser recicladas.

ΟΔΗΓΙΕΣ ΓΙΑ ΜΟΝΤΕΛΟ 225 ΥΨΗΛΗΣ ΑΝΤΟΧΗΣ 1/2" ΜΙΝΙ ΑΕΡΟΚΛΕΙΔΟ ΑΥΤΟΚΙΝΗΤΩΝ

Τα Μοντέλο 225 Υψηλής Αντοχής 1/2" Μίνι Αερόκλειδο Αυτοκινήτων σχεδιάστηκαν για χρήση σε μεγάλες εργασίες συντηρήσεως σε φρένα, συστήματα εξατμίσεων και εμπρόσθια συστήματα οχημάτων.

Η Ingersoll-Rand δεν ευθύνεται για μετατροπές των εργαλείων από τον πελάτη, για εφαρμογές για τις οποίες δεν συμβουλευθήκαν την Ingersoll-Rand.

ΠΡΟΕΙΔΟΠΟΙΗΣΗ

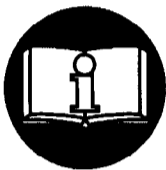

**ΣΗΜΑΝΤΙΚΕΣ ΠΛΗΡΟΦΟΡΙΕΣ ΠΕΡΙΕΧΟΝΤΑΙ ΣΤΟ ΕΓΧΕΙΡΙΔΙΟ
ΑΥΤΟ ΓΙΑ ΤΗΝ ΑΣΦΑΛΗ ΛΕΙΤΟΥΡΓΙΑ ΤΟΥ ΕΡΓΑΛΕΙΟΥ.
ΔΙΑΒΑΣΤΕ ΤΟ ΥΛΙΚΟ ΑΥΤΟ ΠΡΙΝ ΤΗΝ ΛΕΙΤΟΥΡΓΙΑ ΤΟΥ ΕΡΓΑΛΕΙΟΥ.
ΕΙΝΑΙ ΕΥΘΥΝΗ ΤΟΥ ΕΡΓΟΔΟΤΗ ΝΑ ΘΕΣΕΙ ΤΙΣ ΠΛΗΡΟΦΟΡΙΕΣ
ΑΥΤΟΥ ΤΟΥ ΕΓΧΕΙΡΙΔΙΟΥ ΥΠ'ΟΨΗΝ ΤΟΥ ΧΕΙΡΙΣΤΗ.
Η ΠΑΡΑΛΕΙΨΗ ΤΗΡΗΣΗΣ ΤΩΝ ΑΚΟΛΟΥΘΩΝ ΠΡΟΕΙΔΟΠΟΙΗΣΕΩΝ
ΜΠΟΡΕΙ ΝΑ ΟΔΗΓΗΣΕΙ ΣΕ ΤΡΑΥΜΑΤΙΣΜΟ.**

ΘΕΣΗ ΕΡΓΑΛΕΙΟΥ ΣΕ ΛΕΙΤΟΥΡΓΙΑ

- Πάντοτε να χειρίζεστε, να επιθεωρείτε και να συντηρείτε το εργαλείο αυτό σύμφωνα με όλους τους κανονισμούς (τοπικούς, περιφερειακούς, κρατικούς) που προσδιορίζουν την κατάλληλη χρήση των εργαλείων αέρος χειρός.
- Για την ασφάλεια, υψηλή απόδοση και μέγιστη ανθεκτικότητα των διαφόρων εξαρτημάτων, λειτουργείτε το εργαλείο αυτό με μέγιστη πίεση αέρος 90 psig (6,2 bar/620 kPa) και με 5/16" (8 χιλ.) εσωτερική διάμετρο σωλήνος παροχής αέρος.
- Διακόπτετε πάντα την παροχή αέρος και αποσυνδέετε το σωλήνα παροχής αέρος πριν την τοποθέτηση, αφαίρεση ή ρύθμιση οποιουδήποτε εξαρτήματος σ' αυτό το εργαλείο, ή πριν την εκτέλεση οποιασδήποτε συντήρησης σ' αυτό το εργαλείο.
- Μη χρησιμοποιείτε σωλήνες και προσαρτήματα με ζημιά, ξεφτισμένα ή φθαρμένα.
- Βεβαιωθείτε ότι όλοι οι σωλήνες και τα προσαρτήματα έχουν το σωστό μέγεθος και είναι στερεά ασφαλισμένα. Βλέπετε σχ. TPD905-1 για μια τυπική διαδικασία σωλήνωσης.
- Χρησιμοποιείτε πάντοτε καθαρό, ξηρό αέρα μεγίστης πίεσεως 90 psig. Η σκόνη, οι διαβρωτικές αναθυμιάσεις και/ή η υπερβολική υγρασία μπορούν να καταστρέψουν τον αεροκίνητηρα ενός εργαλείου αέρος.
- Μη λιπαίνετε τα εργαλεία με εύφλεκτα ή πηκτικά υγρά όπως η κηροζίνη, το ντήζελ ή καύσιμο τζετ.
- Μη αφαιρείτε οποιαδήποτε πινακίδες. Αντικαταστήστε οποιαδήποτε κατεστραμμένη πινακίδα.

ΧΡΗΣΙΜΟΠΟΙΗΣΗ ΤΟΥ ΕΡΓΑΛΕΙΟΥ

- Φοράτε πάντα προστατευτικά των ματιών όταν λειτουργείτε ή εκτελείτε συντήρηση αυτού του εργαλείου.
- Φοράτε πάντα προστατευτικά ακοής όταν λειτουργείτε αυτό το εργαλείο.

- Κρατάτε τα χέρια σας, χαλαρά ενδύματα και μακριά μαλλιά σε απόσταση από την άκρη περιστροφής του εργαλείου.
- Σημειώστε την θέση του μοχλού αναστροφής πριν χειριστείτε το εργαλείο έτσι ώστε να είστε ενήμεροι της φοράς περιστροφής όταν χρησιμοποιείτε το χειριστήριο.
- Προβλέψτε και να είστε έτοιμοι για τις ξαφνικές αλλαγές στην κίνηση κατά το ξεκίνημα και τη λειτουργία κάθε μηχανοκίνητου εργαλείου.
- Διατηρείτε το σώμα σας σε στάση ισορροπίας και σταθερά. Μην υπερβαίνετε τη θέση ισορροπίας όταν λειτουργείτε αυτό το εργαλείο. Υψηλές ροπές στρέψεως μπορεί να συμβούν στις συνιστώμενες πιέσεις λειτουργίας ή και σε χαμηλότερες.
- Το εξάρτημα του εργαλείου ενδέχεται να συνεχίσει τις περιστροφές για λίγο μετά την αποδέσμευση της δικλίδας αέρος.
- Όλα τα μηχανοκίνητα εργαλεία αέρος δυνατόν να δονούνται κατά τη χρήση τους. Κραδασμοί, επαναλαμβανόμενες κινήσεις και άβολες θέσεις δυνατόν να προκαλέσουν βλάβη στα χέρια και στους βραχίονες σας. Σταματήστε τη χρήση κάθε εργαλείου αν αισθανθείτε στενοχώρια, σουβλιές ή πόνο. Ζητήστε ιατρική συμβουλή πριν επαναλάβετε τη χρήση.
- Χρησιμοποιείτε εξαρτήματα που συνιστά η Ingersoll-Rand.
- Χρησιμοποιείτε μόνο υποδοχείς και εξαρτήματα κρούσεως. Μη χρησιμοποιείτε υποδοχείς και εξαρτήματα χειρός (χρωμίου).
- Τα αερόκλειδα δεν είναι κλειδες ροπής. Συνδέσεις που απαιτούν ειδικές ροπές πρέπει να ελέγχονται με εργαλείο μέτρησης ροπής μετά την εφαρμογή τους με ένα αερόκλειδο.
- Αυτό το εργαλείο δεν είναι κατάλληλο για εκκρηκτικές ατμόσφαιρες.
- Αυτό το εργαλείο δεν είναι μονωμένο έναντι ηλεκτρικού σοκ.

ΠΡΟΣΟΧΗ

Η χρήση άλλων εκτός των αυθεντικών ανταλλακτικών της Ingersoll-Rand μπορεί να οδηγήσει σε κίνδυνο για την ασφάλεια, να επιφέρει μείωση της απόδοσης του εργαλείου και επαύξηση της συντήρησής του, και ενδέχεται να ακυρώσει όλες τις εγγυήσεις.

Οι επισκευές πρέπει να γίνονται μόνο από εξουσιοδοτημένο, εκπαιδευμένο προσωπικό. Συμβουλευθείτε το πλησιέστερο σας εξουσιοδοτημένο Κέντρο Εξυπηρέτησης (Servicenter) της Ingersoll-Rand.

ΑΝΑΓΝΩΡΗΣΗ ΠΡΟΕΙΔΟΠΟΙΗΤΙΚΩΝ ΠΙΝΑΚΙΔΩΝ

▲ ΠΡΟΕΙΔΟΠΟΙΗΣΗ

Η ΠΑΡΑΛΕΙΨΗ ΤΗΡΗΣΗΣ ΤΩΝ ΑΚΟΛΟΥΘΩΝ ΠΡΟΕΙΔΟΠΟΙΗΣΕΩΝ ΜΠΟΡΕΙ ΝΑ ΟΔΗΓΗΣΕΙ ΣΕ ΤΡΑΥΜΑΤΙΣΜΟ



▲ ΠΡΟΕΙΔΟΠΟΙΗΣΗ
Φοράτε πάντα προστατευτικά ματιών όταν λειτουργείτε ή εκτελείτε συντήρηση αυτού του εργαλείου.



▲ ΠΡΟΕΙΔΟΠΟΙΗΣΗ
Φοράτε πάντα προστατευτικά ακοής όταν λειτουργείτε αυτό το εργαλείο.



▲ ΠΡΟΕΙΔΟΠΟΙΗΣΗ
Διακόπτετε πάντα την παροχή αέρος και αποσυνδέετε το σωλήνα παροχής αέρος πριν την τοποθέτηση, αφαίρεση ή ρύθμιση οποιαδήποτε εξαρτήματος σ' αυτό το εργαλείο, ή πριν την εκτέλεση οποιασδήποτε συντήρησης σ' αυτό το εργαλείο.



▲ ΠΡΟΕΙΔΟΠΟΙΗΣΗ
Όλα τα μηχανοκίνητα εργαλεία δυνατόν να κραδάζονται κατά τη χρήση τους. Κραδασιμοί, επαναλαμβανόμενες κινήσεις και άβολες θέσεις δυνατόν να προκαλέσουν βλάβη στα χέρια και στους βραχίονες σας. Σταματείστε τη χρήση κάθε εργαλείου αν αισθανθείτε στενοχωρία, σουβλιές ή πόνο. Ζητείστε ιατρική συμβουλή πριν επαναλάβετε τη χρήση.



▲ ΠΡΟΕΙΔΟΠΟΙΗΣΗ
Μη μεταφέρετε το εργαλείο κρατώντας το από το σωλήνα.



▲ ΠΡΟΕΙΔΟΠΟΙΗΣΗ
Μη χρησιμοποιείτε κατεστραμμένους, λειωμένους ή φθαρμένους σωλήνες και προσαρτήματα.



▲ ΠΡΟΕΙΔΟΠΟΙΗΣΗ
Διατηρείτε το σώμα σας σε στάση ισορροπίας και σταθερό. Μην υπερβαίνετε τη θέση ισορροπίας όταν λειτουργείτε αυτό το εργαλείο.



▲ ΠΡΟΕΙΔΟΠΟΙΗΣΗ
Λειτουργείτε με Μέγιστη πίεση αέρος 90 psig (6,2 bar/620 kPa).

Διεθνής Πινακίδα Προειδοποίησης Αριθμός Παραγγελίας Ανταλλακτικού



ΡΥΘΜΙΣΕΙΣ

ΡΥΘΜΙΣΗ ΤΟΥ ΡΕΓΟΥΛΑΤΟΡΟΥ ΙΣΧΥΟΣ

▲ ΠΡΟΕΙΔΟΠΟΙΗΣΗ

Οι Κρουστικές κλειδες δεν είναι κλειδες ροπής. Συνδέσεις που απαιτούν ειδικές ροπές πρέπει να ελέγχονται με ένα δυναμόμετρο ροπής μετά την σύσφιγξη τους με μια κρουστική κλειδα.

Το Μοντέλο 225 Κρουστικής Κλειδας έχει ενσωματωμένο ένα ρεγυλατόρο ισχύος εντός του μηχανισμού αναστροφής. Για να ρυθμίσετε την ισχύ, στρέψτε τον Ρεγυλατόρο (12) μέχρι η εγκοπή να ευθυγραμμισθή με τον αριθμό της επιθυμούμενης ρύθμισης ισχύος.

ΠΡΟΣΟΧΗ

Οι αριθμοί 1 μέχρι 3 επί του περιβλήματος είναι μόνο για αναφορά και ΔΕΝ προσδιορίζουν συγκεκριμένη ισχύ. Το ένα (1) προσδιορίζει την χαμηλότερη ισχύ ενώ το τρία (3) προσδιορίζει την ύψιστη.

ΘΕΣΗ ΕΡΓΑΛΕΙΟΥ ΣΕ ΛΕΙΤΟΥΡΓΙΑ

ΛΙΠΑΝΣΗ



Ingersoll-Rand No. 50

Χρησιμοποιείτε πάντα ένα λιπαντήρα γραμμής αέρος με αυτά τα εργαλεία. Εμείς συνιστούμε την ακόλουθη Μονάδα Φίλτρου – Λιπαντήρα – Ρυθμιστή:

Για Διεθνή – No. C28-C4-FKG0
Για τις Η.Π.Α. – No. C28-04-FKG0-28

Μετά από κάθε οκτώ ώρες λειτουργίας, εκτός εάν χρησιμοποιείται λιπαντήρας γραμμής αέρος, αποσυνδέστε τον σωλήνα παροχής αέρος και εισάγετε περίπου 1-1/2 κυβ. εκ. ελαίου εντός της Μπούσας Εισαγωγής (6).

ΚΥΡΙΕΣ ΓΡΑΜΜΕΣ 3 ΦΟΡΕΣ ΤΟ ΜΕΓΕΘΟΣ ΤΗΣ ΕΙΣΑΓΩΓΗΣ ΑΕΡΟΣ ΣΤΟ ΕΡΓΑΛΕΙΟ

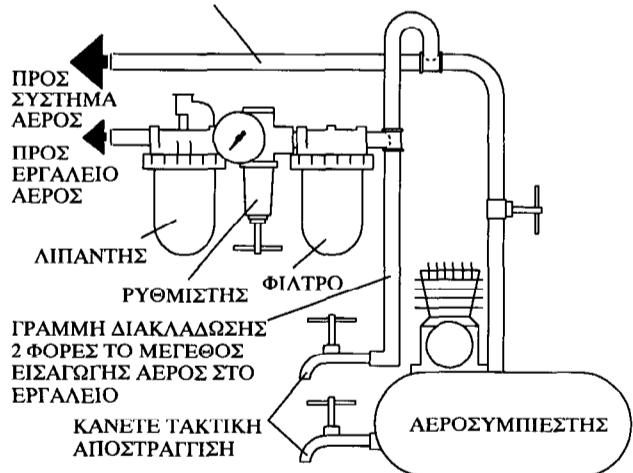

(Σχ. TPD905-1)

ΠΡΟΔΙΑΓΡΑΦΕΣ

Μοντέλο	Τύπος Λαβής	Οδηγός	Κρούσεις/λεπτό	Συνιστώμενη Έκταση Ροπής Στρέψης	■ Ηχητικό Επίπεδο Ντεσιμπέλ (Α)		◆ Επίπεδο Δονήσεων
					Πίεση	Ισχύς	
225	πιστόλι	ίντσες 1/2" τετράγωνο	1350	ποδ. λιτ. (Nm) 25-200 (34-271)	90,5	103,5	m/s ² 2,9

- Έχει δοκιμαστεί σύμφωνα με το PNEUROP PN8NTC1.2
- ◆ Έχει δοκιμαστεί σύμφωνα με το ISO8662-7

ΔΗΛΩΣΗ ΕΓΚΥΡΟΤΗΤΑΣ

Εμείς Ingersoll-Rand, Co.
(όνομα κατασκευαστή)

78192 Trappes Cedex France
(διεύθυνση)

δηλώνουμε με τη δική μας ευθύνη ότι τα παρακάτω κατασκευάσματα,

Μοντέλο 225 Υψηλής Αντοχής 1/2" Μίνι Αερόκλειδο Αυτοκινήτων

με τα οποία σχετίζεται αυτή η δήλωση συμβιβάζονται με τις παρακάτω συστάσεις

98/37/EC και διευκρινήσεις.

ISO8662, PNEUROP PN8NTC1.2

Δια χρησιμοποιήσεως των επόμενων Αρχών Τυποποιήσις: _____

Περίοδος Αριθμού Σειράς (1998 →) XHA XXXXX →

D. Vöze
Όνομα και υπογραφή εξουσιοδοτημένων προσώπων

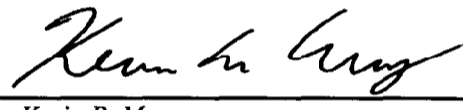
Kevin R. Morey
Όνομα και υπογραφή εξουσιοδοτημένων προσώπων

Ιούλιος 2000
Ημερομηνία

Ιούλιος, 2000
Ημερομηνία

ΠΡΟΣΟΧΗ

ΦΥΛΑΞΤΕ ΑΥΤΕΣ ΤΙΣ ΟΔΗΓΙΕΣ. ΜΗΝ ΤΙΣ ΚΑΤΑΣΤΡΕΨΕΤΕ.

Όταν η προβλεπόμενη περίοδος κανονικής ζωής του εργαλείου έχει λήξει, συνιστάται η αποσυναρμολόγηση του εργαλείου, η απολίπανση και ο διαχωρισμός των ανταλλακτικών κατά υλικό για να μπορέσουν να ανακυκλωθούν.