

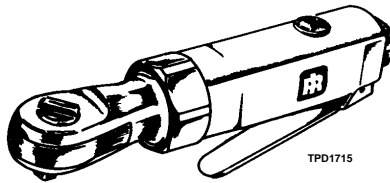

INSTRUCTIONS FOR MODELS 1033 and 1033-EU STUBBY STANDARD DUTY RATCHET WRENCHES



NOTICE

The Models 1033 and 1033-EU Stubby Standard Duty Ratchet Wrenches are designed for body shop repair work in tight places, including under the dash work, replacement of water pumps, radiators and air conditioning units and general automotive repair. Ingersoll-Rand is not responsible for customer modification of tools for applications on which Ingersoll-Rand was not consulted.

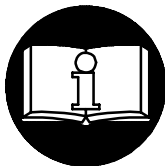

WARNING

**IMPORTANT SAFETY INFORMATION ENCLOSED.
READ THIS MANUAL BEFORE OPERATING TOOL.**

**IT IS THE RESPONSIBILITY OF THE EMPLOYER TO PLACE THE INFORMATION
IN THIS MANUAL INTO THE HANDS OF THE OPERATOR.**

FAILURE TO OBSERVE THE FOLLOWING WARNINGS COULD RESULT IN INJURY.

PLACING TOOL IN SERVICE

- Always operate, inspect and maintain this tool in accordance with all regulations (local, state, federal and country), that may apply to hand held/hand operated pneumatic tools.
- For safety, top performance, and maximum durability of parts, operate this tool at 90 psig (6.2 bar/620 kPa) maximum air pressure at the inlet with 3/8" (10 mm) inside diameter air supply hose.
- Always turn off the air supply and disconnect the air supply hose before installing, removing or adjusting any accessory on this tool, or before performing any maintenance on this tool.
- Do not use damaged, frayed or deteriorated air hoses and fittings.
- Be sure all hoses and fittings are the correct size and are tightly secured. See Dwg. TPD905-1 for a typical piping arrangement.
- Always use clean, dry air at 90 psig (6.2 bar/620 kPa) maximum air pressure. Dust, corrosive fumes and/or excessive moisture can ruin the motor of an air tool.
- Do not lubricate tools with flammable or volatile liquids such as kerosene, diesel or jet fuel.
- Do not remove any labels. Replace any damaged label.

USING THE TOOL

- Always wear eye protection when operating or performing maintenance on this tool.
- Always wear hearing protection when operating this tool.

- Keep hands, loose clothing and long hair away from rotating end of tool.
- Note the position of the reversing lever before operating the tool so as to be aware of the direction of rotation when operating the throttle.
- Anticipate and be alert for sudden changes in motion during start up and operation of any power tool.
- Keep body stance balanced and firm. Do not overreach when operating this tool. High reaction torques can occur at or below the recommended air pressure.
- Tool shaft may continue to rotate briefly after throttle is released.
- Air powered tools can vibrate in use. Vibration, repetitive motions or uncomfortable positions may be harmful to your hands and arms. Stop using any tool if discomfort, tingling feeling or pain occurs. Seek medical advice before resuming use.
- Use accessories recommended by Ingersoll-Rand.
- Use only impact sockets and accessories. Do not use hand (chrome) sockets or accessories.
- Ratchet wrenches are not torque wrenches. Connections requiring specific torque must be checked with a torque meter after fitting with an ratchet wrench.
- Whenever the Ratchet Head is installed or repositioned, the Throttle Lever must be positioned so that reaction torque will not tend to retain the throttle in the "ON" position.
- This tool is not designed for working in explosive atmospheres.
- This tool is not insulated against electric shock.

NOTICE

The use of other than genuine Ingersoll-Rand replacement parts may result in safety hazards, decreased tool performance, and increased maintenance, and may invalidate all warranties.

Repairs should be made only by authorized trained personnel. Consult your nearest Ingersoll-Rand Authorized Servicenter.

Refer All Communications to the Nearest
Ingersoll-Rand Office or Distributor.

© Ingersoll-Rand Company 2000

Printed in U.S.A.

INGERSOLL-RAND®
PROFESSIONAL TOOLS

WARNING LABEL IDENTIFICATION



FAILURE TO OBSERVE THE FOLLOWING WARNINGS COULD RESULT IN INJURY.

	<p>▲ WARNING</p> <p>Always wear eye protection when operating or performing maintenance on this tool.</p>
--	--

	<p>▲ WARNING</p> <p>Always wear hearing protection when operating this tool.</p>
--	---

	<p>▲ WARNING</p> <p>Always turn off the air supply and disconnect the air supply hose before installing, removing or adjusting any accessory on this tool, or before performing any maintenance on this tool.</p>
--	--

	<p>▲ WARNING</p> <p>Air powered tools can vibrate in use. Vibration, repetitive motions or uncomfortable positions may be harmful to your hands and arms. Stop using any tool if discomfort, tingling feeling or pain occurs. Seek medical advice before resuming use.</p>
--	---

	<p>▲ WARNING</p> <p>Do not carry the tool by the hose.</p>
--	---

	<p>▲ WARNING</p> <p>Do not use damaged, frayed or deteriorated air hoses and fittings.</p>
--	---

	<p>▲ WARNING</p> <p>Keep body stance balanced and firm. Do not overreach when operating this tool.</p>
--	---

	<p>▲ WARNING</p> <p>Operate at 90 psig (6.2 bar/620 kPa) Maximum air pressure.</p>
--	---

International Warning Label:
Order Part No. _____

PLACING TOOL IN SERVICE

LUBRICATION



Ingersoll-Rand No. 10

Ingersoll-Rand No. 28
Ingersoll-Rand No. 66

Always use an air line lubricator with this tool.
We recommend the following Filter-Lubricator-Regulator Unit:

For International – No. C28-C4-FKG0

For USA – No. C28-04-FKG0-28

Before starting the tool and after each two or three hours of operation, unless the air line lubricator is used, pour approximately 1.5 cc of Ingersoll-Rand No. 10 Oil into (3).

After each 40 hours of operation, lubricate the Gearing. Remove (25) by rotating it **counter-clockwise** to remove (26) and to expose the gearing. Coat (23) with a thin film of Ingersoll-Rand No. 28 Grease.

Periodically, inject several drops of Ingersoll-Rand No. 10 Oil between (26) and (31) to lubricate the (30).

NOTICE

To help promote durability and performance of the Ratchet Head, periodically disassemble, degrease and re-lubricate the internal parts of the Ratchet Head with Ingersoll-Rand No. 66 Grease. If the Ratchet Head “hangs up,” it is usually due to lack of lubrication.

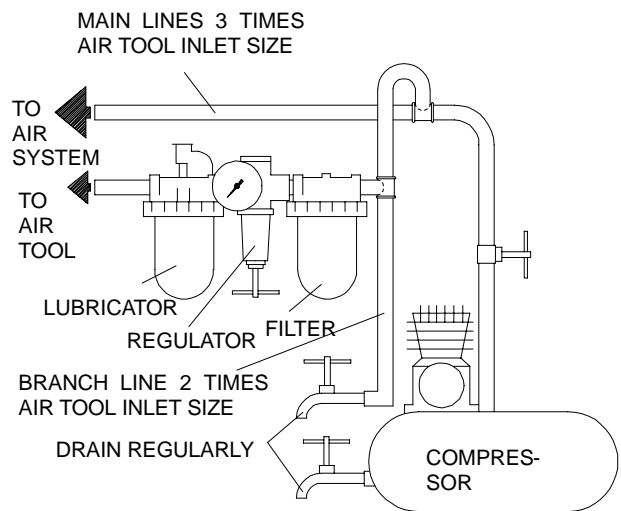

(Dwg. TPD905-1)

SPECIFICATIONS

Model	Square Drive	Free Speed, rpm	Recommended Torque Range		■ Sound Level dB (A)		◆ Vibrations Level m/s ²
			in	mm	Pressure	• Power	
1033, 1033-EU	3/8"	200	5 to 20	7 to 27	90.3	103.3	4.7

- Tested in accordance with ANSI S5.1-1971 at free speed
- ◆ Tested to ISO8662-1 loaded with frictionbrake to 9 RPM
- ISO3744

DECLARATION OF CONFORMITY

We Ingersoll-Rand, Co.
(supplier's name)

Swan Lane, Hindley Green, Wigan WN2 4EZ
(address)

declare under our sole responsibility that the product,

Model 1033-EU Stubby Standard Duty Ratchet Wrenches

to which this declaration relates, is in compliance with the provisions of

98/37/EC Directives.

By using the following Principle Standards: ISO8662

Serial No. Range (1994 →) XUA XXXXX →

D. Voss
Name and signature of authorised persons

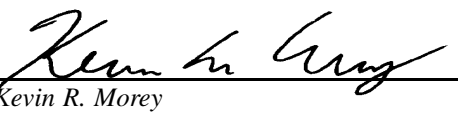
Kevin R. Morey
Name and signature of authorised persons

February, 2000
Date

February, 2000
Date

NOTICE

SAVE THESE INSTRUCTIONS. DO NOT DESTROY.

When the life of the tool has expired, it is recommended that the tool be disassembled, degreased and parts be separated by material so that they can be recycled.

MODE D'EMPLOI DES CLÉS À ROCHET COURTES SÉRIE STANDARD 1033 ET 1033-EU

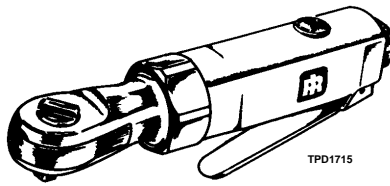

NOTE

Les clés à rochet courtes de la série standard 1033 et 1033-EU sont destinées aux travaux de réparations entrepris dans les ateliers de carrosserie lorsque l'espace disponible est restreint comme par exemple les opérations sous le tableau de bord, le remplacement des pompes à eau, les réparations de radiateurs et d'unité de climatisation et toutes les réparations automobiles générales.

Ingersoll-Rand ne peut être tenu responsable de la modification des outils par le client pour les adapter à des applications qui n'ont pas été approuvées par Ingersoll-Rand.

ATTENTION

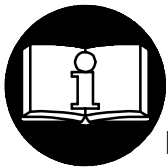

**D'IMPORTANTES INFORMATIONS DE SECURITÉ SONT JOINTES.
LIRE CE MANUEL AVANT D'UTILISER L'OUTIL.
L'EMPLOYEUR EST TENU DE COMMUNIQUER LES INFORMATIONS
DE CE MANUEL AUX EMPLOYÉS UTILISANT CET OUTIL.**

LE NON RESPECT DES AVERTISSEMENTS SUIVANTS PEUT CAUSER DES BLESSURES.

MISE EN SERVICE DE L'OUTIL

- Cet outil doit toujours être exploité, inspecté et entretenu conformément à toutes les réglementations (locales, départementales, fédérales et nationales), applicables aux outils pneumatiques tenus/commandés à la main.
- Pour la sécurité, les performances optimales et la durabilité maximale des pièces, cet outil doit être connecté à une alimentation d'air comprimé de 6,2 bar (620 kPa) maximum à l'entrée, avec un flexible de 10 mm de diamètre intérieur.
- Couper toujours l'alimentation d'air comprimé et débrancher le flexible d'alimentation avant d'installer, déposer ou ajuster tout accessoire sur cet outil, ou d'entreprendre une opération d'entretien quelconque sur l'outil.
- Ne pas utiliser des flexibles ou des raccords endommagés, effilochés ou détériorés.
- S'assurer que tous les flexibles et les raccords sont correctement dimensionnés et bien serrés. Voir Plan TPD905-1 pour un exemple type d'agencement des tuyauteries.
- Utiliser toujours de l'air sec et propre à une pression maximum de 6,2 bar (620 kPa). La poussière, les fumées corrosives et/ou une humidité excessive peuvent endommager le moteur d'un outil pneumatique.
- Ne jamais lubrifier les outils avec des liquides inflammables ou volatils tels que le kérosène, le gasol ou le carburant d'aviation.
- Ne retirer aucune étiquette. Remplacer toute étiquette endommagée.

UTILISATION DE L'OUTIL

- Porter toujours des lunettes de protection pendant l'utilisation et l'entretien de cet outil.
- Porter toujours une protection acoustique pendant l'utilisation de cet outil.
- Tenir les mains, les vêtements flous et les cheveux longs, éloignés de l'extrémité rotative de l'outil.

- Noter la position du levier d'inversion avant de mettre l'outil en marche de manière à savoir dans quel sens il va tourner lorsque la commande est actionnée.
- Prévoir, et ne pas oublier, que tout outil motorisé est susceptible d'à-coups brusques lors de sa mise en marche et pendant son utilisation.
- Garder une position équilibrée et ferme. Ne pas se pencher trop en avant pendant l'utilisation de cet outil. Des couples de réaction élevés peuvent se produire à, ou en dessous, de la pression d'air recommandée.
- La rotation des accessoires de l'outil peut continuer pendant un certain temps après le relâchement de la gâchette.
- Les outils pneumatiques peuvent vibrer pendant l'exploitation. Les vibrations, les mouvements répétitifs et les positions inconfortables peuvent causer des douleurs dans les mains et les bras. N'utiliser plus d'outils en cas d'inconfort, de picotements ou de douleurs. Consulter un médecin avant de recommencer à utiliser l'outil.
- Utiliser les accessoires recommandés par Ingersoll-Rand.
- N'utiliser que les douilles et les accessoires pour clés à chocs. Ne pas utiliser les douilles et accessoires (chromés) de clés manuelles.
- Les clés à rochet ne sont pas des appareils dynamométriques. Les connexions nécessitant un couple de serrage spécifique doivent être vérifiées avec un mesureur de couple après avoir été assemblées avec un clé à rochet.
- A chaque fois que la tête à rochet est installée ou repositionnée, le levier de commande doit être positionné de manière à ce que le couple de réaction n'ait pas tendance à maintenir le levier de commande en position "MARCHE".
- Cet outil n'est pas conçu pour fonctionner dans des atmosphères explosives.
- Cet outil n'est pas isolé contre les chocs électriques.

NOTE

L'utilisation de rechanges autres que les pièces d'origine Ingersoll-Rand peut causer des risques d'insécurité, réduire les performances de l'outil et augmenter l'entretien, et peut annuler toutes les garanties.

Les réparations ne doivent être effectuées que par des réparateurs qualifiés autorisés. Consultez votre Centre de Service Ingersoll-Rand le plus proche.

Adressez toutes vos communications au Bureau Ingersoll-Rand ou distributeur le plus proche.

© Ingersoll-Rand Company 2000

Imprimé aux É.U.

INGERSOLL-RAND®
PROFESSIONAL TOOLS

SIGNIFICATION DES ÉTIQUETTES D'AVERTISSEMENT

ATTENTION

LE NON RESPECT DES AVERTISSEMENTS SUIVANTS PEUT CAUSER DES BLESSURES

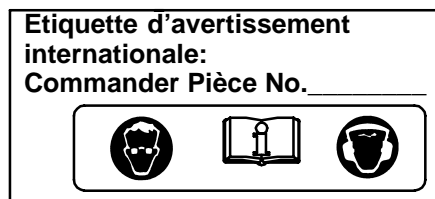
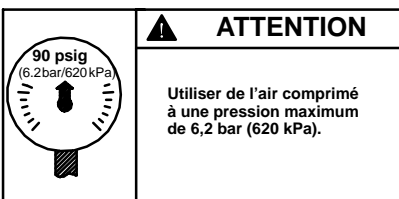
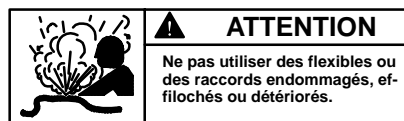
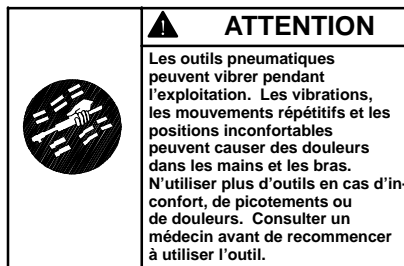
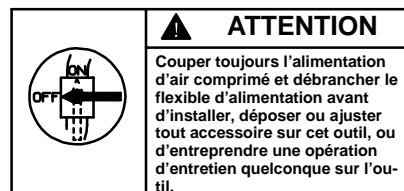
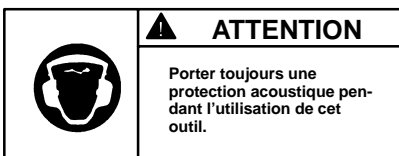
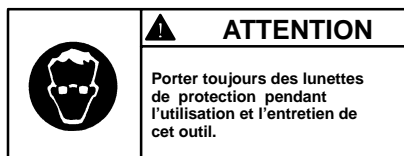

MISE EN SERVICE DE L'OUTIL

LUBRIFICATION



Ingersoll-Rand No. 10

Ingersoll-Rand No. 28

Ingersoll-Rand No. 66

Utiliser toujours un lubrificateur avec cet outil.

Nous recommandons l'emploi du filtre-régulateur-lubrificateur suivant :

International – No. C28-C4-FKG0

É.U. – No. C28-04-FKG0-28

Avant de mettre l'outil en marche et toutes les deux ou trois heures de fonctionnement, si un lubrificateur de ligne n'est pas utilisé, débrancher le flexible d'alimentation et verser environ 1,5 cm³ d'huile Ingersoll-Rand No. 10 dans le raccord d'admission de l'outil (3).

Toutes les 40 heures de fonctionnement, lubrifier la pignonnerie. Retirer l'écrou d'accouplement (25) en le tournant dans le sens inverse des aiguilles d'une montre pour déposer le corps de rochet (26) et exposer la pignonnerie. Appliquer une couche de graisse Ingersoll-Rand No. 28 sur les pignons satellites (23).

Périodiquement, injecter plusieurs gouttes d'huile Ingersoll-Rand No. 10 dans le corps de rochet (26) et la chape de rochet (31) pour lubrifier le manchon d'entraînement (30).

NOTE

Pour promouvoir la durabilité et maintenir les performances de la tête à brochet, démonter périodiquement la tête pour dégraisser et relubrifier les composants internes avec la graisse Ingersoll-Rand No. 66. Tout blocage de la tête est généralement causé par un manque de lubrification.

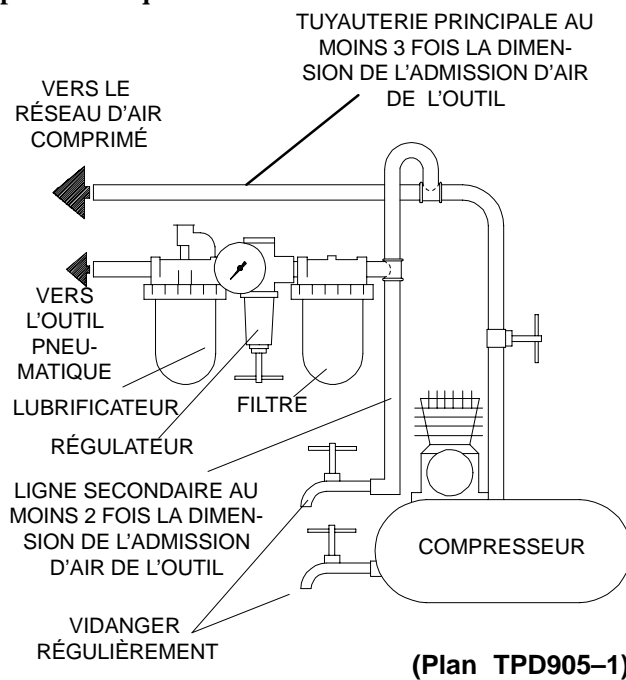

SPÉCIFICATIONS

Modèle	Entr. carré	Vitesse d'exploitation maximum	Gamme de couples recommandée		■ Niveau de son dB (A)		◆ Niveau de vibration m/s ²
			in.	mm	Pression	• Puissance	
1033, 1033-EU	3/8"	200	5 à 20	7 à 27	90,3	103,3	4,7

- Testé conformément à ANSI S5.1-1971 en vitesse libre
- ◆ Testé conformément à ISO8662-1 chargé avec frein à friction à 9 tours par minute
- ISO3744

BEDIENUNGSANLEITUNG FÜR KOMPACTE RATSCHENSCHRAUBER DER BAUREIHE 1033 UND 1033-EU

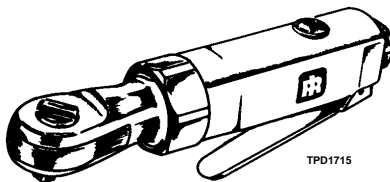

HINWEIS

Ratschenschrauber der Baureihen 1033 und 1033-EU werden eingesetzt für Arbeiten am Schalldämpfer und Stoßdämpfer, zum Auswechseln von Wasserpumpen, Kühlern und Klimaanlage sowie für allgemeine Fahrzeugreparaturen. Ingersoll-Rand lehnt jede Haftung für Veränderungen an Werkzeugen ab, die ohne vorherige Rücksprache mit Ingersoll-Rand vorgenommen werden.

⚠ ACHTUNG

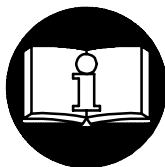

**NACHFOLGEND WICHTIGE SICHERHEITSHINWEISE.
DIESE BETRIEBSANWEISUNG VOR INBETRIEBNAHME
DES WERKZEUGES UNBEDINGT LESEN.**

**DER ARBEITGEBER IST VERPFLICHTET, DIE IN DIESEM HANDBUCH GEGEBENEN
INFORMATIONEN DEM BEDIENER ZUGÄNGLICH ZU MACHEN.**

DIE NICHT-EINHALTUNG DIESER WARNHINWEISE KANN ZU VERLETZUNGEN FÜHREN.

INBETRIEBNAHME DES WERKZEUGES

- Das Werkzeug stets nach den örtlich und landesweit geltenden Vorschriften für handgehaltene/handbetriebene Druckluftwerkzeuge betreiben.
- Zur Erzielung höchster Sicherheit, Leistung und Haltbarkeit der Teile sollte dieses Werkzeug mit einem maximalen Luftdruck von 6,2 bar/620 kPa (90 psig) am Lufterlaß und einem Luftzufuhrschlauch 10 mm Innendurchmesser betrieben werden.
- Vor Montage, Demontage oder Verstellung von Aufsatzteilen bzw. Wartung dieses Werkzeugs die Druckluftversorgung allseitig abschalten und Druckluftschlauch abschließen.
- Keine beschädigten, durchgeschauerten oder abgenutzten Luftschläuche und Anschlüsse verwenden.
- Darauf achten, daß alle Schläuche und Anschlüsse die passende Größe haben und korrekt befestigt sind. In Zeichnung TPD905-1 ist eine typische Rohrleitungsanordnung abgebildet.
- Stets saubere, trockene Luft verwenden und einen Luftdruck von 6,2 bar/620 kPa (90 psig) verwenden. Staub, ätzende Dämpfe und/oder Feuchtigkeit können den Motor eines Druckluftwerkzeugs beschädigen.
- Die Werkzeuge nicht mit brennbaren oder flüchtigen Flüssigkeiten wie Kerosin und Diesel schmieren.
- Keine Schilder entfernen. Beschädigte Schilder austauschen.

WERKZEUGEINSATZ

- Beim Betreiben oder Warten dieses Werkzeugs stets Augenschutz tragen.
- Beim Betreiben dieses Werkzeugs stets Gehörschutz tragen.
- Hände, lose Bekleidungsstücke und lange Haare vom rotierenden Ende des Werkzeugs fernhalten.

- Vor der Inbetriebnahme auf die Position des Umsteuerhebels achten, damit bei Betätigen der Drossel die Drehrichtung schon bekannt ist.
- Bei Start und Betrieb eines Werkzeugs auf Rückschlag achten und darauf vorbereitet sein.
- Während des Betriebes für festen Halt sorgen und den Körper nicht zu weit vorlehnen. Bei Betrieb mit empfohlenem oder niedrigerem Luftdruck können hohe Reaktionsdrehmomente auftreten.
- Nach dem Loslassen des Drückers kann die Welle des Werkzeugs noch kurz weiterdrehen.
- Druckluftbetriebene Werkzeuge können während des Betriebs vibrieren. Vibrationen, häufige gleichförmige Bewegungen oder unbequeme Positionen können schädlich für Hände und Arme sein. Bei Unbehagen, Kribbeln oder Schmerzen das Werkzeug nicht mehr benutzen. Vor dem erneuten Arbeiten mit dem Werkzeug ärztliche Hilfe aufsuchen.
- Stets von Ingersoll-Rand empfohlenes Zubehör verwenden.
- Nur Schlagschrauber-Steckschlüssel und -Zubehör verwenden. Keine Hand-Steckschlüssel (Chrom) oder -Zubehör verwenden.
- Ratschenschrauber sind keine Drehmomentschrauber. Verbindungen, die ein bestimmtes Drehmoment erfordern, müssen nach dem Anziehen mit dem Ratschenschrauber mit Hilfe eines Drehmomentmeßgerätes überprüft werden.
- Wird ein Ratschenkopf montiert oder in seiner Stellung korrigiert, muß der Drosselhebel so ausgerichtet sein, daß das Reaktionsdrehmoment die Drossel nicht auf der "ON"-Position hält.
- Das Werkzeug ist nicht für die Arbeit in explosiven Atmosphären geeignet.
- Dieses Werkzeug ist nicht gegen elektrischen Schlag isoliert.

HINWEIS

Die Verwendung von nicht Original-Ingersoll-Rand-Ersatzteilen kann Sicherheitsrisiken, verringerte Standzeit und erhöhten Wartungsbedarf nach sich ziehen und alle Garantieleistungen ungültig machen.

Reparaturen sollen nur von geschultem Personal durchgeführt werden. Wenden Sie sich an Ihre nächste Ingersoll-Rand-Niederlassung oder den autorisierten Fachhandel.

Wenden Sie sich bei Rückfragen an Ihre nächste Ingersoll-Rand-Niederlassung oder den autorisierten Fachhandel.

© Ingersoll-Rand Company 2000

Druck: U.S.A.

INGERSOLL-RAND®
PROFESSIONAL TOOLS

ANWEISUNGEN AUF WARNSCHILDERN

⚠ ACHTUNG

DIE NICHTEINHALTUNG DIESER WARNHINWEISE KANN ZU VERLETZUNGEN FÜHREN.



⚠ ACHTUNG
Beim Betreiben oder Warten dieses Werkzeuges stets Augenschutz tragen.



⚠ ACHTUNG
Beim Betreiben dieses Werkzeuges stets Gehörschutz tragen.



⚠ ACHTUNG
Vor Wartungsarbeiten oder dem Austausch von Zubehör ist das Werkzeug von der Druckluftversorgung abzuschalten.



⚠ ACHTUNG
Druckluftbetriebene Werkzeuge können während des Betriebs vibrieren. Vibrationen, häufige gleichförmige Bewegungen oder unbequeme Positionen können schädlich für Hände und Arme sein. Bei Unbehagen, Kribbeln oder Schmerzen das Werkzeug nicht mehr benutzen. Vor dem erneuten Arbeiten mit dem Werkzeug ärztliche Hilfe aufsuchen.



⚠ ACHTUNG
Das Werkzeug nicht am Schlauch tragen.



⚠ ACHTUNG
Keine beschädigten, durchgeschauerten oder abgenutzten Luftschläuche und Anschlüsse verwenden.



⚠ ACHTUNG
Während des Betriebs für festen Halt sorgen und den Körper nicht zu weit nach vorne beugen.



⚠ ACHTUNG
Mit einem maximalen Luftdruck von 6,2 bar/620 kPa (90 psig) betreiben.

Internationales Warnschild:
Teile Nr. _____

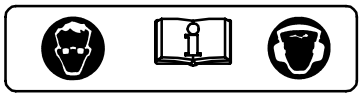

INBETRIEBNAHME DES WERKZEUGES

SCHMIERUNG



Ingersoll-Rand Nr. 10

Ingersoll-Rand Nr. 28
Ingersoll-Rand Nr. 66

Das Werkzeug stets mit einem Leitungsfett verwenden. Es wird folgende Filter-Regler-Öler-Kombination empfohlen:

Ingersoll-Rand Modell-Nr. C28-C4-FKG0

U.S.A. – Nr. C28-04-FKG0-28

Wird kein Leitungsfett verwendet, **vor der Inbetriebnahme des Werkzeuges und nach jeweils zwei bis drei Betriebsstunden** ungefähr 1,5 cm Ingersoll-Rand Öl Nr. 10 in (3) einführen.

Das Getriebe ist **nach jeweils 40 Betriebsstunden** zu schmieren. (25) durch Drehen **gegen den Uhrzeigersinn** abschrauben, um (26) abnehmen zu können und das Getriebe freizulegen. (23) leicht mit Ingersoll-Rand Fett Nr. 28 schmieren.

Regelmäßig einige Tropfen Ingersoll-Rand-Öl Nr. 10 zwischen (26) und (31) auftragen, um (30) zu schmieren.

HINWEIS

Um lange Werkzeugstandzeit und Leistung des Ratschenkopfes zu gewährleisten, die internen Teile des Ratschenkopfes regelmäßig zerlegen, entfetten und mit **Ingersoll-Rand-Fett Nr. 66** erneut schmieren. Falls der Ratschenkopf steckenbleiben sollte, ist dies meist auf mangelnde Schmierung zurückzuführen.

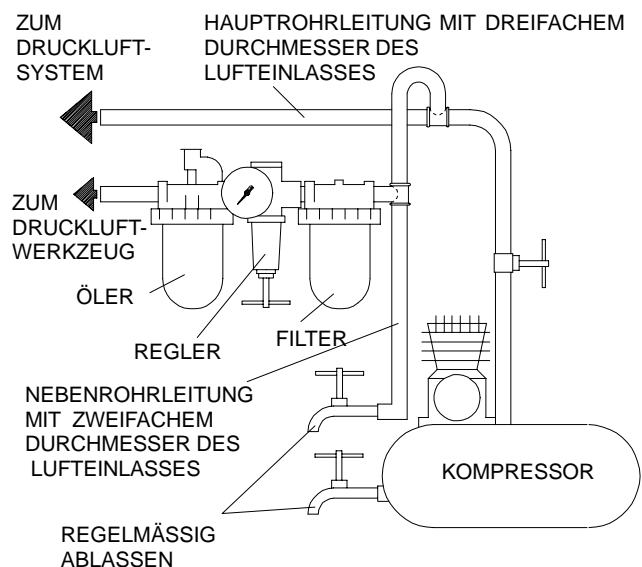

(Zeichn. TPD905-1)

TECHNISCHE DATEN

Modell	Vierkant-antrieb	Freie Drehzahl, U/min	Empfohlenes Arbeitsdrehmoment		■ Schallpegel dB (A)		◆ Schwingungsintensität m/s ²
			Zoll	mm	Druck	• Leistung	
1033, 1033-EU	3/8"	200	5-20	7-27	90,3	103,3	4,7

- Gemäß ANSI S5.1-1971 bei freier Drehzahl getestet
- ◆ Nach ISO8662-1 mit Reibungsbremse auf 9 U/min. getestet
- ISO3744

KONFORMITÄTSERKLÄRUNG

Wir Ingersoll-Rand, Co.

(Name des Herstellers)

Swan Lane, Hindley Green, Wigan WN2 4EZ

(Adresse)

erklären hiermit, gemäß unserer alleinigen Verantwortung, daß die Geräte:

Kompakte Ratschenschrauber der Baureihe 1033-EU

auf die sich diese Erklärung bezieht, den Richtlinien:

98/37/EG

unter Anlehnung an die folgenden Grundnormen

entsprechen: ISO8662

Serien-Nr.-Bereich: (1994 →) XUA XXXXX →

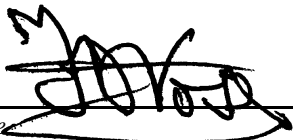

D. Vose
Name und Unterschrift der Bevollmächtigten

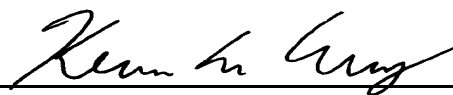

Kevin R. Morey
Name und Unterschrift der Bevollmächtigten

Februar, 2000

Datum

Februar, 2000

Datum

HINWEIS

DIESE ANWEISUNGEN SIND SORGFÄLTIG AUFZUBEWAHREN. NICHT ZERSTÖREN.

Zur Entsorgung ist das Werkzeug vollständig zu demontieren, zu entfetten und nach Materialarten getrennt der Wiederverwertung zuzuführen.

ISTRUZIONI PER CHIAVI PNEUMATICHE A CRICCHETTO MODELLI 1033 E 1033-EU STANDARD DUTY

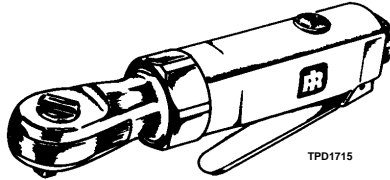

AVVISO

Le chiavi pneumatiche a cricchetto standard duty modelli 1033 e 1033-EU sono state progettate per riparazioni in officine di carrozzeria in spazi ristretti, compresi interventi di cruscotto, sostituzione delle pompe dell'acqua, radiatori ed unità di climatizzazione e riparazioni generali di autoveicoli.

La Ingersoll-Rand non è responsabile delle modifiche apportate alle pompe dai clienti per adattarli ad applicazioni per le quali la Ingersoll-Rand non sia stata interpellata.

AVVERTENZA

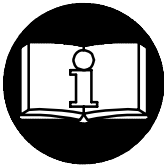

**IMPORTANTE INFORMAZIONE DI SICUREZZA ACCLUSA.
LEGGERE IL PRESENTE MANUALE PRIMA DI USARE L'ATTREZZO.
È RESPONSABILITÀ DEL DATORE DI LAVORO DI METTERE
QUEST'INFORMAZIONE NELLE MANI DELL'OPERATORE.**

LA MANCATA OSSERVANZA DELLE SEGUENTI AVVERTENZE PUÒ CAUSARE LESIONI FISICHE

MESSA IN SERVIZIO DELL'ATTREZZO

- Usare, ispezionare e mantenere sempre quest'attrezzo secondo tutti i regolamenti (locali, statali, federali e nazionale), che possano essere applicabili agli attrezzi a mano pneumatici.
- Per sicurezza, massime prestazioni e massima durabilità delle parti, usare quest'attrezzo ad una massima pressione d'aria di 90 psig (6,2 bar/620 kPa) all'ingresso con un flessibile di alimentazione dell'aria con diametro interno di 3/8" (10 mm).
- Disinserire sempre l'alimentazione aria e staccare il relativo tubo dall'attrezzo, prima di installare, togliere o regolare qualsiasi accessorio, oppure prima di eseguire qualsiasi operazione di manutenzione dell'attrezzo.
- Non adoperare tubi e raccordi danneggiati, consunti o deteriorati.
- Assicurarsi che tutti i tubi ed i raccordi siano delle corrette dimensioni e saldamente serrati. Consultare il disegno TPD905-1 per una tipica disposizione dei tubi.
- Usare sempre aria pulita ed asciutta alla pressione max di 90 psig (6,2 bar/620 kPa). Polvere, fumi corrosivi e/o un eccesso di umidità possono rovinare il motore di un attrezzo pneumatico.
- Non lubrificare gli utensili con liquidi infiammabili o volatili come kerosene, gasolio o combustibile per aviogetti.
- Non togliere nessuna etichetta. Sostituire eventuali etichette danneggiate.

COME USARE L'ATTREZZO

- Indossare sempre degli occhiali protettivi quando si adopera questo attrezzo o se ne esegue la manutenzione.
- Indossare sempre delle cuffie protettive quando si adopera questo attrezzo.
- Tenere le mani, gli indumenti sciolti ed i capelli lunghi distanti dall'estremità battente dell'attrezzo.

- Notare la posizione della leva d'inversione prima di azionare l'attrezzo in modo da essere consci della direzione di ruotazione quando si aziona l'immissione.
- Fare attenzione e cercare di anticipare improvvise variazioni di movimento durante l'avviamento e l'uso di qualsiasi utensile pneumatico.
- Nell'usare l'attrezzo, mantenere con il corpo una posizione salda e ben bilanciata. Non sbilanciarsi durante l'uso di questo attrezzo. Delle elevate reazioni di coppia si possono verificare alla pressione d'aria raccomandata o inferiore.
- L'accessorio dell'utensile potrebbe continuare a funzionare brevemente dopo che è stata disinserita l'immissione.
- Gli attrezzi pneumatici possono vibrare durante l'uso. Le vibrazioni, i movimenti ripetitivi o le posizioni scomode possono risultare dannosi per le mani e le braccia. Interrompere l'uso dell'utensile se si avvertono sintomi di disagio fisico, formicolio o dolore. Interpellare un medico prima di riprendere il lavoro.
- Usare accessori raccomandati dalla Ingersoll-Rand.
- Usare solo boccole ed accessori ad impulso. Non usare boccole a mano (cromate) o accessori.
- Le chiavi a cricchetto non sono chiavi torsionometriche. Collegamenti che richiedono specifiche coppie devono essere controllati con un torsionometro dopo l'installazione con una chiave a cricchetto.
- Ogni qualvolta la testa a cricchetto viene installata o riposizionata, la leva di immissione deve essere posizionata in modo che la coppia di reazione non tenda a fermare il meccanismo di immissione nella posizione di inserimento "ON".
- Questo utensile non è stato progettato per operare in atmosfere esplosive.
- Questo utensile non è isolato contro le scosse elettriche.

AVVISO

L'uso di ricambi non originali Ingersoll-Rand potrebbe causare condizioni di pericolosità, compromettere le prestazioni dell'attrezzo ed aumentare la necessità di manutenzione, inoltre potrebbe invalidare tutte le garanzie.

Le riparazioni devono essere effettuate soltanto da personale autorizzato e qualificato. Rivolgersi al più vicino centro di assistenza tecnica Ingersoll-Rand.

Indirizzare tutte le comunicazioni al più vicino concessionario od ufficio Ingersoll-Rand.

© Ingersoll-Rand Company 2000

Stampato in U.S.A.

INGERSOLL-RAND®
PROFESSIONAL TOOLS

IDENTIFICAZIONE DELLE ETICHETTE DI AVVERTENZA

⚠ AVVERTENZA

LA MANCATA OSSERVANZA DELLE SEGUENTI AVVERTENZE PUÒ CAUSARE LESIONI FISICHE



⚠ AVVERTENZA
Indossare sempre degli occhiali protettivi quando si adopera questo attrezzo o se ne esegue la manutenzione.



⚠ AVVERTENZA
Indossare sempre delle cuffie protettive quando si adopera questo attrezzo.



⚠ AVVERTENZA
Disinserire sempre l'alimentazione aria e staccare il relativo tubo, prima di installare, togliere o regolare qualsiasi accessorio, oppure prima di eseguire qualsiasi operazione di manutenzione dell'attrezzo.



⚠ AVVERTENZA
Gli attrezzi pneumatici possono vibrare durante l'uso. Le vibrazioni, i movimenti ripetitivi o le posizioni scomode possono risultare dannosi per le mani e le braccia. Interrompere l'uso dell'utensile se si avvertono sintomi di disagio fisico, formicolio o dolore. Interpellare un medico prima di riprendere il lavoro.



⚠ AVVERTENZA
Non trasportare l'attrezzo tenendolo per il tubo.



⚠ AVVERTENZA
Non adoperare tubi e raccordi danneggiati, consumati o deteriorati.



⚠ AVVERTENZA
Nell'usare l'attrezzo, mantenere con il corpo una posizione salda e ben bilanciata. Non sbilanciarsi durante l'uso di questo attrezzo.



⚠ AVVERTENZA
Lavorare con massima pressione aria di 90 psig (6,2 bar/620 kPa).

Etichette di avvertenza internazionali:
Ordine Parte Nr. _____



MESSA IN SERVIZIO DELL'ATTREZZO

LUBRIFICAZIONE



Ingersoll-Rand Nr. 10

Ingersoll-Rand Nr. 28
Ingersoll-Rand Nr. 66

Con questo attrezzo usare sempre un lubrificatore di linea. Si raccomanda l'uso del seguente gruppo filtro-regolatore-lubrificatore:

per gli USA – Nr. C28-04-FKG0-28

per gli altri paesi – Nr. C28-C4-FKG0

Prima di azionare l'attrezzo e dopo ogni due o tre ore di operazione, a meno che venga usato un lubrificatore di linea, versare approssimativamente 1,5 cc di olio Ingersoll-Rand Nr. 10 nel raccordo d'aria (3).

Dopo ogni 40 ore di funzionamento, lubrificare gli ingranaggi. Togliere il dado di accoppiamento (25) ruotandolo **in senso antiorario** per togliere la sede del cricchetto (26) e esporre gli ingranaggi. Cospargere gli ingranaggi satelliti (23) un sottile strato di grasso Ingersoll-Rand Nr. 28.

Periodicamente, iniettare diverse gocce di olio Ingersoll-Rand Nr. 10 tra la sede del cricchetto (26) e la forcella del cricchetto (31) per lubrificare la boccola dell'attacco (30).

AVVISO

Al fine di promuovere la durabilità e le prestazioni della testa della chiave, smontare periodicamente, sgrassare e rilubrificare le parti interne della testa della chiave con grasso Ingersoll-Rand Nr. 66. Se la testa della chiave "rimane appesa", generalmente è dovuta alla scarsa lubrificazione.

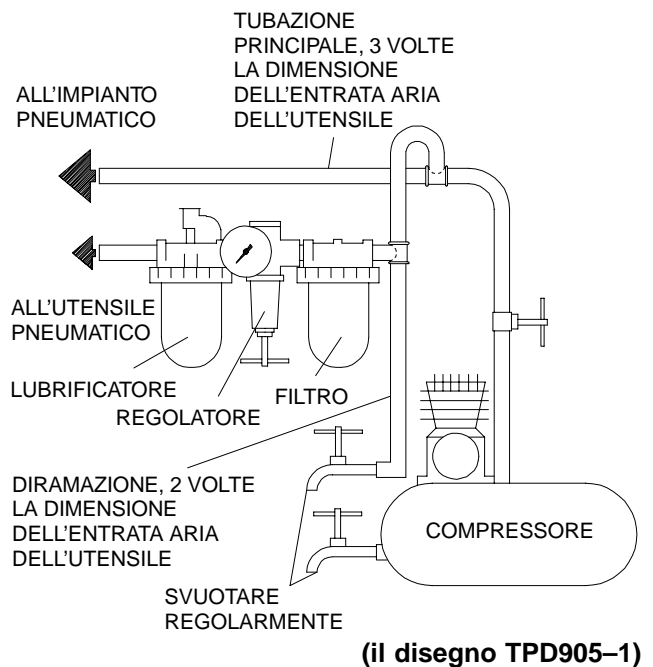

SPECIFICA

Modello	Frizione/ Attacco	Velocità libera giri/min.	Gamma di coppia consigliata		■ Livello suono dB (A)		◆ Livello di vibrazione m/s ²
			poll.	mm	Pressione	•Potenza	
1033, 1033-EU	3/8"	200	da 5 a 20	da 7 a 27	90.3	103.3	4.7

- Collaudato secondo i criteri ANSI S5.1-1971 a velocità libera
- ◆ Collaudato secondo i criteri ISO8662-1 caricato di freno a frizione a 9 giri al minuto
- ISO3744

DICHIARAZIONE DI CONFORMITÀ

Noi Ingersoll-Rand, Co.
(nome del fornitore)

Swan Lane, Hindley Green, Wigan WN2 4EZ
(indirizzo)

dichiariamo sotto la nostra unica responsabilità che il prodotto:

Chiavi Pneumatiche a Cricchetto
Modello 1033-EU Standard Duty

a cui si riferisce la presente dichiarazione è conforme alle normative delle direttive:

98/37/CE

secondo i seguenti standard: ISO8662

Numeri di Serie: (1994 →) XUA XXXXX →

D. Vose
Nome e firma delle persone autorizzate

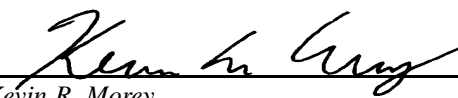
Kevin R. Morey
Nome e firma delle persone autorizzate

Febbraio, 2000
Data

Febbraio, 2000
Date

AVVISO

CONSERVARE QUESTE ISTRUZIONI. NON Distruggerle.

Quando l'attrezzo è diventato inutilizzabile, si raccomanda di smontarlo, sgrassarlo e separare i componenti secondo i materiali in modo da poterli riciclare.

INSTRUCCIONES PARA LLAVES DE CARRACA DE POCA ALTURA DE SERVICIO ESTÁNDAR MODELO 1033 Y 1033-EU

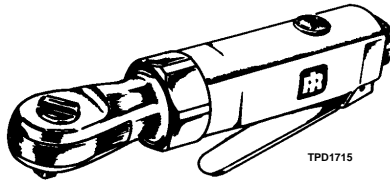

NOTA

Las llaves de carraca de poca altura de servicio estándar modelo 1033 y 1033-EU están diseñadas para trabajo en talleres de reparación de carrocería en espacios reducidos, incluyendo trabajos bajo el salpicadero, cambio de bombas de agua, sistemas de climatización y radiadores, y reparación general en automoción. Ingersoll-Rand no aceptará responsabilidad alguna por la modificación de las herramientas efectuada por el cliente para las aplicaciones que no hayan sido consultadas con Ingersoll-Rand.

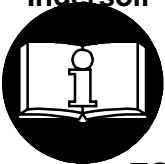

⚠ AVISO

**SE ADJUNTA INFORMACIÓN IMPORTANTE DE SEGURIDAD.
LEA ESTE MANUAL ANTES DE UTILIZAR LA HERRAMIENTA.
ES RESPONSABILIDAD DE LA EMPRESA ASEGURARSE DE QUE EL
OPERARIO ESTÉ AL TANTO DE LA INFORMACIÓN QUE CONTIENE ESTE MANUAL.
EL HACER CASO OMISO DE LOS AVISOS SIGUIENTES PODRÍA OCASIONAR
LESIONES.**

PARA PONER LA HERRAMIENTA EN SERVICIO

- Utilice, inspeccione y mantenga esta herramienta siempre de acuerdo con todas las normativas locales y nacionales que se apliquen a las herramientas neumáticas de utilización manual o que se sujeten con la mano.
- Para mayor seguridad, rendimiento óptimo y larga vida útil de las piezas, utilice esta herramienta a una presión de aire máxima de 90 psig (6,2 bar/620 kPa) con una manguera de suministro de aire con diámetro interno de 10 mm.
- Corte siempre el suministro de aire y desconecte la manguera de suministro de aire antes de instalar, desmontar o ajustar cualquier accesorio de esta herramienta, o antes de realizar cualquier operación de mantenimiento de la misma.
- No utilice mangueras de aire y racores dañados, desgastados o deteriorados.
- Asegúrese de que todos los racores y mangueras sean del tamaño correcto y estén bien apretados. El Esq. TPD905-1 muestra una disposición característica de las tuberías.
- Use siempre aire limpio y seco a una presión máxima de 90 psig (6,2 bar/620 kPa). El polvo, los gases corrosivos y el exceso de humedad pueden estropear el motor de una herramienta neumática.
- No lubrique las herramientas con líquidos inflamables o volátiles tales como queroseno, gasoil o combustible para motores a reacción.
- No saque ninguna etiqueta. Sustituya toda etiqueta dañada.

UTILIZACIÓN DE LA HERRAMIENTA

- Use siempre protección ocular cuando utilice esta herramienta o realice operaciones de mantenimiento en la misma.
- Use siempre protección para los oídos cuando utilice esta herramienta.
- Mantenga las manos, la ropa suelta y el cabello largo alejados del extremo giratorio de la herramienta.

- Tome nota de la posición de la palanca de inversión antes de hacer funcionar la herramienta para tener en cuenta el sentido de rotación al accionar el estrangulador.
- Anticipe y esté atento a los cambios repentinos en el movimiento durante la puesta en marcha y utilización de toda herramienta motorizada.
- Mantenga una postura del cuerpo equilibrada y firme. No estire demasiado los brazos al manejar la herramienta. Pueden darse elevados pares de reacción a la presión de aire recomendada, e incluso a presiones inferiores.
- El eje de la herramienta puede seguir girando brevemente después de haberse soltado el mando.
- Las herramientas neumáticas pueden vibrar durante el uso. La vibración, los movimientos repetitivos o las posiciones incómodas pueden dañarle los brazos y manos. En caso de incomodidad, sensación de hormigueo o dolor, deje de usar la herramienta. Consulte con el médico antes de volver a utilizarla.
- Utilice únicamente los accesorios Ingersoll-Rand recomendados.
- Utilice únicamente bocas y accesorios para llaves de impacto. No utilice bocas o accesorios manuales (cromados).
- Las llaves de carraca no son llaves de par. Las uniones que requieran pares específicos deberán ser comprobadas con un torsiómetro después de haberlas fijado con una llave de carraca.
- Cuando se instale o reposicione la carraca, la palanca de estrangulación deberá posicionarse de forma que la reacción de par no tienda a retener el mando en la posición de "ON" (ACCIONAMIENTO).
- Esta herramienta no ha sido diseñada para trabajar en ambientes explosivos.
- Esta herramienta no está aislada contra descargas eléctricas.

NOTA

El uso de piezas de recambio que no sean las auténticas piezas Ingersoll-Rand puede poner en peligro la seguridad, reducir el rendimiento de la herramienta y aumentar los cuidados de mantenimiento necesarios, así como invalidar toda garantía.

Las reparaciones sólo se deben encomendar a personal debidamente cualificado y autorizado. Consulte con el centro de servicio autorizado Ingersoll-Rand más próximo.

Toda comunicación se deberá dirigir a la oficina o al distribuidor Ingersoll-Rand más próximo.

© Ingersoll-Rand Company 2000

Impreso en EE. UU.

INGERSOLL-RAND®
PROFESSIONAL TOOLS

ETIQUETAS DE AVISO

⚠ AVISO

EL HACER CASO OMISO DE LOS AVISOS SIGUIENTES PODRÍA OCASIONAR LESIONES.



⚠ ADVERTENCIA
Use siempre protección ocular cuando utilice esta herramienta o realice operaciones de mantenimiento en la misma.



⚠ ADVERTENCIA
Use siempre protección para los oídos cuando utilice esta herramienta.



⚠ ADVERTENCIA
Cortar siempre el suministro de aire y desconectar la manguera de suministro de aire antes de instalar, retirar o ajustar cualquier accesorio de esta herramienta, o antes de realizar cualquier operación de mantenimiento de la misma.



⚠ ADVERTENCIA
Las herramientas neumáticas pueden vibrar durante el uso. La vibración, los movimientos repetitivos o las posiciones incómodas podrían dañarle los brazos y las manos. En caso de incomodidad, sensación de hormigueo o dolor, dejar de usar la herramienta. Consultar al médico antes de volver a utilizarla.



⚠ ADVERTENCIA
No coger la herramienta por la manguera para levantarla.



⚠ ADVERTENCIA
No utilizar mangueras de aire y accesorios dañados, desgastados ni deteriorados.



⚠ ADVERTENCIA
Mantener una postura del cuerpo equilibrada y firme. No estirar demasiado los brazos al manejar la herramienta.



⚠ ADVERTENCIA
Manejar la herramienta a una presión de aire máxima de 90 psig (6,2 bar/620 kPa).

Etiqueta de Aviso Internacional:
Pida Pieza No.



PARA PONER LA HERRAMIENTA EN SERVICIO

LUBRICACIÓN



Ingersoll-Rand N.º. 10

Ingersoll-Rand N.º. 28

Ingersoll-Rand N.º. 66

Utilice siempre un lubricador de aire comprimido con esta herramienta.

Recomendamos utilizar el siguiente conjunto de filtro-lubricador-regulador:

Internacional – N.º. C28-C4-FKG0

Para EE.UU. – N.º. C28-04-FKG0-28

Antes de poner la herramienta en marcha y después de dos o tres horas de funcionamiento, a menos que se haya puesto un lubricante de línea de aire, ponga aproximadamente 1,5 cc de aceite Ingersoll-Rand N.º. 10 en (3).

Después de cada 40 horas de funcionamiento, lubrique los engranajes. Saque (25) moviéndola **hacia la izquierda** para sacar (26) y para que queden los engranajes al descubierto. Cubra (23) con una capa fina de grasa Ingersoll-Rand N.º. 28.

De vez en cuando, inyecte varias gotas de aceite Ingersoll-Rand N.º 10 entre (26) y (31) para lubricar (30).

NOTA

Para alargar la vida útil y el rendimiento de la cubierta de la carraca, desmóntela periódicamente, desengrásela y vuelva a lubricar las piezas internas de dicha cubierta con grasa Ingersoll-Rand N.º 66. Si la cubierta de la carraca “cuelga”, normalmente se debe a falta de lubricación.

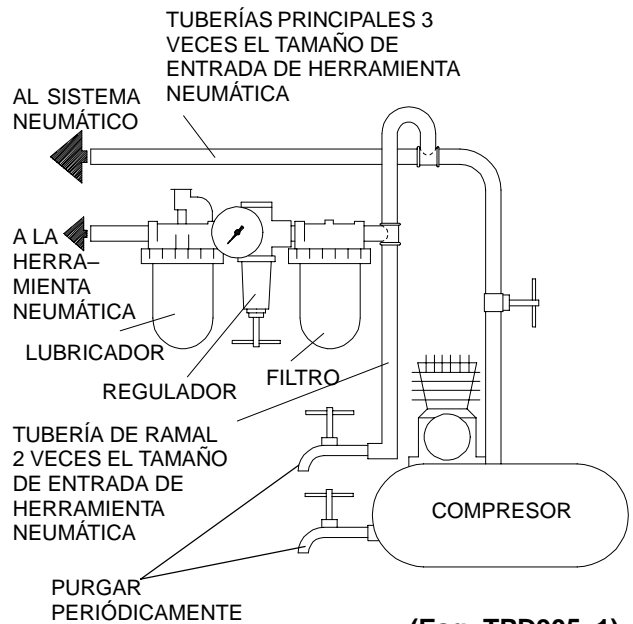

(Esq. TPD905-1)

ESPECIFICACIONES

Modelo	Cuadradillo	Velocidad en vacío, rpm	Gama de par recomendada		■ Nivel de sonido dB (A)		◆ Nivel de vibraciones m/s ²
			pulg.	mm	Presión	•Potencia	
1033, 1033-EU	3/8 pulg.	200	5 a 20	7 a 27	90.3	103.3	4.7

- Probado en conformidad con ANSI S5.1-1971 a velocidad libre
- ◆ Probado a ISO8662-1 cargado con freno de fricción a 9 RPM
- ISO3744

DECLARACIÓN DE CONFORMIDAD

Los abajo firmantes **Ingersoll-Rand, Co.**
(nombre del proveedor)

Swan Lane, Hindley Green, Wigan WN2 4EZ
(domicilio)

Declaramos que, bajo nuestra responsabilidad exclusiva, el producto:

Llaves de Carraca de Poca Altura de Servicio Estándar Modelo 1033-EU

a los que se refiere la presente declaración, cumplen con todo lo establecido en las directivas:

98/37/CE

conforme a los siguientes estándares: **ISO8662**

Gama de No. de Serie: **(1994 →) XUA XXXXX →**

D. Vase
Nombre y firma de las personas autorizadas

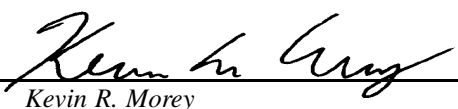
Kevin R. Morey
Nombre y firma de las personas autorizadas

Febrero, 2000
Fecha

Febrero, 2000
Fecha

NOTA

GUARDE ESTAS INSTRUCCIONES. NO LAS DESTRUYA.

Una vez vencida la vida útil de la herramienta, se recomienda desarmar la herramienta, desengrasarla y separar las piezas según el material de fabricación para que puedan ser recicladas.

INSTRUCTIES VOOR TYPEN 1033 EN 1033-EU MINI RATELSLEUTELS

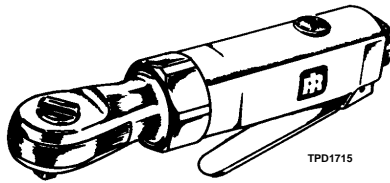

LET WEL

De Typen 1033 en 1033-EU Mini Ratelsleutels zijn bedoeld voor werkzaamheden voor carrosserieherstelwerkzaamheden in beperkte ruimten, waaronder begrepen dashboard-werk, vervanging van waterpompen, radiateurs en airco-installaties, en algemene autotechnische werkzaamheden. Ingersoll-Rand is niet aansprakelijk voor door de klant aangebrachte veranderingen aan de gereedschappen voor toepassingen waarover met Ingersoll-Rand geen voorafgaand overleg werd gepleegd.



⚠ WAARSCHUWING

**BELANGRIJKE VEILIGHEIDSINFORMATIE IS INGESLOTEN.
EERST DIT HANDBOEK LEZEN, DAN HET GEREEDSCHAP BEDIENEN.**

**HET BEHOORT TOT DE VERANTWOORDELIJKHEID VAN DE WERKGEVER DE IN
DIT HANDBOEK GEGEVEN INFORMATIE AAN DE GEBRUIKER TER HAND TE STELLEN.
EEN NALATEN DE HIERNAVOLGENDE WAARSCHUWINGEN OP TE VOLGEN KAN
LICHAMELIJK LETSEL TOT GEVOLG HEBBEN.**

INGEBRUIKNEMING VAN HET GEREEDSCHAP

- Dit gereedschap altijd bedienen, controleren en onderhouden in overeenstemming met alle voorschriften (plaatselijk, staat, federaal en land), die betrekking hebben op hand-gehouden/hand-bediende pneumatische gereedschappen.
- Voor veiligheid, topprestatie, en maximale bestendigheid van de onderdelen dit gereedschap laten werken bij een maximale luchtdruk van 90 psig (6.2 bar/620 kPa) bij de inlaat met een luchttoevoerslang, die een inwendige diameter van 3/8" (10 mm) heeft.
- Men dient te allen tijde de luchtinlaat af te sluiten en de luchttoevoerslang te ontkoppelen voordat enig deel aan dit gereedschap wordt aangebracht, verwijderd of afgesteld, of voordat enig onderhoud aan dit gereedschap mag worden uitgevoerd.
- Geen beschadigde, gerafelde of versleten luchtslangen of fittingen gebruiken.
- Zorg ervoor dat alle slangen en fittingen de juiste afmetingen hebben en goed zijn vastgemaakt. Zie tekening TPD905-1 voor een typisch leidingnet.
- Altijd schone, droge lucht gebruiken bij een maximum luchtdruk van 90 psig (6.2 bar/620 kPa). Stof, corroderende uitwasemingen en/of te grote vochtigheid kunnen de motor van een drukluchtgereedschap ruïneren.
- De gereedschappen niet smeren met ontvlambare of vluchtige vloeistoffen als petroleum, diesel of (straal) vliegtuigbrandstoffen.
- Geen typeplaatjes verwijderen. Beschadigde typeplaatjes moeten worden vervangen.

GEBRUIK VAN HET GEREEDSCHAP

- U moet te allen tijde oogbeschermers dragen wanneer u dit gereedschap bedient of er onderhoudswerkzaamheden aan uitvoert.
- Altijd oorbeschermers dragen wanneer dit gereedschap wordt bediend.
- Houd handen, losse kleding of lang haar weg van het draaiende eind van het gereedschap.

- Voordat het gereedschap in gebruik wordt genomen eerst op de stand van de omkeerhendel letten zodat u de draairichting kent wanneer de regelaar wordt gebruikt.
- Let op en anticipeer op plotselinge veranderingen in de werking van enig persluchtgereedschap zowel tijdens de start als gedurende het in bedrijf zijn.
- Steeds in een goede houding staan. Als u het gereedschap bedient mag u zich niet te ver uitstrekken. Hoge reactiekoppels kunnen voorkomen bij of beneden de aanbevolen luchtdruk.
- De as van het gereedschap kan even blijven draaien nadat de bediening is losgelaten.
- Persluchtgereedschappen kunnen tijdens gebruik ervan trillen. Trillingen, zich herhalende bewegingen, of ongemakkelijke houdingen kunnen schadelijk zijn voor uw handen en armen. Stop met bediening van enig gereedschap wanneer u ongemak, een tintelend gevoel of pijn ervaart. Zoek medisch advies alvorens het werk te hervatten.
- Uitsluitend de door Ingersoll-Rand aanbevolen bijbehorende hulpstukken gebruiken.
- Uitsluitend moerdoppen voor impactdoppen en bijbehorende hulpstukken gebruiken. Geen handmoersleutels (chrom) of bijbehorende hulpstukken gebruiken.
- Ratelsleutels zijn geen momentsleutels. Aansluitingen die een specifiek koppel nodig hebben moeten, nadat zij met een ratelsleutel zijn aangebracht, met een momentsleutel worden gecontroleerd.
- Hver gang skrallehodet installeres eller plasseres i en ny stilling, skal gasspaken plasseres slik at reaksjonsmomentet ikke holder igjen gassen i "ON"-stilling ("PÅ"-stilling).
- Dit gereedschap is niet ontworpen om er mee in explosieve omgevingen te werken.
- Dit gereedschap is niet geïsoleerd tegen elektrische schokken.

LET WEL

Het gebruiken van andere dan originele Ingersoll-Rand onderdelen kan gevaar opleveren voor de veiligheid, en een vermindering met zich brengen van het prestatievermogen van het gereedschap en een toeneming van het onderhoud ervan; het kan een vervallen van alle garantie-bepalingen tot gevolg hebben.

Reparaties mogen uitsluitend worden uitgevoerd door hiertoe gemachtigd en geschoold personeel. Raadpleeg uw dichtstbijzijnde erkende Ingersoll-Rand Servicenter.

Richt al uw communicatie tot het dichtstbijzijnde Ingersoll-Rand Kantoor of Wederverkoper.

© Ingersoll-Rand Company 2000

Gedrukt in U.S.A.

INGERSOLL-RAND®
PROFESSIONAL TOOLS

LABELS MET WAARSCHUWINGSINSTRUCTIES

⚠ WAARSCHUWING

EEN NALATEN DE HIERNAVOLGENDE WAARSCHUWINGEN OP TE VOLGEN KAN LICHAMELIJK LETSEL TOT GEVOLG HEBBEN.



⚠ WAARSCHUWING
U moet te allen tijde oogbeschermers dragen wanneer u dit gereedschap bedient of er onderhoudswerkzaamheden aan uitvoert.



⚠ WAARSCHUWING
Altijd oorbeschermers dragen wanneer dit gereedschap wordt bediend.



⚠ WAARSCHUWING
Men dient te allen tijde de luchtinlaat af te sluiten en de luchttoevoerslang te ontkoppelen voordat enig deel aan dit gereedschap wordt aangebracht, verwijderd of afgesteld, of voordat enig onderhoud aan dit gereedschap mag worden uitgevoerd.



⚠ WAARSCHUWING
Persluchtgereedschappen kunnen tijdens gebruik ervan trillen. Trillingen, zich herhalende bewegingen, of ongemakkelijke houdingen kunnen schadelijk zijn voor uw handen en armen. Stop met bediening van enig gereedschap wanneer u ongemak, een tintelend gevoel of pijn ervaart. Zoek medisch advies alvorens werk te hervatten.



⚠ WAARSCHUWING
Het gereedschap niet aan de slang dragen.



⚠ WAARSCHUWING
Geen beschadigde, gerafelde of versleten luchtslangen of fittingen gebruiken.



⚠ WAARSCHUWING
Steeds in een goede houding staan. Als u het gereedschap bedient mag U zich niet te ver uitstrekken.



⚠ WAARSCHUWING
Bedienen tot een maximum luchtdruk van 90 psig (6.2 bar/620 kPa).

**Internationale waarschuwingslabel:
Bestel onderdeel nr.**



INGEBRUIKNEMING VAN HET GEREEDSCHAP

DE SMERING



Ingersoll-Rand Nr. 10

Ingersoll-Rand Nr. 28
Ingersoll-Rand Nr. 66

Men moet steeds een in-lijn aangesloten drukluchtsmeerinrichting gebruiken. Wij bevelen u de volgende Filter-Smeerinrichting-Regeleenheid aan:

Voor Internationaal – Nr. C28-C4-FKG0

Voor de USA – Nr. C28-04-FKG0-28

Voordat het gereedschap wordt gestart en na elke twee of drie bedrijfsuren, tenzij een in-lijn olienevelaar wordt gebruikt, ongeveer 1.5 cc Ingersoll-Rand Nr. 10 Olie in de Luchtinlaat (3) spuiten.

Na elke 40 bedrijfsuren het Drijfwerk smeren. Om het Ratelhuis (26) te verwijderen en het drijfwerk bloot te stellen de Koppelmoer (25) tegen de klok in draaien. Breng een dun laagje Ingersoll-Rand Nr. 28 Vet aan op de Planetaire Tandwieloverbrenging (23).

Periodiek, om de Bus voor het Drijf wiel (30) te smeren enkele druppels Ingersoll-Rand Nr. 10 Olie tussen het Ratelhuis (26) en het Juk voor de Ratel (31) spuiten.

LET WEL

Om de bestendigheid en prestatie van de Ratelkop te bevorderen de inwendige delen van de Ratelkop periodiek demonteren, ontvetten en daarna weer invetten met Ingersoll-Rand Nr. 66 Vet. Wanneer een Ratelkop het af laat weten gebeurt dit meestal door een gebrek aan smering.

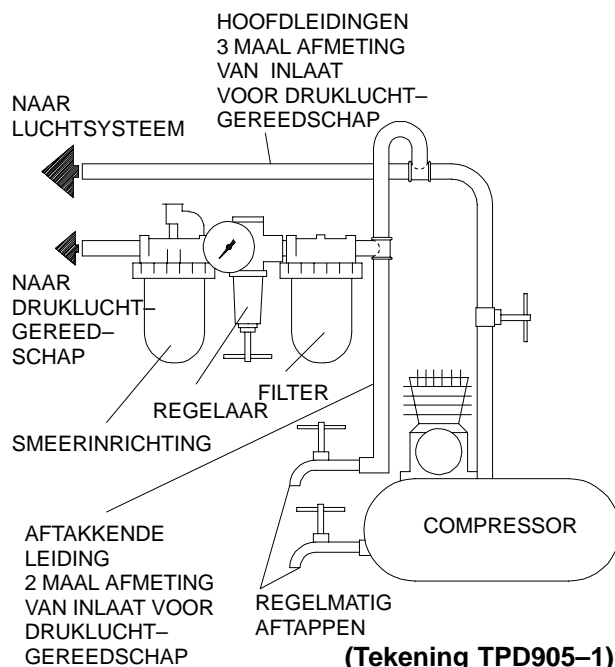

(Tekening TPD905-1)

SPECIFICATIES

Type	Aandrijf- vierkant	Onbelast toerental rpm	Aanbevolen koppelbereik		■ Geluidsniveau dB (A)		◆ Trillings- niveau m/s ²
			in.	mm	Deuk	• Vermogen	
1033, 1033-EU	3/8"	200	5 tot 20	7 tot 27	90.3	103.3	4.7

- Getest volgens ANSI S5.1-1971 bij vrije snelheid
- ◆ Getest volgens ISO8662-1 onder belasting van wrijvingsrem tot 9 TPM
- ISO3744

SCHRIFTELIJKE VERKLARING VAN CONFORMITEIT

Wij Ingersoll-Rand, Co.
(naam leverancier)

Swan Lane, Hindley Green, Wigan WN2 4EZ
(adres)

verklaren, onder onze uitsluitende aansprakelijkheid, dat het produkt:

Type 1033-EU Mini Ratelsleutels

waarop deze verklaring betrekking heeft overeenkomt met de bepalingen van directieven:

98/37/CE

overeenkomstig de volgende hoofdstandaards: ISO8662

Serienummers: (1994 →) XUA XXXXX →

D. Vose
Naam en handtekening van gemachtigde personen

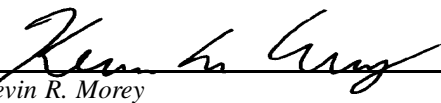
Kevin R. Morey
Naam en handtekening van gemachtigde personen

Februari, 2000
Datum

Februari, 2000
Datum

LET WEL

DEZE INSTRUCTIES GOED BEWAREN. NIET Vernietigen.

Wanneer de levensduur van het gereedschap verstreken is, wordt u aangeraden het gereedschap te demonteren en ontvetten, en de delen gescheiden naar materialen op te bergen zodat zij gerecycled kunnen worden.

MAINTENANCE INSTRUCTIONS
SECTION D'ENTRETIEN
WARTUNG
SEZIONE DI MANUTENZIONE
INSTRUCCIONES DE MANTENIMIENTO
ONDERHOUD

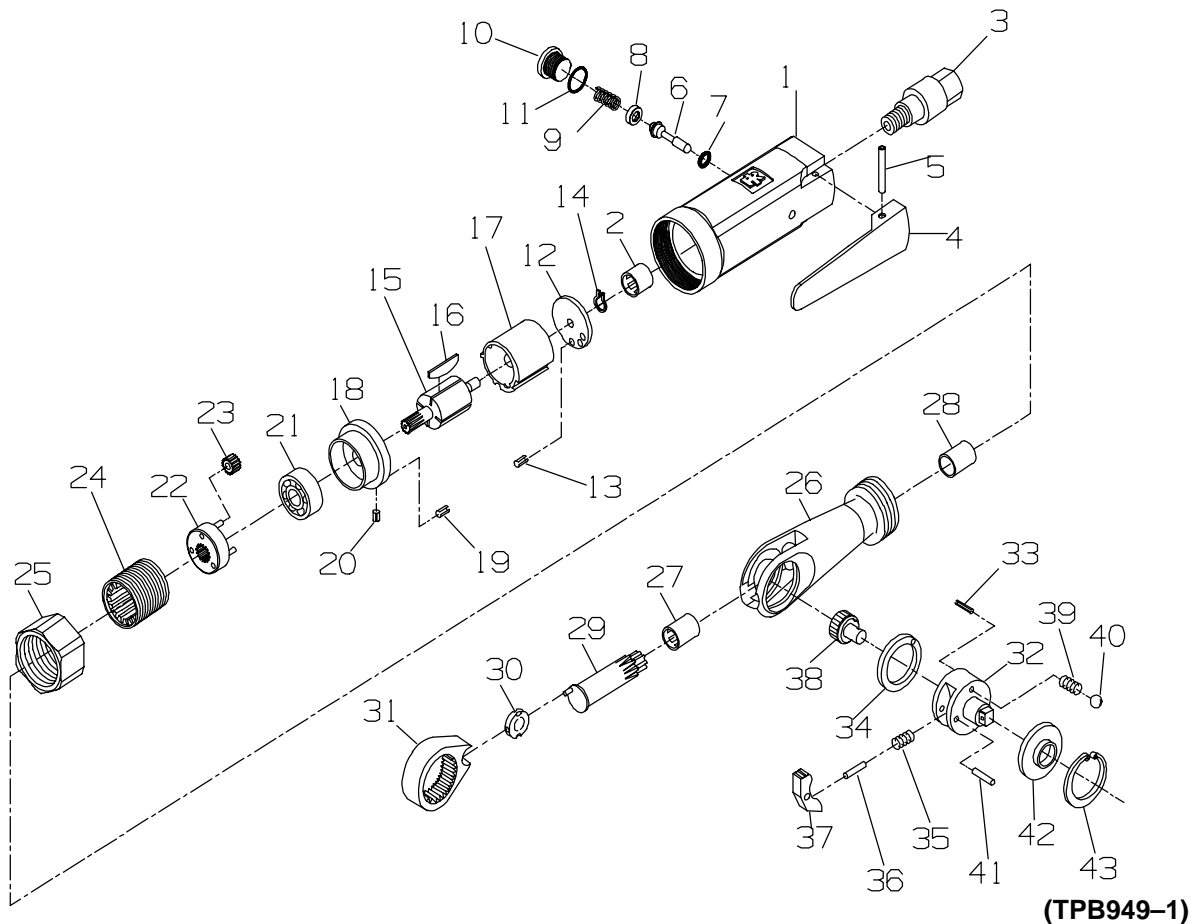

(TPB949-1)

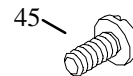

PART NUMBER FOR ORDERING
 REFERENCE POUR COMMANDE DE LA PIECE
 BESTELNUMMER
 NUMERO DEL PEZZO PER L'ORDINAZIONE
 SIMBOLO DE LA PIEZA PARA PEDIDOS
 BESTELNUMMERS

1	Motor Housing Assembly for 1033	103-A40	24	Ring Gear	104-406
	for 1033-EU	103-EU-A40	25	Coupling Nut	103-27
2	Rear Rotor Bearing	104-24	26	Ratchet Housing Assembly	103-A322
2A	Warning Label for 1033	222-99	27	Crankshaft Bearing	104-32
	for 1033-EU	EU-99	28	Crankshaft Bushing	103-33
3	Inlet Bushing	103-465	29	Crankshaft	103-35
4	Throttle Lever	103-273	30	Drive Bushing	104-36
5	Throttle Lever Pin	107-120	31	Ratchet Yoke	104-37
6	Throttle Valve Assembly	103-A302	32	Ratchet Anvil Assembly	1033-A44
7	Throttle Valve O-ring	107-314	33	Reverse Button Stop Pin	104-39
8	Valve Spring Seat	107-710	34	Wear Washer	104-52
9	Throttle Spring	107-51	35	Ratchet Spring	104-41
10	Housing Plug	103-266	36	Ratchet Lock Pin	104-49
11	Housing Plug Seal	308-251	37	Ratchet Pawl	104-43
12	Rear End Plate Assembly	104-A12	38	Reverse Button	1033-38
13	End Plate Dowel	308-98	39	Detent Spring (2)	104-45
14	Rear End Plate Retainer	104-118	40	Detent Ball (2)	104-696
15	Rotor	104-53	41	Pawl Retaining Pin	104-34
16	Vane Packet (set of 4 Vanes)	104-42-4	42	Thrust Washer	1033-46
17	Cylinder	103-3	43	Anvil Retaining Ring	1033-426
18	Front End Plate Assembly	104-A11	44	Nameplate for 1033	1033-301
19	End Plate Dowel	308-98		for 1033-EU	1033-EU-301
20	Motor Alignment Pin	104-99	45	Nameplate Drive Screw (2)	107-303
21	Front Rotor Bearing	107-97	*	Ratchet Head Repair Kit (includes illustrated items 32, 35, 36, 37, 38, 39 [2], 40 [2], 41 and 43)	104-TK1
22	Gear Head	104-216			
23	Planet Gear (3)	104-9			

* Not illustrated.

**Service Centers
Centres d'entretien
Ingersoll-Rand Niederlassungen
Centri di Assistenza
Centros de Servicio
Service Centra**



Ingersoll-Rand Company
510 Hester Drive
White House, TN 37188
USA
Tel: (615) 672 0321
Fax: (615) 672 0801

Ingersoll-Rand Sales Company Limited
Chorley New Road
Horwich, Bolton
Lancashire BL6 6JN
England – UK
Tel: (44) 1204 880890
Fax: (44) 1204 880388

Ingersoll-Rand Equipements de Production
111 Avenue Roger Salongro
BP 59
F-59450 Sin Le Noble
France
Tel: (33) 27 93 0808
Fax: (33) 27 93 0800

Ingersoll-Rand GmbH
Gewerbeallee 17
45478 Mülheim/Ruhr
Deutschland
Tel: (49) 208 99940
Fax: (49) 208 9994445

Ingersoll-Rand Italiana SpA
Casella Postale 1232
20100 Milano
Italia
Tel: (39) 2 950561
Fax: (39) 2 95380169

Ingersoll-Rand
Camino de Rejas 1, 2-18 B1S
28820 Coslada (Madrid)
España
Tel: (34) 1 669 5850
Fax: (34) 1 669 6054

Ingersoll-Rand Nederland
Produktieweg 10
2382 PB Zoeterwoude
Nederland
Tel: (31) 71 452200
Fax: (31) 71 218671

Ingersoll-Rand Company SA
PO Box 3720
Alrode 1451
South Africa
Tel: (27) 11 864 3930
Fax: (27) 11 864 3954

Ingersoll-Rand
Scandinavian Operations
Kastruplundgade 221
DK-2770 Kastrup
Danmark
Tel: (45) 32 526092
Fax: (45) 32 529092

Ingersoll-Rand SA
The Alpha Building
Route des Arsenaux 9
CH-1700 Fribourg
Schweiz/Suisse
Tel: (41) 37 205111
Fax: (41) 37 222932

Ingersoll-Rand Company
Kuznetsky Most 21/5
Entrance 3
103698 Moscow
Russia
CIS
Tel: (7) 501 882 0440
Fax: (7) 501 882 0441

Ingersoll-Rand Company
16 Pietro
Ul Stawki 2
PL-00193 Warsaw
Poland
Tel: (48) 2 635 7245
Fax: (48) 2 635 7332

VEJLEDNING TIL KORTE STANDARD-SKRALDENØGLER, MODEL 1033 OG 1033-EU

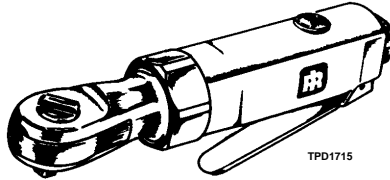

BEMÆRK

Almindelige, korte skraldenøgler model 1033 og 1033-EU er designet til reparationsarbejde under trange pladsforhold på pladeværksteder, herunder instrumentbrætarbejde, udskiftning af vandpumper, kølere og aircondition-enheder, samt andet forefaldende reparationsarbejde i autobranschen.

Ingersoll-Rand påtager sig intet ansvar for eventuelle ændringer af værktøjer udført af brugeren i forbindelse med anvendelsesområder, som Ingersoll-Rand ikke på forhånd er blevet konsulteret om.

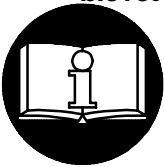

⚠ ADVARSEL!

INDEHOLDER VIGTIG SIKKERHEDSINFORMATION.

DENNE VEJLEDNING SKAL LÆSES FØR BETJENING AF VÆRKTØJET.

DET ER ARBEJDSGIVERENS ANSVAR AT SØRGE FOR, AT INDHOLDET AF DENNE VEJLEDNING BRINGES TIL OPERATØRENS KUNDSKAB.

MANGLENDE IAGTTAGELSE AF DISSE ADVARSLER KAN RESULTERE I PERSONSKADE.

IBRUGTAGNING AF VÆRKTØJET

- Dette værktøj skal altid betjenes, kontrolleres og vedligeholdes i overensstemmelse med de gældende lokale og nationale regler for manuelle trykluftværktøjer.
- Af sikkerhedshensyn og for at opnå den bedst mulige ydelse og levetid for værktøjskomponenterne, skal værktøjet bruges ved et maksimalt indgangslufttryk på 6,2 bar og med en lufttilførselsslange, der har en indvendig diameter på 10 mm.
- Der skal altid lukkes for lufttilførslen, og lufttilførselsslangen skal afmonteres før installation, afmontering eller justering af tilbehør til dette værktøj, eller før der udføres vedligeholdelsesarbejde på værktøjet.
- Der må ikke bruges beskadigede, flossede eller nedslidte luftslinger og tilbehør.
- Det skal sikres, at alle slanger og alt tilbehør er af den korrekte størrelse og er sikkert monteret. Se tegning TPD905-1, som viser en typisk rørføring.
- Der skal altid bruges ren, tør luft ved et maksimalt lufttryk på 6,2 bar. Støv, korroderende dampe og/eller for høj fugtighed kan ødelægge motoren i et trykluftværktøj.
- Værktøjer må ikke smøres med brændbare eller flygtige væsker så som petroleum, dieselolie eller flybrændstof.
- Mærkater må ikke fjernes. Eventuelt beskadigede mærkater skal udskiftes.

ANVENDELSE AF VÆRKTØJET

- Der skal altid bruges beskyttelsesbriller under betjening eller vedligeholdelse af dette værktøj.
- Der skal altid bruges høreværn under betjening af dette værktøj.
- Hænder, løstsiddende tøj og langt hår skal holdes borte fra den roterende ende af værktøjet.

BEMÆRK

- Omskifterhåndtagets placering skal altid noteres før betjening af værktøjet, så man ved hvilken retning værktøjet roterer i, når det startes.
- Under opstart og betjening af trykluftværktøjer, skal man forsøge at forudse og være særdeles opmærksom over for pludselige bevægelsesændringer.
- Der skal hele tiden holdes en kropstilling med god balance og godt fodgreb. Som operatør skal man undgå at strække sig for langt under brug af dette værktøj. Der kan forekomme voldsomme reaktionsmomenter ved eller under det anbefalede lufttryk.
- Værktøjets aksel kan fortsætte med at rotere et kort stykke tid, efter man har sluppet håndtaget.
- Trykluftværktøjer kan vibrere under brug. Vibration, hyppigt gentagne bevægelser og ubekvemme stillinger kan være skadelige for operatørens hænder og arme. Brug af værktøjet bør ophøre, hvis man føler nogen form for gener, en snurrende fornemmelse i kroppen eller smerter. Der skal søges lægehjælp, før brug af værktøjet genoptages.
- Der må kun bruges tilbehør, som anbefales af Ingersoll-Rand.
- Der må kun bruges krafttoppe og tilbehør. Der må ikke bruges (krom)toppe eller tilbehør til manuel betjening.
- En skraldenøgle er ikke en momentnøgle. Tilspændinger, der kræver et bestemt moment, skal efter fastspænding med en skraldenøgle kontrolleres ved hjælp af en momentmåler.
- Ved installation eller flytning af skraldeanordningens hoved, skal tangentarmens placering justeres, så reaktionskræfterne ikke kan påvirke eller aktivere tangentafrækkeren.
- Dette værktøj er ikke designet til brug i eksplosive arbejdsmiljøer.
- Dette værktøj er ikke isoleret mod elektriske stød.

Brug af reservedele, som ikke er originale Ingersoll-Rand produkter, kan resultere i sikkerhedsrisici, forringet værktøjsydelse samt ekstra vedligeholdelse, og kan gøre alle garantier ugyldige.

Reparationsarbejde må kun udføres af autoriseret og korrekt uddannet personale. Kontakt venligst det nærmeste autoriserede Ingersoll-Rand servicecenter.

Al korrespondance bedes stilet til Ingersoll-Rands nærmeste kontor eller distributør.

© Ingersoll-Rand Company 2000

Trykt i USA

INGERSOLL-RAND®
PROFESSIONAL TOOLS

ADVARSELSMÆRKATER

⚠ ADVARSEL!

MANGLENDE IAGTTAGELSE AF DISSE ADVARSLER KAN RESULTERE I PERSONSKADE.



⚠ ADVARSEL!
Der skal altid bruges beskyttelsesbriller under betjening eller vedligeholdelse af værktøjet.



⚠ ADVARSEL!
Der skal altid bruges høreværn under betjening af dette værktøj.



⚠ ADVARSEL!
Der skal altid lukkes for lufttilførslen, og luftslangen skal afmonteres før installation, afmontering eller justering af tilbehør til dette værktøj, eller før der udføres vedligeholdelsesarbejde på værktøjet.



⚠ ADVARSEL!
Trykluftværktøjer kan vibrere under brug. Vibration, hyppigt gentagne bevægelser og ubekvemme stillinger kan være skadelige for operatørens hænder og arme. Brug af værktøjet bør ophøre, hvis man føler nogen form for gener, en snurrende fornemmelse i kroppen eller smerter. Der skal søges lægehjælp, før brug af værktøjet genoptages.



⚠ ADVARSEL!
Værktøjet må ikke løftes i luftslangen.



⚠ ADVARSEL!
Der må ikke bruges beskadigede, flossede eller nedslidte luftslinger og tilbehør.



⚠ ADVARSEL!
Der skal hele tiden holdes en kropstilling med god balance og godt fodgreb. Som operatør skal man undgå at strække sig for langt under brug af dette værktøj.

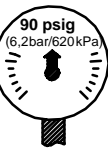

⚠ ADVARSEL!
Lufttrykket må ikke overstige 6,2 bar under brug af dette værktøj.

International advarselmærkat:
Bestillingsnr. _____

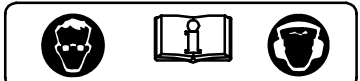

IBRUGTAGNING AF VÆRKTØJET

SMØRING



Ingersoll-Rand nr. 10

Ingersoll-Rand nr. 28
Ingersoll-Rand nr. 66

Der skal altid bruges luftledningssmøring til disse værktøjer.

Vi anbefaler følgende filter-, smøreanordnings- og reguleringsenhed:

Internationalt – nr. C28-C4-FKG0

I USA – nr. C28-04-FKG0-28

Før værktøjet startes og efter hver 2-3 timers drift, skal der hældes ca. 1,5 kubikcentimeter olie af typen Ingersoll-Rand nr. 10 i (3), medmindre der bruges luftledningssmøring.

Efter hver 40 driftstimer skal gearhjulene smøres. (25) fjernes ved at dreje den mod uret, så (26) fjernes og man får adgang til gearhjulene. (23) belægges med en tyndt lag fedt af typen Ingersoll-Rand nr. 28.

Med regelmæssige mellemrum skal der sprøjtes adskillige dråber olie af typen Ingersoll-Rand nr. 10 ind mellem (26) og (31) for at smøre (30).

BEMÆRK

For at fremme nøglehovedets holdbarhed og effektivitet, skal de indvendige dele af skraldenøglens hoved med regelmæssige mellemrum skilles ad, affedtes og smøres igen med fedt af typen Ingersoll-Rand nr. 66. Hvis skraldenøglens hoved pludselig holder op med at virke, er det som regel på grund af utilstrækkelig smøring.

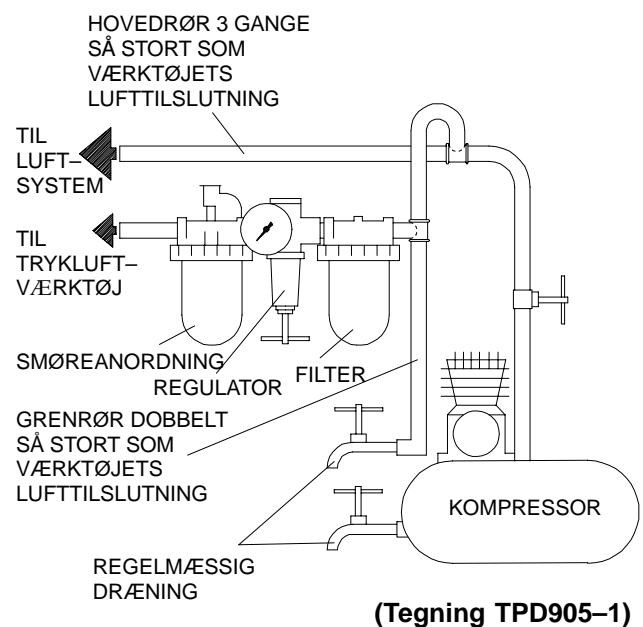

SPECIFIKATIONER

Model	Firkant	Fri hastighed, o./min.	Anbefalet momentområde		Lydniveau dB (A)		Vibrationsniveau
			ft-lb	Nm	Tryk	•Effekt	m/s ²
1033, 1033-EU	3/8"	200	5 til 20	7 til 27	90,3	103,3	4,7

- Afprøvet i overensstemmelse med ANSI S5.1-1971 ved fri hastighed
- ♦ Afprøvet i overensstemmelse med ISO8662-1, belastet med friktionsbremse til 9 o./min.
- ISO3744

FABRIKATIONSERKLÆRING

Vi _____ **Ingersoll–Rand, Co.**

(leverandørens navn)

_____ **Swan Lane, Hindley Green, Wigan WN2 4EZ**

(adresse)

erklærer som eneansvarlig, at nedenstående produkt,

_____ **Korte standard–skraldenøgler, model 1033–EU**

som denne erklæring vedrører, overholder bestemmelserne i følgende direktiver;

_____ **98/37/EF**

ved at være i overensstemmelse med følgende hovedstandard(er):

_____ **ISO8662**

Serienr. _____ (1994 →) **XUA XXXXX** →

D. Vose
Ansvarliges navn og underskrift

Kevin R. Morey
Ansvarliges navn og underskrift

_____ **Februar, 2000**

Dato

_____ **Februar, 2000**

Dato

BEMÆRK

DENNE VEJLEDNING BØR GEMMES. MÅ IKKE DESTRUERES.

Efter værktøjets levetid anbefales det at demontere og afføde værktøjet, og opdele de adskilte komponenter ud fra materialetypen, så de kan genbruges.

ANVISNINGAR FÖR SPÄRRNYCKLAR MODELLER 1033 och 1033-EU

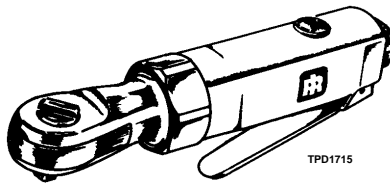

OBS!

Spärrnycklar, modeller 1033 och 1033-EU är avsedda för arbeten i trånga utrymmen inom bilreparationsverkstäder, inklusive arbeten under instrumentbrädan, utbyte av vattenpumpar, kylare och luftkonditioneringsaggregat samt allmänna bilreparationer. Ingersoll-Rand är inte ansvarigt för verktyg som har modifierats av kunden för att anpassas till andra användningar, om inte kunden har konsulterat Ingersoll-Rand.

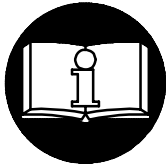

⚠ VARNING

**VIKTIG SÄKERHETSINFORMATION MEDFÖLJER.
LÄS DENNA HANDBOK INNAN VERKTYGET ANVÄNDS.**

**DET ÅLIGGER ARBETSGIVAREN ATT SE TILL ATT DE ANSTÄLLDA SOM SKALL
ANVÄNDA VERKTYGEN ÄR FÖRTROGNA MED HANDBOKENS INNEHÅLL.**

**UNDERLÅTELSE ATT IAKTTAGA VARNINGARNA I DETTA INSTRUKTIONSHÄFTE KAN
MEDFÖRA PERSONSKADOR.**

INNAN VERKTYGET ANVÄNDS

- Användning, inspektion och underhåll av verktyget skall alltid ske i enlighet med på användningsplatsen rådande myndigheters gällande regler för handhållna pneumatiska verktyg.
- För säkerhet, bästa effektivitet och maximal varaktighet bör detta verktyg användas med ett maximalt lufttryck på 6,2 bar/620 kPa (90 pund/tum²) vid intaget och med en matarslang med en innerdiameter på 10 mm (3/8 tum).
- Stäng alltid av lufttillförseln och koppla bort matarslangen innan du monterar, avlägsnar eller justerar några tillbehör till detta verktyg och innan du utför service på verktyget.
- Använd aldrig skadade, slitna eller trasiga luftslangar och kopplingar.
- Se till att alla slangar och kopplingar är av rätt storlek och ordentligt fastsatta. Se bild TPD905-1 för en typisk installation.
- Använd alltid ren, torr luft och ett maximalt lufttryck på 6,2 bar (90 pund/tum²). Damm, frätande ångor och/eller för mycket fuktighet kan förstöra motorn på tryckluftswerktyg.
- Smörj aldrig verktygen med lättantändliga eller flyktiga vätskor, som t.ex. fotogen, diesel- eller flygbränsle.
- Avlägsna ej etiketterna. Byt ut skadade etiketter.

VERKTYGETS ANVÄNDNING

- Använd alltid skyddsglasögon när du använder eller utför service på detta verktyg.
- Använd alltid hörselskydd när du använder detta verktyg.

- Håll händer, lösa kläder och långt hår på avstånd från den roterande verktygsdelen.
- Lägg märke till reverseringsvredets läge innan du startar verktyget, så att du känner till rotationsriktningen när verktyget startas.
- Förutse och var uppmärksam på plötsliga rörelseförändringar vid start och drift av alla motordrivna verktyg.
- Stå stadigt, med god balans. Sträck dig inte för långt över verktyget när du arbetar. Höga reaktionsvridmoment kan inträffa vid det rekommenderade lufttrycket.
- Verktygets axel kan fortsätta att rotera under en kort tid efter det att pådraget släppts.
- Tryckluftsdrivna verktyg kan vibrera under användningen. Vibrationer, monotona rörelser eller en obekvämlig ställning kan vara skadligt för händer och armar. Upphör att använda ett verktyg om det börjar sticka eller värka i händer och armar. Sök läkare innan du åter använder verktyget.
- Använd sådana tillbehör som rekommenderats av Ingersoll-Rand.
- Använd endast hylsor och tillbehör avsedda för spärrnycklar. Använd inte hylsor eller tillbehör som är kromade.
- Spärrnycklar är inte momentnycklar. Förband som kräver ett visst vridmoment måste kontrolleras med en momentmätare efter montering med en spärrnyckel.
- När vinkelhuvudet monteras eller justeras, skall startpådraget riktas så att det ej påverkas av handen på grund av reaktionskraften.
- Detta verktyg är ej avsett att användas i explosiv atmosfär.
- Detta verktyg är ej isolerat mot elektrisk chock.

OBS!

Om andra reservdelar än de från Ingersoll-Rand används, kan detta medföra en säkerhetsrisk, minskad verktygsprestanda och ett ökat servicebehov. Det kan dessutom få till följd att alla garantier blir ogiltiga.

Reparationer får endast utföras av auktoriserad, utbildad personal. Rådfråga närmaste auktoriserade Ingersoll-Rand servicecenter.

Alla förfrågningar bör ske till närmaste Ingersoll-Rand kontor eller distributör.
© Ingersoll-Rand Company 2000

Tryckt in U.S.A.

INGERSOLL-RAND®
PROFESSIONAL TOOLS

IDENTIFIERING AV VARNINGSETIKETTER

⚠ VARNING

UNDERLÅTELSE ATT IAKTTAGA FÖLJANDE VARNINGAR KAN MEDFÖRA PERSONSKADA.

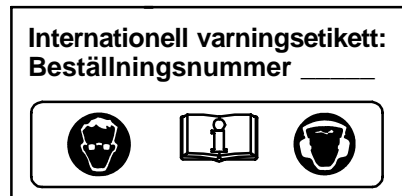
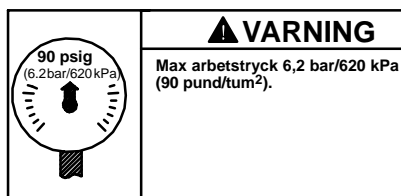
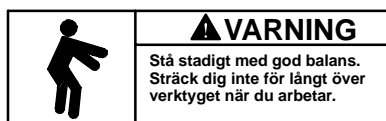
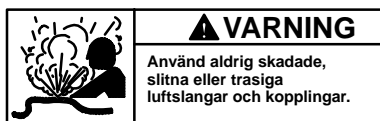
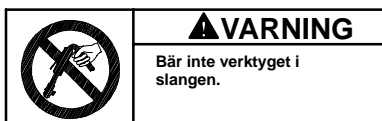
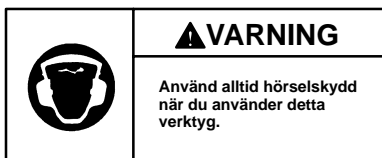
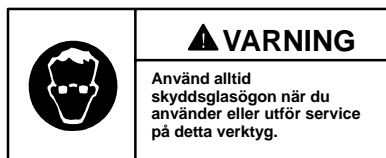

INNAN VERKTYGET ANVÄNDS

SMÖRJNING



Ingersoll-Rand nr. 10



Ingersoll-Rand nr. 28
Ingersoll-Rand nr. 66

Använd alltid en tryckluftssmörjare med dessa verktyg. Vi rekommenderar följande filtersmörjarregulator.

Internationellt – nr. C28-C4-FKG0

I USA – nr. C28-04-FKG0-28

Innan verktyget startas och efter varje två till tre timmars drift, om inte en tryckluftssmörjare används, skall cirka 1,5 cm³ Ingersoll-Randolja nr. 10 hållas i (3).

Efter varje 40 timmars drift, skall växeln smörjas. Avlägsna (25) genom att vrida den motsols så att (26) tas bort och växeln friläggs. Belägg (23) med ett tunt lager Ingersoll-Randsmörjmedel nr. 28.

Då och då, skall flera droppar Ingersoll-Randolja nr. 10 sprutas in mellan (26) och (31) för att smörja (30).

OBS!

För att förbättra spärrhuvudets hållbarhet och funktionsduglighet skall spärrhuvudet då och då

demonteras och de interna delarna avfettas och smörjas in på nytt med Ingersoll-Randsmörjmedel nr. 66. Om spärrhuvudet ”hänger sig” brukar detta bero på för lite smörjning.

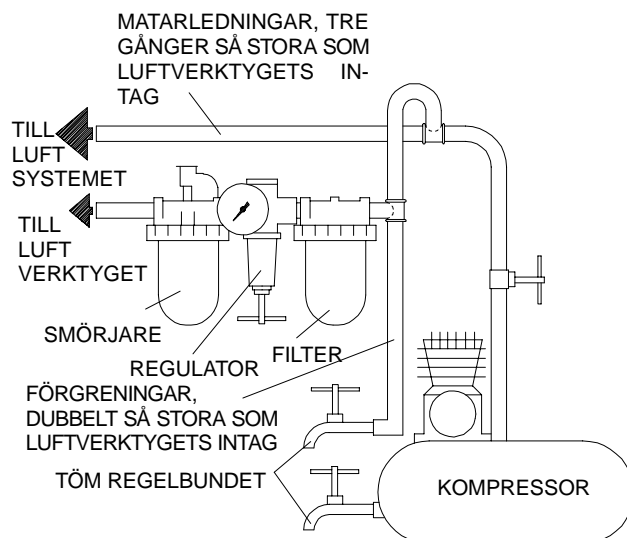

(Bild. TPD905-1)

SPECIFIKATIONER

Modell	Fyrkants-tapp	Fri hastighet	Rekommenderat vridmoment		Ljudstyrkenivå dB (A)		Vibrationsnivå
	tum	varv/min.	Nm	fot-pund	Tryck	•Kraft	m/s ²
1033, 1033-EU	3/8	200	7 – 27	5 – 20	90,3	103,3	4,7

- Testad i enlighet med ANSI S5.1-1971 vid fri hastighet.
- ◆ Testad till ISO8662-1 laddad med friktionsbroms till 9 varv/min.
- ISO3744

FÖRSÄKRAN OM ÖVERENSSTÄMMELSE

Vi _____ **Ingersoll-Rand, Co.**
(leverantörens namn)

_____ **Swan Lane, Hindley Green, Wigan WN2 4EZ**

(adress)

intyggar härmed, i enlighet med vårt fullständiga ansvar, att produkten,

_____ **Spärrnycklar, modeller 1033-EU**

som detta intyg avser, uppfyller kraven i

_____ **98/37/EG** _____ *Direktiven.*

Genom att använda följande principstandard: _____ **ISO8662**

Serienummer, mellan: _____ **(1994 →) XUA XXXXX →**

_____ *D. Voss*
Auktoriserade personers namn och underskrift

_____ *Kevin R. Morey*
Auktoriserade personers namn och underskrift

_____ **Februari, 2000**

Datum

_____ **Februari, 2000**

Datum

OBS!

SPARA ANVISNINGARNA. FÅR EJ FÖRSTÖRAS.

Då verktyget är utslitet, rekommenderar vi att det tas isär och avfettas,
samt att de olika delarna sorteras för återvinning.

INSTRUKSJONER FOR KORT SPERREMUTTERTREKKER FOR NORMAL DRIFT, MODELL 1033 OG 1033-EU

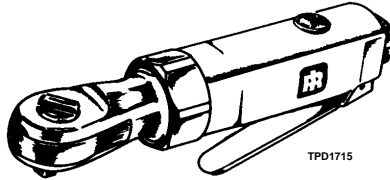

MERK

Korte sperremuttertrekkere for normal drift, modell 1033 og 1033-EU, er konstruert for bilkarrosseriarbeid i trange arbeidsområder, inkludert arbeid under instrumentpanel, utskifting av vannpumper, radiatorer, klimaannlegg og vanlig bilverkstedsbruk.

Ingersoll-Rand er ikke ansvarlig for verktøymodifikasjoner som utføres av kunden uten at Ingersoll-Rand er rådspurt.

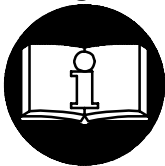

⚠ ADVARSEL

INNEHOLDER VIKTIG SIKKERHETSINFORMASJON.

LES DENNE INSTRUKSJONSHÅNDBOKEN FØR VERKTØYET TAS I BRUK.

**DET ER ARBEIDSGIVERENS PLIKT Å GI INFORMASJONEN
I DENNE INSTRUKSJONSBOKEN TIL BRUKEREN.**

PERSONSKADER KAN OPPSTÅ HVIS IKKE FØLGENDE ADVARSLER BLIR FULGT.

FØRSTEGANGSBRUK AV VERKTØY

- Bruk, inspiser og vedlikehold alltid verktøyet i følge eksisterende lokale og nasjonale forskrifter for håndholdt/håndbetjent trykkluftverktøy.
- For å oppnå best sikkerhet, topp ytelse og maksimal levetid på deler, bør dette verktøyet brukes ved maksimalt lufttrykk på 6,2 bar/620 kPa (90 psig) målt ved luftinntaket når en 10 mm (3/8 tomme) innvendig diameter trykkslange brukes.
- Steng alltid av lufttilførselen og koble fra lufttilførselslangen før installering, fjerning eller justering av tilbehør, eller før vedlikehold blir utført på dette verktøyet.
- Bruk ikke en skadet, sprukket eller slitt luftslange/kobling.
- Sørg for at alle slanger og koblinger er av riktig størrelse og er tette. Se tegning TPD905-1 for et typisk koblingsarrangement.
- Bruk alltid ren, tørr luft ved maksimalt lufttrykk på 6,2 bar/620 kPa (90 psig). Støv, etsende gasser og/eller for mye fuktighet kan ødelegge motoren på et trykkluftverktøy.
- Smør ikke verktøyene med brennbare eller ustabile væsker som parafin, diesel eller flybensin.
- Fjern ikke noen identifikasjonsmerker. Skift ut skadete merker.

BRUK AV VERKTØY

- Bruk alltid vernebriller under arbeid med eller vedlikehold av dette verktøyet.
- Bruk alltid hørselvern under arbeid med dette verktøyet.
- Hold hender, løse klær og langt hår unna rotasjonsdelen på verktøyet.

- Legg merke til posisjonen på reverseringsspaken før bruk, slik at man vet hvilken vei rotasjonen går når verktøyet startes.
- Forutse og vær forberedt på plutselige bevegelsesforandringer ved oppstart og bruk av ethvert trykkluftverktøy.
- Hold kroppen i en balansert og stødig stilling. Len deg ikke for langt forover under bruken av dette verktøyet. Høye reaksjonsmomenter kan forekomme ved lavere lufttrykk enn det som er anbefalt.
- Verktøytilbehør kan fortsette å rotere etter at av/på-håndtaket er sluppet.
- Trykkluftverktøy kan vibrere under bruk. Vibrasjon, gjentatte bevegelser eller ubekvemme stillinger kan være skadelig for hender og armer. Stans bruken av ethvert verktøy ved ubehag, stikkende følelser eller hvis du får smerter. Søk råd fra lege før videre arbeid gjenopptas.
- Bruk tilbehør som er anbefalt av Ingersoll-Rand.
- Benytt kun kraftpiper og tilbehør. Bruk ikke forkrommete piper og tilbehør beregnet for håndbruk.
- Sperremuttertrekkere er ikke momentnøkler. Skruforbindelser som trenger et bestemt dreiemoment må sjekkes med momentnøkkel etter tiltrekking med sperremuttertrekker.
- Hver gang skrallehodet installeres eller plasseres i en ny stilling, skal gasspaken plasseres slik at reaksjonsmomentet ikke holder igjen gassen i "ON"-stilling ("PÅ"-stilling).
- Dette verktøyet er ikke beregnet til bruk på steder der det er fare for eksplosjon.
- Dette verktøyet er ikke isolert mot elektriske støt.

MERK

Bruk av andre deler enn originale Ingersoll-Rand-reservedeler kan føre til sikkerhetsrisiko, redusert verktøy-ytelse og økt vedlikehold, og kan føre til at garantien blir ugyldig.

Reparasjoner bør bare utføres av godkjent personell. Spør hos ditt nærmeste godkjente Ingersoll-Rand-verksted.

Henvendelser skal rettes til nærmeste Ingersoll-Rand-avdeling eller -forhandler.

© Ingersoll-Rand Company 2000

Trykt i USA

INGERSOLL-RAND®
PROFESSIONAL TOOLS

VARSELSYMBOLER

▲ ADVARSEL

ALVORLIGE PERSONSKADER KAN OPPSTÅ HVIS
IKKE FØLGENDE ADVARSLER BLIR TATT TIL FØLGE.

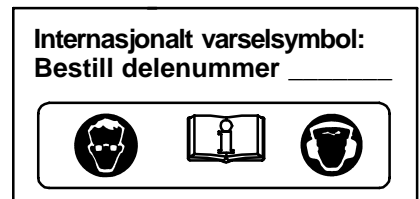
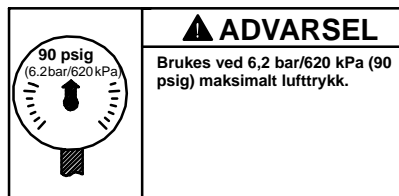
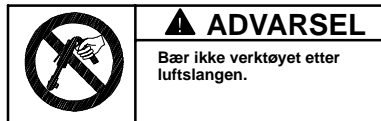
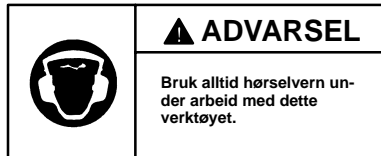
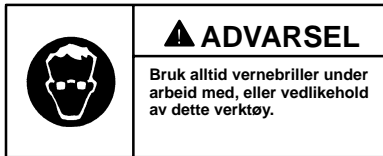

FØRSTEGANGSBRUK AV VERKTØY

SMØRING



Ingersoll-Rand nr. 10

Ingersoll-Rand nr. 28
Ingersoll-Rand nr. 66

Bruk alltid et rørmontert smøreapparat sammen med disse verktøyene.

Vi anbefaler den følgende filter-smøre-regulator:

Internasjonalt: nr. C28-C4-FKG0

USA: nr. C28-04-FKG0-28

Før verktøyet tas i bruk og etter hver andre eller tredje times bruk, hvis ikke et smøreapparat er brukt, fyll ca. 1.5 cm³ med olje nr. 50 fra Ingersoll-Rand inn i (3).

Etter hver 40 timers bruk, smør tannhjulene. Fjern (25) ved å rotere den **mot urviseren** for å fjerne (26) og for å komme til tannhjulene. Smør en tynn hinne med fett nr. 28 fra Ingersoll-Rand på (23).

Periodevis, injiser noen dråper med olje nr. 10 fra Ingersoll-Rand mellom (26) og (31) for å smøre (30).

MERK

For å øke holdbarheten på sperrehodet bør man periodevis demontere det, rense bort smørefettet fra de invendige delene og smøre de med nytt Ingersoll-Rand nr. 66 fett. Hvis sperrehodet skulle "henge seg opp", er det vanligvis på grunn av for lite smøring.

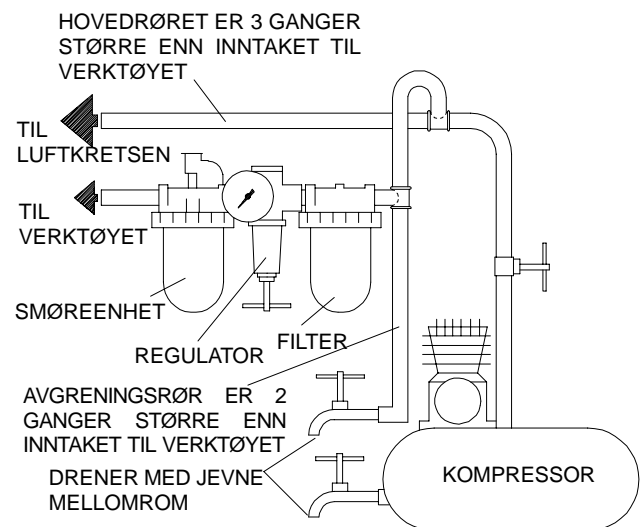

(Tegning TPD905-1)

SPESIFIKASJONER

Modell	Firkant	Fri hastighet o/min	Anbefalt momentområde		Lydstyrkenivå dB (A)		Vibrasjonsnivå m/s ²
			N•m	foot-pund	Trykk	•Styrke	
1033, 1033-EU	3/8 tomme	200	7 til 27	5 til 20	90,3	103,3	4,7

- Testet i følge ANSI S5.1-1971 ved fri hastighet
- ◆ Testet i følge ISO8662-1 belastning med friksjonsbremse til 9 o/min
- ISO3744

KONFORMITETSERKLÆRING

Vi _____ **Ingersoll-Rand, Co.**
(leverandørens navn)

_____ **Swan Lane, Hindley Green, Wigan WN2 4EZ**
(adresse)

erklærer som eneansvarlig at produktet,

_____ **korte sperremuttertrekkere for normal drift, modell 1033-EU**

som denne erklæringen gjelder for, oppfyller bestemmelsene i EU-direktivene:

_____ **98/37/CE**

ved å bruke følgende prinsipielle standarder: _____ **ISO8662**

Serienr.: _____ **(1994 →) XUA XXXXX →**

_____ 
D. Vosse
Navn og underskrift til autoriserte personer

_____ 
Kevin R. Morey
Navn og underskrift til autoriserte personer

_____ **Februar, 2000**
Dato

_____ **Februar, 2000**
Dato

MERK

OPPBEVAR DISSE INSTRUKSJONENE. ØDELEGG DEM IKKE.

Når verktøyet ikke lenger er brukbart, anbefales det at verktøyet blir demontert, rengjort for olje og sortert etter materialer i gjenvinningsøyemed.

OHJEITA

1033- JA 1033-EU- SARJAN LYHYISIIN, NORMAALIVAHVOIHIN RÄIKKÄAVAIMIIN

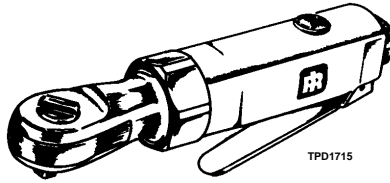

HUOMAA

1033- ja 1033-EU -sarjan lyhyet, normaalivahvat räikkävaimet on suunniteltu käytettäväksi autojen peltisepäniikkeissä suoritettavissa korjaustöissä, joissa korjauksiin käytettävissä oleva tila on hyvin ahdas. Tällaisia sovelluksia ovat mm. työskentely auton kojelaudan alla, vesipumppujen vaihtaminen, jäähdyttimien vaihtaminen, ilmastointiyksiköiden vaihtaminen ja yleiset ajoneuvojen huoltoon liittyvät toimet.

Ingersoll-Rand ei ole vastuussa työkalujen mahdollisista modifikaatioista muihin sovelluksiin, joista Ingersoll-Randille ei ole tiedoitettu.

VAROITUS

OHJEISSA ON MUKANA TÄRKEITÄ TURVAOHJEITA.
LUE TÄMÄ OHJEKIRJA ENNEN KUIN ALAT KÄYTTÄÄ TYÖKALUJA.
TYÖNANTAJAN VELVOLLISUUS ON SAATTAA TÄMÄ
OHJEKIRJA TYÖNTEKIJÖIDEN TIETOOIN.

SEURAAVIEN VAROITUSTEN LAIMINLYÖMINEN SAATTAA
JOHTAA VAMMAUTUMISEEN.

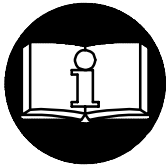

TYÖKALUJEN KÄYTTÖÖNOTTO

- Käytä, tarkasta ja huolla tätä työkalua aina kaikkien käsikäyttöisiin ilmanpaineella toimiviin työkaluihin liittyvien säännösten mukaisesti (Työturvallisuuslaitoksen määräykset yms.)
- Käytä työkalua enintään 6,2 barin työpaineella ja liitä se 10 mm (3/8") paineilmaletkuun, jotta työkalu toimisi mahdollisimman tehokkaasti, turvallisesti ja pitkäikäisesti.
- Kytke paineilma aina pois päältä ja irroita paineilmaletku ennen kuin asennat, poistat tai säädät mitään tämän työkalun lisälaitetta tai ennen kuin alat huoltaa työkalua.
- Älä käytä vahingoittuneita, hankautuneita tai kuluneita paineilmaletkuja tai -liittämiä.
- Varmistu, että kaikki paineilmaletkut ja -liittimet ovat oikeaa kokoa ja ne ovat tiiviisti kiinni. Katso kuvasta TPD905-1 kaaviota tavanomaisesta paineilmaletkennästä.
- Käytä aina puhdasta, kuivaa paineilmaa, jonka paine on enintään 6,2 bar. Pöly, ruostehöyryt ja/tai liika kosteus saattavat vahingoittaa työkalun paineilmamootoria.
- Älä voitele työkalua tulenaroilla tai helposti haihtuvilla nesteillä, kuten dieselöljyllä, kerosiinilla tai Jet-A-polttoaineella.
- Älä poista mitään työkalussa olevia tarroja. Vaihda vahingoittuneet tarrat.

TYÖKALUN KÄYTTÖ

- Käytä aina suojalaseja työkalua käyttäessäsi tai huoltaessasi.
- Käytä aina kuulosuojaimia työkalua käyttäessäsi.
- Pidä kädet, irtonainen vaatetus ja hiukset loitolla työkalun pyörivästä päästä.

- Pistä merkkille suunnanvaihtokytkimen asento ennen kuin käytät käynnistysvipua jotta voit ennakoida kumpaan suuntaan työkalu alkaa pyöriä.
- Ennakoi ja varo työkalun käynnistykseen ja käytön aikana työkalun liikkeiden ja voimien äkkinäisiä muutoksia.
- Seiso tukevassa asennossa hyvässä tasapainossa. Älä kurkota käyttäessäsi työkalua. Työkaluun saattaa yllättäen tulla voimakkaita vääntöliikkeitä sekä suositellulla ilmanpaineella että sitä pienemmällä paineella toimittaessa.
- Työkalun akseli saattaa jatkaa pyörimistä vielä jonkin aikaa käynnistimestä irtipäästön jälkeenkin
- Paineilmatyökalut voivat tärinästä toimissaan. Tärinä, toistuvat liikesarjat tai epämiellyttävät asennot saattavat olla vahingollisia käsillesi ja käsivarsillesi. Lopeta työkalun käyttö, jos alat tuntea kihelmöintiä ja kipua. Käänny lääkärin puoleen ennen kuin jatkat työkalun käyttöä.
- Käytä Ingersoll-Randin suosittelemia lisälaitteita.
- Käytä ainoastaan iskutyökaluihin tarkoitettuja hylsyjä ja lisäosia. Älä käytä käsityökaluihin tarkoitettuja (kromattuja) hylsyjä ja lisäosia.
- Räikkävaimet eivät ole momenttityökaluja. Liitokset, jotka vaativat tiettyä kiristysvääntömomenttia tulee tarkastaa momenttiavaimella räikkävaimella tehdyn esikiristytyn jälkeen.
- Aina kun asennat räikkäpäähän tai muutat sen kulmaa, käynnistysvipu täytyy asemoida niin, että reaktiovääntövoima ei pyri pitämään käynnistysvipua ON-asennossa.
- Tämä työkalu ei ole suunniteltu käytettäväksi räjähdysalttiissa ympäristöissä.
- Tämä työkalu ei ole eristetty sähköiskujen varalta.

HUOMAA

Muiden kuin Ingersoll-Randin alkuperäisvaraosien käyttö saattaa johtaa vaaratilanteisiin, heikentyneisiin työkalun suoritusarvoihin, kasvavaan huollontarpeeseen ja se saattaa mitätöidä kaikki takuut.

Ainoastaan valtuutetun, koulutetun henkilöstön tulisi korjata työkalua. Lisätietoja saat lähimmästä Ingersoll-Randin merkkihuoltokeskuksesta.

Osoita mahdollinen kirjeenvaihto lähimpään Ingersoll-Randin toimistoon tai jälleenmyyjälle.

© Ingersoll-Rand Company 2000

Painettu Amerikan Yhdysvalloissa

INGERSOLL-RAND®
PROFESSIONAL TOOLS

VAROITUSTARROJEN TULKINTAOHJEITA

VAROITUS

SEURAAVIEN VAROITUSTEN LAIMINLYÖMINEN SAATTAJ JOHTAA VAMMAUTUMISEEN.

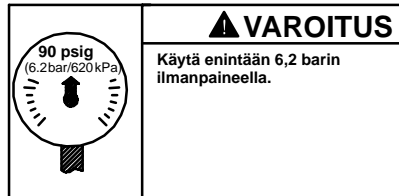
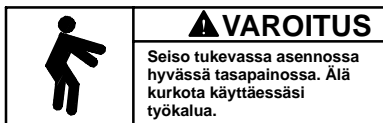
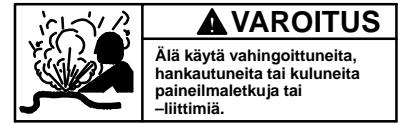
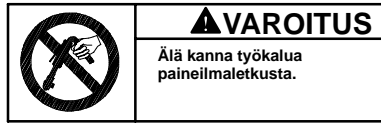
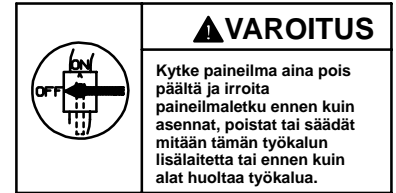
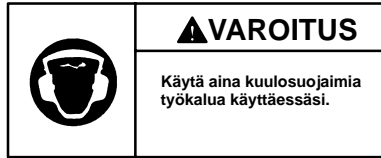
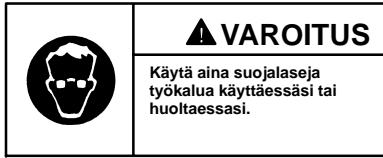

TYÖKALUN KÄYTTÖÖNOTTO

VOITELU



Ingersoll-Rand 10



Ingersoll-Rand 28
Ingersoll-Rand 66

Käytä aina paineilma-voitelua työkalujen yhteydessä. Suosittelemme seuraavaa suodatin-voitelu-paineensäätö-yhdistelmälaitetta:

Kansainvälisessä käytössä – C28-C4-FKG0

Käytössä Amerikan Yhdysvalloissa – C28-04-FKG0-28

Jos paineilma-voitelu ei ole käytössä, kaada noin 1,5 cm³ Ingersoll-Rand 10 -öljyä osan numero 3 **aina** käynnistäessäsi työkalun ja sen jälkeen aina kahden tai kolmen käyttötunnin välein.

Voitele vaihteisto aina 40 käyttötunnin välein. Irroita osa numero 25 niin, että kierrät sitä vastapäivään irroittaaksesi osan numero 26. Tällä tavalla saat vaihteiston esille. Levitä ohut kerros Ingersoll-Rand 28-rasvaa osan numero 23 päälle.

Ruiskuta **säännöllisesti** useita pisaroita Ingersoll-Rand 10-öljyä osan numero 26 ja osan numero 31 väliin, jotta näin voisit voidella osan numero 30.

HUOMAA

Parantaaksesi vääntönnön kestoa ja suoritusarvoja, pura vääntö aina säännöllisesti ja puhdista sen kaikki sisäiset osat rasvasta. Rasvaa osat uudestaan käyttämällä Ingersoll-Rand 66 -rasvaa. Jos vääntö jumittaa tai hirttää kiinni, tämä yleensä johtuu siitä, että vääntö kaipaa parempaa voitelua.

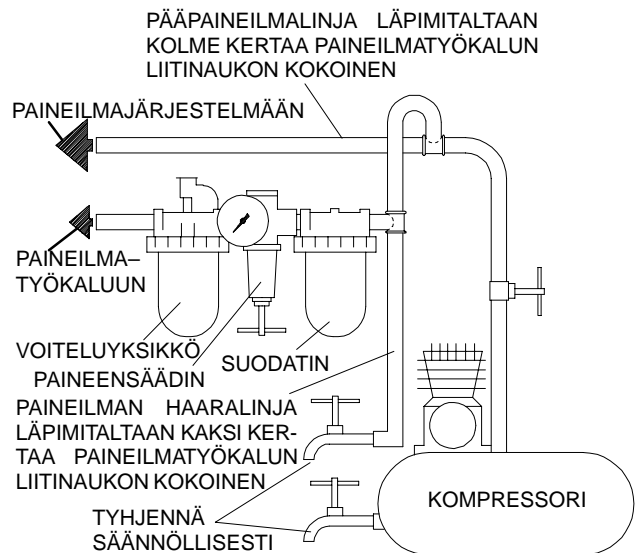

(Kuva TPD905-1)

ERITTELY

Malli	Vääntö	Vapaa nopeus 1/min	Vääntömomenttialue		Melutaso dB (A)		Värinä m/s ²
			Nm	ft-lb	Paine	Teho	
1033, 1033-EU	3/8 tuumaa	200	7 – 27	5 – 20	90,3	103,3	4,7

- Koestettu ANSI S5.1-1971 mukaisesti vapaalla kierrosnopeudella
- ◆ Koestettu ISO8662-1 mukaisesti kuormitettuna kitkajarrulla 9 1/min saakka.
- ISO3744

VAKUUTUS NORMIEN TÄYTTÄMISESTÄ

Me _____ *Ingersoll-Rand, Co.*
(toimittajan nimi)

_____ *Swan Lane, Hindley Green, Wigan WN2 4EZ*
(osoite)

vakuutamme ja kannamme yksin täyden vastuun siitä, että tuote

_____ *1033-EU -sarjan lyhyet, normaalivahvat räikkävaimet*

johon tämä vakuutus viittaa, täyttää direktiiveissä

_____ *98/37/EY*

esitetyt vaatimukset seuraavia perusnormeja käytettäessä: _____ *ISO8662*

Sarjanumero: _____ *(1994 →) XUA XXXXX →*



_____ *D. Voss*
Autorisoidun henkilön nimi ja allekirjoitus

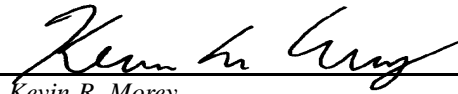

_____ *Kevin R. Morey*
Autorisoidun henkilön nimi ja allekirjoitus

_____ *Helmikuu, 2000*

Päiväys

_____ *Helmikuu, 2000*

Päiväys

HUOMAA

SÄÄSTÄ NÄMÄ OHJEET. ÄLÄ TUHOA NIITÄ.

Kun tämän työkalun käyttöikä on loppunut, suosittelemme työkalun purkamista, puhdistusta rasvasta ja eri materiaalien erittelyä kierrätystä varten.

INSTRUÇÕES PARA AS CHAVES DENTADAS PARA TRABALHOS STANDARD COMPACTAS MODELOS 1033 e 1033-EU

AVISO

As Chaves Dentadas para Trabalhos Standard Compactas Modelos 1033 e 1033-EU são concebidas para trabalho de reparo de oficina em lugares apertados, incluindo pequenos serviços, substituição de bombas d' água, radiadores e unidades de ar condicionado e reparação de automóveis em geral.

A Ingersoll-Rand não é responsável por modificações feitas pelo cliente em ferramentas nas quais a Ingersoll-Rand não tenha sido consultada.

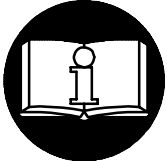

⚠️ ADVERTÊNCIA

**INFORMAÇÃO DE SEGURANÇA IMPORTANTE EM ANEXO.
LEIA ESTE MANUAL ANTES DE OPERAR A FERRAMENTA.**

**É DA RESPONSABILIDADE DO EMPREGADOR COLOCAR A INFORMAÇÃO
DESTE MANUAL NAS MÃOS DO OPERADOR.
O NÃO CUMPRIMENTO DAS SEGUINTE ADVERTÊNCIAS PODE
RESULTAR EM FERIMENTOS.**

COLOCANDO A FERRAMENTA EM FUNCIONAMENTO

- Opere, inspecione e mantenha esta ferramenta de acordo com todos os regulamentos (local, estadual, federal e do país) que possam se aplicar a ferramentas pneumáticas portáteis e manuais.
- Para segurança, máximo desempenho e máxima durabilidade das peças, opere esta ferramenta com uma pressão de ar máxima de 6,2 bar/620 kPa (90 psig) na entrada da mangueira de alimentação de ar com diâmetro interno de 10 mm (3/8").
- Desligue sempre a alimentação de ar e desconecte a mangueira de alimentação de ar antes de instalar, remover ou ajustar qualquer acessório nesta ferramenta, ou antes de executar qualquer serviço de manutenção nesta ferramenta.
- Não use mangueiras de ar ou adaptadores danificados, gastos ou deteriorados.
- Certifique-se de que todas as mangueiras e adaptadores sejam do tamanho correcto e estejam apertados com firmeza. Veja o Desenho TPD905-1 para um arranjo típico de tubagem.
- Use sempre ar seco e limpo com pressão máxima de 90 psig. Pó, fumos corrosivos e/ou humidade excessiva podem arruinar o motor de uma ferramenta pneumática.
- Não lubrifique a ferramentas com líquidos inflamáveis ou voláteis tais como querosene, diesel ou combustível de jactos.
- Não remova nenhum rótulo. Reponha qualquer rótulo danificado.

USANDO A FERRAMENTA

- Use sempre óculos de protecção quando estiver operando ou executando serviço de manutenção nesta ferramenta.
- Use sempre protecção contra ruído an operar esta ferramenta.
- Mantenha as mãos, partes do vestuário soltas e cabelos compridos afastados da extremidade em rotação.

- Observe qual é a posição da alavanca que reverte o sentido de rotação antes de operar esta ferramenta de modo a estar atento de rotação quando operar o regulador de pressão.
- Antecipe e esteja alerta a mudanças repentinas no movimento quando ligar e operar qualquer ferramenta motorizada.
- Mantenha a posição do corpo equilibrada e firme. Não exagere quando operar esta ferramenta. Torques de reacção elevados podem ocorrer na ou abaixo da pressão do ar recomendada.
- O eixo da ferramenta pode continuar a girar brevemente após a pressão tenha sido aliviada.
- Ferramentas accionadas pneumáticamente podem vibrar em uso. Vibração, movimentos repetitivos ou posições desconfortáveis podem ser prejudiciais as mãos e aos braços. Pare de usar a ferramenta caso ocorra algum desconforto, sensação de formigueiro ou dor. Procure assistência médica antes de retornar ao trabalho.
- Use acessórios recomendados pela Ingersoll-Rand.
- Use somente soquetes e acessórios de impacto. Não use soquetes ou acessórios de mão (cromo).
- Chaves Dinamométricas Dentadas não são chaves de torque. A conexas que necessitam de um torque específico devem ser verificadas com um torquimento depois de adaptar a chave dentada.
- Sempre que a Cabeça de Roquete for instalada ou substituída, a Alavanca Reguladora de Pressão deve ser posicionada de tal modo que o binário de reacção não tenha tendência de reter a posição "LIGADO" na alavanca reguladora de pressão.
- Esta ferramenta não foi concebida para trabalhos em atmosferas explosivas.
- Esta ferramenta não está isolada contra choques eléctricos.

AVISO

A uso de peças de substituição que não sejam genuinamente da Ingersoll-Rand podem resultar em riscos de segurança, diminuição do desempenho da ferramenta, aumento da necessidade de manutenção e pode invalidar todas as garantias.

As reparações só devem ser feitas somente por pessoal treinado autorizado. Consulte o Centro de Serviços da Ingersoll-Rand mais próximo.

Envie Todos os Comunicados Para o Distribuidor ou Escritório da Ingersoll-Rand Mais Próximo.

© Ingersoll-Rand Company 2000

Impresso nos E.U.A.

INGERSOLL-RAND®
PROFESSIONAL TOOLS

IDENTIFICAÇÃO DO RÓTULO DE ADVERTÊNCIA

⚠ ADVERTÊNCIA

A NÃO CUMPRIMENTO DAS SEGUINTE ADVERTÊNCIAS PODE RESULTAR EM FERIMENTO.

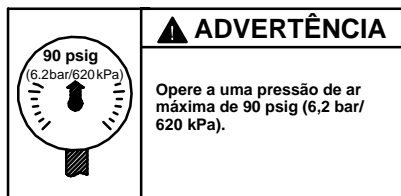
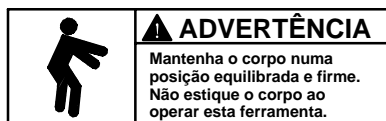
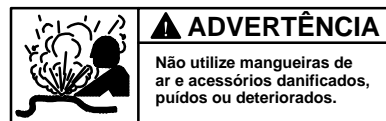
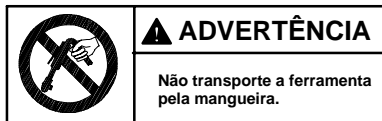
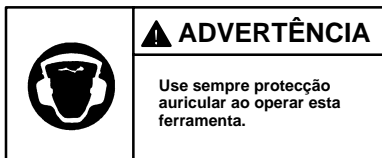
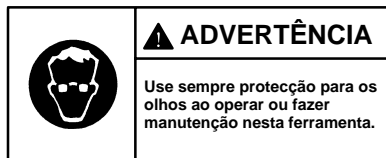

COLOCANDO A FERRAMENTA EM FUNCIONAMENTO

LUBRIFICAÇÃO



Ingersoll-Rand Nº 10

Ingersoll-Rand Nº 28

Ingersoll-Rand Nº 66

Use sempre um lubrificador de ar de linha com estas ferramentas. Nós recomendamos a seguinte Unidade Filtro-Lubrificador-Regulador:

Para Internacional- Nº C28-C4-FKG0

Para os E.U.A. - Nº C28-04-FKG0-28

Antes de operar a Ferramenta e depois de cada duas ou três horas de operação, a menos que um lubrificador de ar de linha estiver sendo usado, despeje cerca de 1,5 cc de Óleo Ingersoll-Rand Nº 10 em (3).

Duopos de cada 40 horas de operação, lubrifique a Engrenagem. Remova (25) ao girá-la no sentido contrário ao dos ponteiros do relógio para remover (26) e expor a engrenagem. Faça um revestimento em (23) com um fino filme de Massa Ingersoll-Rand Nº 28.

Periódicamente, injecte várias gotas de Óleo Ingersoll-Rand No. 10 entre (26) e (31) para lubrificar (30).

AVISO

Para ajudar na promoção da durabilidade e desempenho do Cabeçote Dentado, desmonte periodicamente, limpe e lubrifique novamente as peças internas do cabeçote dentado com Massa Ingersoll-Rand No. 66. Se o Cabeçote Dentado “emperrar”, é geralmente por falta de lubrificação.

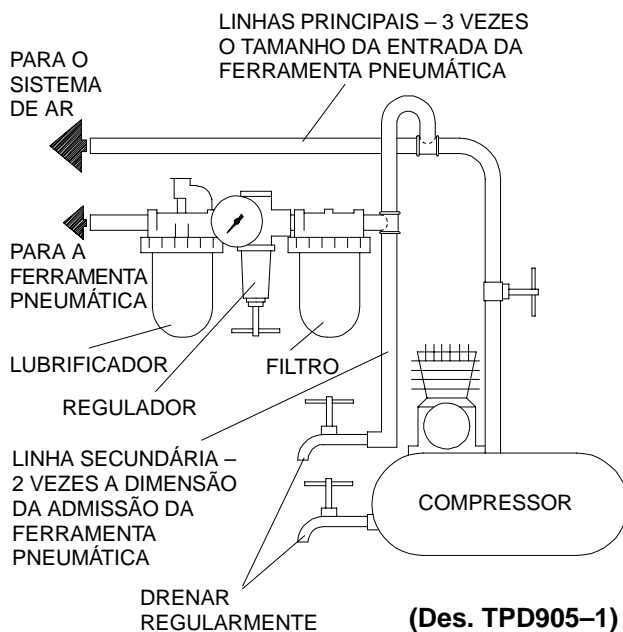

ESPECIFICAÇÕES

Modelo	Comando Quadrado	Velocidade Livre	Intervalo de Torque Recomendado		■ Nível de Ruído dB (A)		◆ Nível de Vibrações
		rpm	mm	pol.	Pressão	•Potência	m/s ²
1033, 1033-EU	3/8	200	7 a 27	5 a 20	90,3	103,3	4,7

- Testada de acordo com a ANSI S5.1-1971 com velocidade livre
- ◆ Testada de acordo com a ISO8662-1 com freios a fricção a 9 RPM
- ISO3744

DECLARAÇÃO DE CONFORMIDADE

Nós Ingersoll-Rand, Co.
(nome do fornecedor)

Swan Lane, Hindley Green, Wigan WN2 4EZ
(endereço)

declaramos sobre nossa única responsabilidade que o produto,

Chaves Dentadas para Trabalhos Standard Compactas Modelo 1033-EU

ao(s) qual(is) esta declaração, se refere está (ão) de acordo com as provisões da

Directivas 98/37/CE

Ao se utilizar os seguintes Princípios Standards: ISO8662

Intervalo de Número de Série (1994 →) XUA XXXXX →



D. Vose
Ansvarliges navn og underskrift



Kevin R. Morey
Ansvarliges navn og underskrift

Fevereiro de 2000

Data

Fevereiro de 2000

Data

AVISO

CONSERVE ESTAS INSTRUÇÕES. NÃO AS DESTRUA.

Quando a duração de uma ferramenta expirar, recomenda-se que a mesma seja desmontada, desengraxada e que as peças sejam agrupadas conforme seu material e assim possam ser recicladas.

VEDLIGEHODELSESVEJLEDNING
SKÖTSELRÅD
VEDLIKEHOLDSINSTRUKSJONER
HUOLTO-OHJEET
INSTRUÇÕES DE MANUTENÇÃO

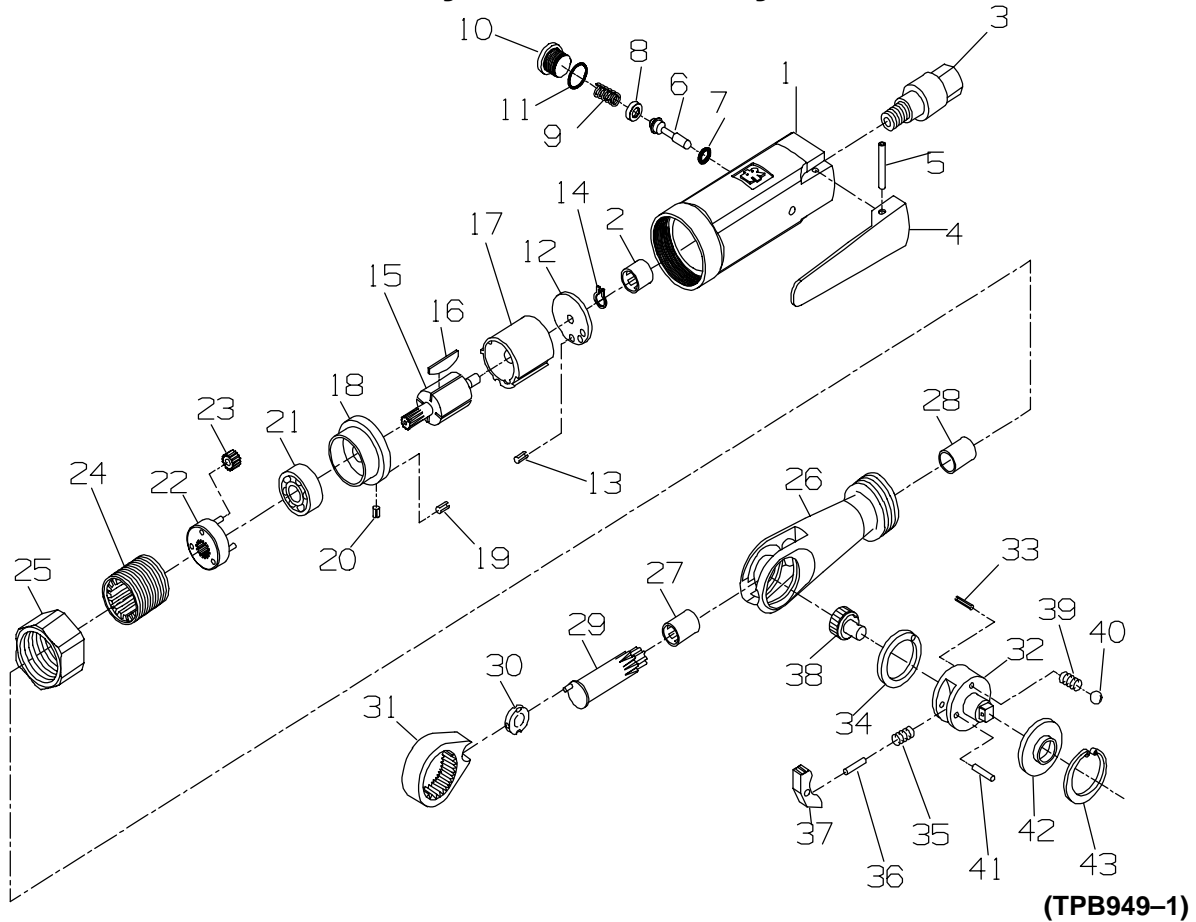

(TPB949-1)

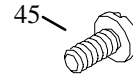
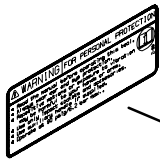

BESTILLINGSNUMMER
 BESTÄLLINGSNUMMER
 BESTILLINGSNUMMER
 OSANUMERO TILAUSTA VARTEN
 NÚMERO DA PEÇA PARA ENCOMENDAS

1	Motor Housing Assembly for 1033	103-A40	24	Ring Gear	104-406
	for 1033-EU	103-EU-A40	25	Coupling Nut	103-27
2	Rear Rotor Bearing	104-24	26	Ratchet Housing Assembly	103-A322
2A	Warning Label for 1033	222-99	27	Crankshaft Bearing	104-32
	for 1033-EU	EU-99	28	Crankshaft Bushing	103-33
3	Inlet Bushing	103-465	29	Crankshaft	103-35
4	Throttle Lever	103-273	30	Drive Bushing	104-36
5	Throttle Lever Pin	107-120	31	Ratchet Yoke	104-37
6	Throttle Valve Assembly	103-A302	32	Ratchet Anvil Assembly	1033-A44
7	Throttle Valve O-ring	107-314	33	Reverse Button Stop Pin	104-39
8	Valve Spring Seat	107-710	34	Wear Washer	104-52
9	Throttle Spring	107-51	35	Ratchet Spring	104-41
10	Housing Plug	103-266	36	Ratchet Lock Pin	104-49
11	Housing Plug Seal	308-251	37	Ratchet Pawl	104-43
12	Rear End Plate Assembly	104-A12	38	Reverse Button	1033-38
13	End Plate Dowel	308-98	39	Detent Spring (2)	104-45
14	Rear End Plate Retainer	104-118	40	Detent Ball (2)	104-696
15	Rotor	104-53	41	Pawl Retaining Pin	104-34
16	Vane Packet (set of 4 Vanes)	104-42-4	42	Thrust Washer	1033-46
17	Cylinder	103-3	43	Anvil Retaining Ring	1033-426
18	Front End Plate Assembly	104-A11	44	Nameplate for 1033	1033-301
19	End Plate Dowel	308-98		for 1033-EU	1033-EU-301
20	Motor Alignment Pin	104-99	45	Nameplate Drive Screw (2)	107-303
21	Front Rotor Bearing	107-97	*	Ratchet Head Repair Kit (includes illustrated items 32, 35, 36, 37, 38, 39 [2], 40 [2], 41 and 43)	104-TK1
22	Gear Head	104-216			
23	Planet Gear (3)	104-9			

* Not illustrated.

**Servicentre
Servicecenter
Servicesenter
Huoltokeskus
Centro de Serviço**



Ingersoll-Rand Company
510 Hester Drive
White House, TN 37188
USA
Tel: (615) 672 0321
Fax: (615) 672 0801

Ingersoll-Rand Sales Company Limited
Chorley New Road
Horwich, Bolton
Lancashire BL6 6JN
England – UK
Tel: (44) 1204 880890
Fax: (44) 1204 880388

Ingersoll-Rand Equipements de Production
111 Avenue Roger Salongro
BP 59
F-59450 Sin Le Noble
France
Tel: (33) 27 93 0808
Fax: (33) 27 93 0800

Ingersoll-Rand GmbH
Gewerbeallee 17
45478 Mülheim/Ruhr
Deutschland
Tel: (49) 208 99940
Fax: (49) 208 9994445

Ingersoll-Rand Italiana SpA
Casella Postale 1232
20100 Milano
Italia
Tel: (39) 2 950561
Fax: (39) 2 95380169

Ingersoll-Rand
Camino de Rejas 1, 2-18 B1S
28820 Coslada (Madrid)
España
Tel: (34) 1 669 5850
Fax: (34) 1 669 6054

Ingersoll-Rand Nederland
Produktieweg 10
2382 PB Zoeterwoude
Nederland
Tel: (31) 71 452200
Fax: (31) 71 218671

Ingersoll-Rand Company SA
PO Box 3720
Alrode 1451
South Africa
Tel: (27) 11 864 3930
Fax: (27) 11 864 3954

Ingersoll-Rand
Scandinavian Operations
Kastruplundgade 221
DK-2770 Kastrup
Danmark
Tel: (45) 32 526092
Fax: (45) 32 529092

Ingersoll-Rand SA
The Alpha Building
Route des Arsenaux 9
CH-1700 Fribourg
Schweiz/Suisse
Tel: (41) 37 205111
Fax: (41) 37 222932

Ingersoll-Rand Company
Kuznetsky Most 21/5
Entrance 3
103698 Moscow
Russia
CIS
Tel: (7) 501 882 0440
Fax: (7) 501 882 0441

Ingersoll-Rand Company
16 Pietro
Ul Stawki 2
PL-00193 Warsaw
Poland
Tel: (48) 2 635 7245
Fax: (48) 2 635 7332