

8005 IMPACT WRENCH – Model A

3.0 AMPS 120 V 2220 RPM AC ONLY

WARNING

When using electric tools, basic safety precautions should always be followed to reduce risk of fire, electric shock, and personal injury. (See Form M-2549).

Use only Impact Wrench Sockets and Accessories on this Impactool. Do not use hand sockets and accessories.

Electrical repairs should be attempted only by authorized trained repairmen. Consult your service center listing for nearest Ingersoll-Rand Authorized Service Center.

NOTICE

For operating Instructions and Maintenance, refer to Instruction Manual Form M-2549.

CLÉ À CHOCS 8005 – Modèle A

3,0 A 120 V 2220 TR/MN CA SEULEMENT

ATTENTION

Pendant l'utilisation d'outils électriques, prenez toujours les précautions de sécurité nécessaires pour réduire les risques d'incendie, de choc électrique et de blessure personnelle. (Voir Manuel M-2549).

Utiliser seulement des douilles et accessoires pour clés à chocs sur cet outil. Ne pas utiliser les douilles et accessoires de clés manuelles.

Les réparations électriques ne doivent être entreprises que par des réparateurs qualifiés autorisés. Veuillez consulter la liste des centres d'entretien pour votre Centre d'entretien Ingersoll-Rand le plus proche.

NOTE

Pour les instructions d'exploitation et d'entretien, consulter le manuel d'instruction M-2549.

LLAVE DE IMPACTO 8005 – Modelo A

3,0A 120V 2220 rpm c.a. SOLAMENTE



AVISO

Cuando se usan herramientas eléctricas es preciso adoptar siempre las precauciones básicas para reducir el riesgo de incendio, descargas eléctricas y lesiones. (Véase el impreso M-2549)

Utilice únicamente bocas y accesorios para llave de impacto con esta herramienta. No utilice bocas ni accesorios manuales.

Las reparaciones eléctricas las deberán efectuar únicamente personas debidamente capacitadas y autorizadas. Para el centro de servicio autorizado de Ingersoll-Rand más próximo, consulte la lista de centros de servicio.

NOTA

Para las instrucciones de uso y mantenimiento, consulte el Manual de instrucciones M-2549.

CHAVE DE PERCUSSÃO 8005 – Modelo A

de 3,0 AMP 120V 2220 RPM CA APENAS

ADVERTÊNCIA

Ao utilizar ferramentas eléctricas, deve-se sempre seguir as precauções básicas de segurança para reduzir o risco de incêndio, choque eléctrico e lesões pessoais. (Consulte o Formulário M-2549).

Use apenas caixas e acessórios de chave de percussão nesta Ferramenta de Percussão. Não use caixas ou acessórios manuais.

As reparações eléctricas só devem ser realizadas por pessoal autorizado e com formação adequada. Consulte a lista de centros de atendimento para encontrar o Centro de Atendimento Autorizado Ingersoll-Rand mais próximo.

AVISO

Para as Instruções de Funcionamento e Manutenção, consulte o Manual de Instruções M-2549.

5

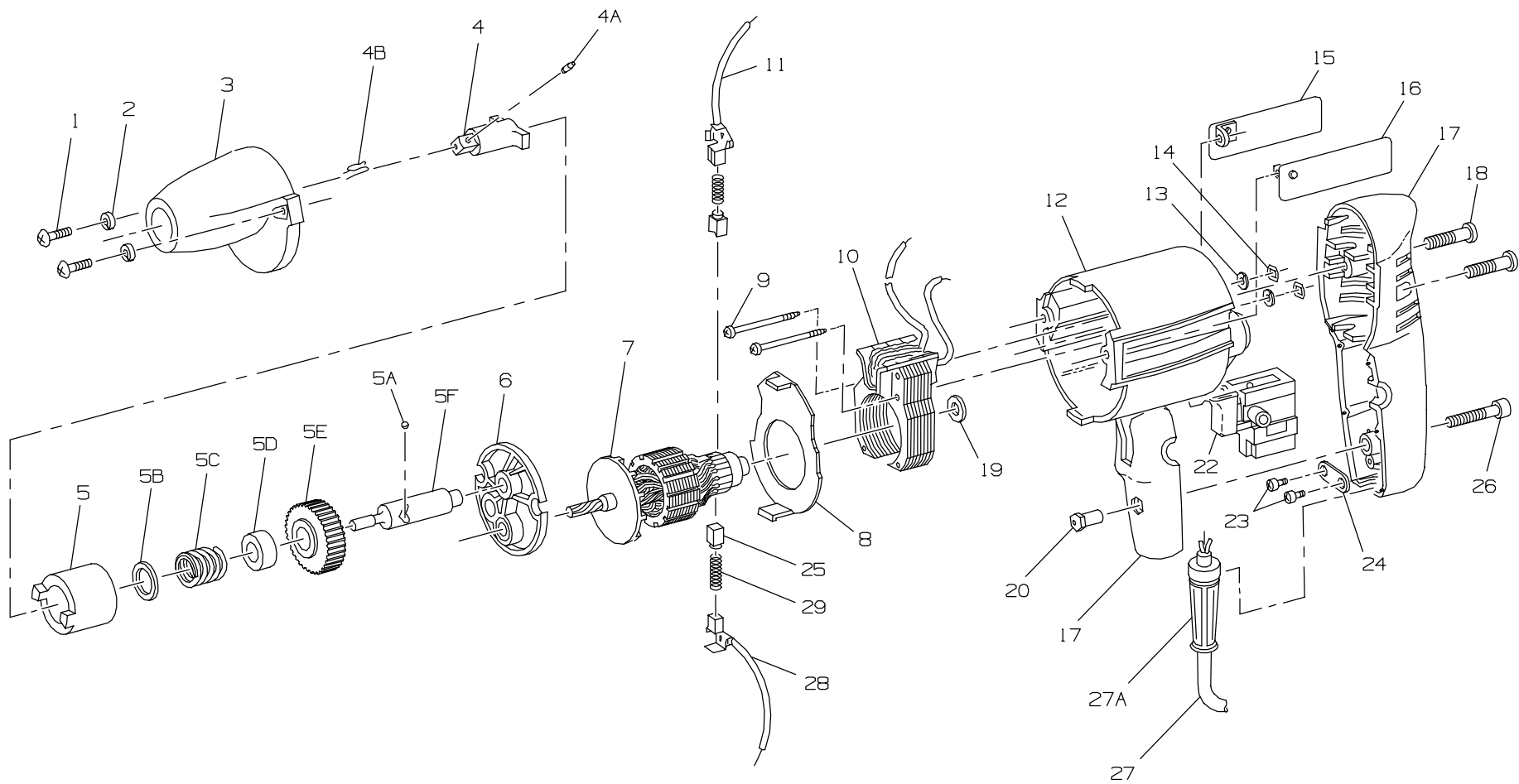

(Dwg. TPC505)

PART NUMBER FOR ORDERING 

PART NUMBER FOR ORDERING 

1	Screw (2)	104378	11	Brush Holder	205652
2	Lock Washer (2)	11537	12	Frame Assembly	200851
3	Hammer Case	41377P1	13	Washer (2)	103826
*	Hammer Case Label	WARNING-14-99	14	Hex Nut (2)	28614
4	Anvil Assembly	33628	15	Nameplate Assembly	205631
4A	Socket Retainer	401-715	16	Logoplate Assembly	105562
4B	Retainer Spring	401-718	17	Handle Assembly	200248-02
	Hammer Assembly	200557	18	Screw (2)	105029
5	Hammer	33695	19	Washer	103789
5A	Ball (2)	4U-722	20	Nut	27306-A
5B	Washer	105143	22	Switch	200546
5C	Spring	2U-728	23	Cord Strap Screw (2)	R00AR-667
5D	Spacer	200553	24	Cord Strap	203550
5E	Gear	200549	25	Brush (2)	205466
5F	Shaft	33415-01	26	Screw	104579
6	Separator Assembly	200680	27	Cord	201640-01
*	Needle Bearing	104537	27A	Cord Guard	28051-01
*	Sleeve Bearing	200547	28	Brush Holder	205653
7	Armature	200555-01	29	Brush Spring (2)	104373
8	Baffle	32489	*	Fwd - Rev Decal	203632
9	Screw (2)	18613	*	Washer	105142
10	Field	200677-1	*	Jumper Wire	105157

* Not illustrated.

