

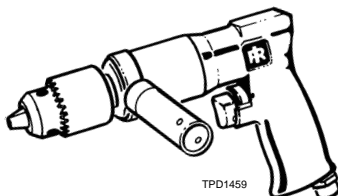

## INSTRUCTIONS FOR MODELS 7803R AND 7803R-EU HEAVY-DUTY REVERSIBLE AIR DRILLS



### NOTICE

Models 7803R and 7803R-EU Reversible Drills are designed for drilling, honing, reaming and hole sawing. Ingersoll-Rand is not responsible for customer modification of tools for applications on which Ingersoll-Rand was not consulted.

### ⚠ WARNING

**IMPORTANT SAFETY INFORMATION ENCLOSED.  
READ THIS MANUAL BEFORE OPERATING TOOL.**

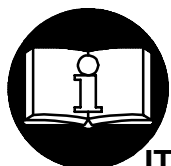

**IT IS THE RESPONSIBILITY OF THE EMPLOYER TO PLACE THE INFORMATION  
IN THIS MANUAL INTO THE HANDS OF THE OPERATOR.**

**FAILURE TO OBSERVE THE FOLLOWING WARNINGS COULD RESULT IN INJURY.**

#### PLACING TOOL IN SERVICE

- Always operate, inspect and maintain this tool in accordance with all regulations (local, state, federal and country), that may apply to hand held/hand operated pneumatic tools.
- For safety, top performance, and maximum durability of parts, operate this tool at 90 psig (6.2 bar/620 kPa) maximum air pressure at the inlet with 3/8" (10 mm) inside diameter air supply hose.
- Always turn off the air supply and disconnect the air supply hose before installing, removing or adjusting any accessory on this tool, or before performing any maintenance on this tool.
- Do not use damaged, frayed or deteriorated air hoses and fittings.
- Be sure all hoses and fittings are the correct size and are tightly secured. See Dwg. TPD905-1 for a typical piping arrangement.
- Always use clean, dry air at 90 psig (6.2 bar/620 kPa) maximum air pressure. Dust, corrosive fumes and/or excessive moisture can ruin the motor of an air tool.
- Do not lubricate tools with flammable or volatile liquids such as kerosene, diesel or jet fuel.
- Do not remove any labels. Replace any damaged label.

#### USING THE TOOL

- Always wear eye protection when operating or performing maintenance on this tool.
- Always wear hearing protection when operating this tool.
- Keep hands, loose clothing and long hair away from rotating end of tool.
- Note the position of the reversing lever before operating the tool so as to be aware of the direction of rotation when operating the throttle.
- Anticipate and be alert for sudden changes in motion during start up and operation of any power tool.
- Keep body stance balanced and firm. Do not overreach when operating this tool. High reaction torques can occur at or below the recommended air pressure.
- Tool accessory may continue to rotate briefly after throttle is released.
- Air powered tools can vibrate in use. Vibration, repetitive motions or uncomfortable positions may be harmful to your hands and arms. Stop using any tool if discomfort, tingling feeling or pain occurs. Seek medical advice before resuming use.
- Use accessories recommended by Ingersoll-Rand.
- This tool is not designed for working in explosive atmospheres.
- This tool is not insulated against electric shock.

### NOTICE

The use of other than genuine Ingersoll-Rand replacement parts may result in safety hazards, decreased tool performance, and increased maintenance, and may invalidate all warranties.

Repairs should be made only by authorized trained personnel. Consult your nearest Ingersoll-Rand Authorized Servicenter.

Refer All Communications to the Nearest  
Ingersoll-Rand Office or Distributor.

© Ingersoll-Rand Company 2000

Printed in U.S.A.

**INGERSOLL-RAND®**  
**PROFESSIONAL TOOLS**

## WARNING LABEL IDENTIFICATION



**FAILURE TO OBSERVE THE FOLLOWING WARNINGS COULD RESULT IN INJURY.**

	<p><b>▲ WARNING</b></p> <p>Always wear eye protection when operating or performing maintenance on this tool.</p>
--	--

	<p><b>▲ WARNING</b></p> <p>Always wear hearing protection when operating this tool.</p>
--	---

	<p><b>▲ WARNING</b></p> <p>Always turn off the air supply and disconnect the air supply hose before installing, removing or adjusting any accessory on this tool, or before performing any maintenance on this tool.</p>
--	--

	<p><b>▲ WARNING</b></p> <p>Air powered tools can vibrate in use. Vibration, repetitive motions or uncomfortable positions may be harmful to your hands and arms. Stop using any tool if discomfort, tingling feeling or pain occurs. Seek medical advice before resuming use.</p>
--	---

	<p><b>▲ WARNING</b></p> <p>Do not carry the tool by the hose.</p>
--	---

	<p><b>▲ WARNING</b></p> <p>Do not use damaged, frayed or deteriorated air hoses and fittings.</p>
--	---

	<p><b>▲ WARNING</b></p> <p>Keep body stance balanced and firm. Do not overreach when operating this tool.</p>
--	---

	<p><b>▲ WARNING</b></p> <p>Operate at 90 psig (6.2 bar/620 kPa) Maximum air pressure.</p>
--	---

**International Warning Label:**  
Order Part No. \_\_\_\_\_

## PLACING TOOL IN SERVICE

### LUBRICATION



**Ingersoll-Rand No. 50**

**Ingersoll-Rand No. 28**

Always use of an air line lubricator with these tools.  
We recommend the following Filter-Lubricator-Regulator Unit:

**For International- No. C28-C4-FKG0**  
**For USA- No. C28-04-FKG0-28**

**Before starting the tool and after each eight hours of operation,** unless the air line lubricator is used, pour approximately 1.5 cc of Ingersoll-Rand No. 50 Oil into the air inlet.

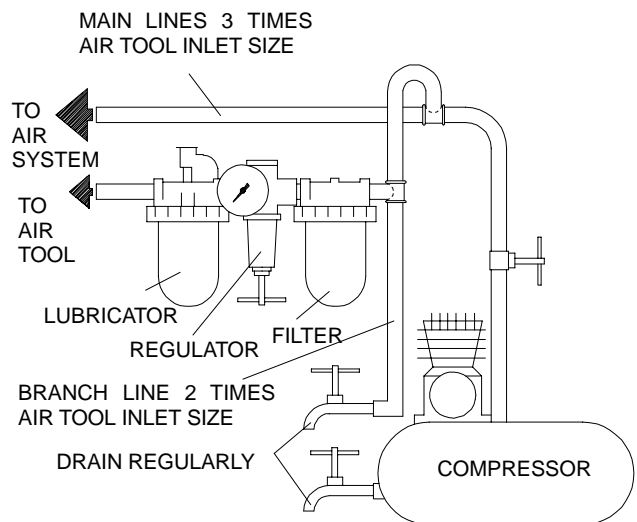

(Dwg. TPD905-1)

## SPECIFICATIONS

Model	Type of Handle	Free Speed	Chuck Capacity	Sound Level dB (A)		Vibrations Level
				Pressure	Power	
7803R, 7803R-EU	reversible, pistol	rpm	in (mm)	92.9	105.9	m/s <sup>2</sup>
		400	1/2 (13)			0.4

- Tested in accordance with ANSI S5.1-1971 at free speed
- ◆ Tested in accordance to ISO8662-1 at 80% rated free speed
- ISO3744



## MODE D'EMPLOI DES PERÇEUSES PNEUMATIQUES RÉVERSIBLES À HAUTE PERFORMANCE MODÈLES 7803R ET 7803R-EU

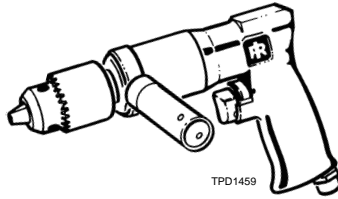

### NOTE

Les perceuses réversibles Modèles 7803R et 7803R-EU sont destinées aux opérations de perçage, de rodage, d'alésage et de sciage de trou.

Ingersoll-Rand ne peut être tenu responsable de la modification des outils par le client pour les adapter à des applications qui n'ont pas été approuvées par Ingersoll-Rand.



### ATTENTION

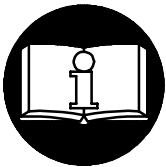

**D'IMPORTANTES INFORMATIONS DE SECURITÉ SONT JOINTES.  
LIRE CE MANUEL AVANT D'UTILISER L'OUTIL.**

**L'EMPLOYEUR EST TENU DE COMMUNIQUER LES INFORMATIONS  
DE CE MANUEL AUX EMPLOYÉS UTILISANT CET OUTIL.**

**LE NON RESPECT DES AVERTISSEMENTS SUIVANTS PEUT CAUSER DES BLESSURES.**

#### MISE EN SERVICE DE L'OUTIL

- Cet outil doit toujours être exploité, inspecté et entretenu conformément à toutes les réglementations (locales, départementales, fédérales et nationales), applicables aux outils pneumatiques tenus/commandés à la main.
- Pour la sécurité, les performances optimales et la durabilité maximale des pièces, cet outil doit être connecté à une alimentation d'air comprimé de 6,2 bar (620 kPa) maximum à l'entrée, avec un flexible de 10 mm de diamètre intérieur.
- Couper toujours l'alimentation d'air comprimé et débrancher le flexible d'alimentation avant d'installer, déposer ou ajuster tout accessoire sur cet outil, ou d'entreprendre une opération d'entretien quelconque sur l'outil.
- Ne pas utiliser des flexibles ou des raccords endommagés, effilochés ou détériorés.
- S'assurer que tous les flexibles et les raccords sont correctement dimensionnés et bien serrés. Voir Plan TPD905-1 pour un exemple type d'agencement des tuyauteries.
- Utiliser toujours de l'air sec et propre à une pression maximum de 6,2 bar (620 kPa). La poussière, les fumées corrosives et/ou une humidité excessive peuvent endommager le moteur d'un outil pneumatique.
- Ne jamais lubrifier les outils avec des liquides inflammables ou volatils tels que le kérosène, le gasol ou le carburant d'aviation.
- Ne retirer aucune étiquette. Remplacer toute étiquette endommagée.

#### UTILISATION DE L'OUTIL

- Porter toujours des lunettes de protection pendant l'utilisation et l'entretien de cet outil.
- Porter toujours une protection acoustique pendant l'utilisation de cet outil.
- Tenir les mains, les vêtements froids et les cheveux longs, éloignés de l'extrémité rotative de l'outil.
- Noter la position du levier d'inversion avant de mettre l'outil en marche de manière à savoir dans quel sens il va tourner lorsque la commande est actionnée.
- Prévoir, et ne pas oublier, que tout outil motorisé est susceptible d'à-coups brusques lors de sa mise en marche et pendant son utilisation.
- Garder une position équilibrée et ferme. Ne pas se pencher trop en avant pendant l'utilisation de cet outil. Des couples de réaction élevés peuvent se produire à, ou en dessous, de la pression d'air recommandée.
- La percussion des accessoires de l'outil peut continuer pendant un certain temps après le relâchement de la gâchette.
- Les outils pneumatiques peuvent vibrer pendant l'exploitation. Les vibrations, les mouvements répétitifs et les positions inconfortables peuvent causer des douleurs dans les mains et les bras. N'utiliser plus d'outils en cas d'inconfort, de picotements ou de douleurs. Consulter un médecin avant de recommencer à utiliser l'outil.
- Utiliser les accessoires recommandés par Ingersoll-Rand.
- Cet outil n'est pas conçu pour fonctionner dans des atmosphères explosives.
- Cet outil n'est pas isolé contre les chocs électriques.

### NOTE

L'utilisation de rechanges autres que les pièces d'origine Ingersoll-Rand peut causer des risques d'insécurité, réduire les performances de l'outil et augmenter l'entretien, et peut annuler toutes les garanties.

Les réparations ne doivent être effectuées que par des réparateurs qualifiés autorisés. Consultez votre Centre de Service Ingersoll-Rand le plus proche.

# SIGNIFICATION DES ETIQUETTES D'AVERTISSEMENT

## ATTENTION

LE NON RESPECT DES AVERTISSEMENTS SUIVANTS PEUT CAUSER DES BLESSURES

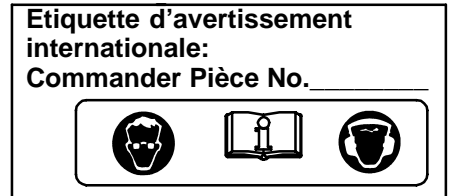
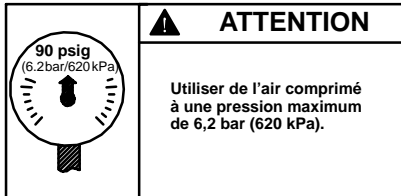
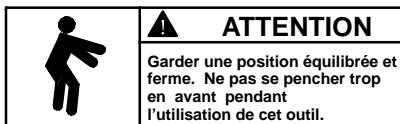
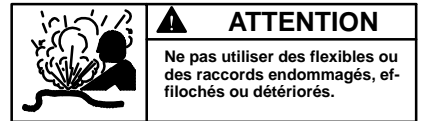
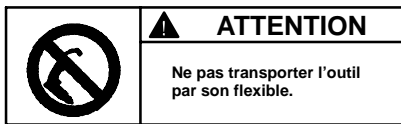
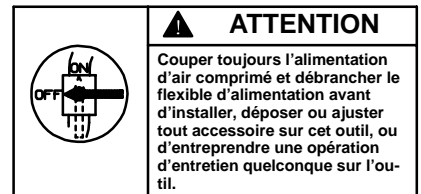
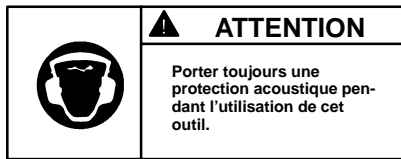
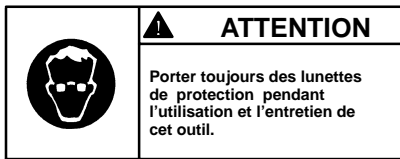

## MISE EN SERVICE DE L'OUTIL

### LUBRIFICATION



Ingersoll-Rand No. 50

Ingersoll-Rand No. 28

Utiliser toujours un lubrificateur avec ces outils. Nous recommandons l'emploi du filtre-régulateur-lubrificateur suivant :

International – N°. C28-C4-FKG0

ÉU – N°. C28-04-FKG0-28

Avant de mettre l'outil en marche et toutes les huit heures de fonctionnement, si un lubrificateur de ligne n'est pas utilisé, verser environ 1,5 cm<sup>3</sup> d'huile Ingersoll-Rand No. 50 dans le raccord d'admission de l'outil.

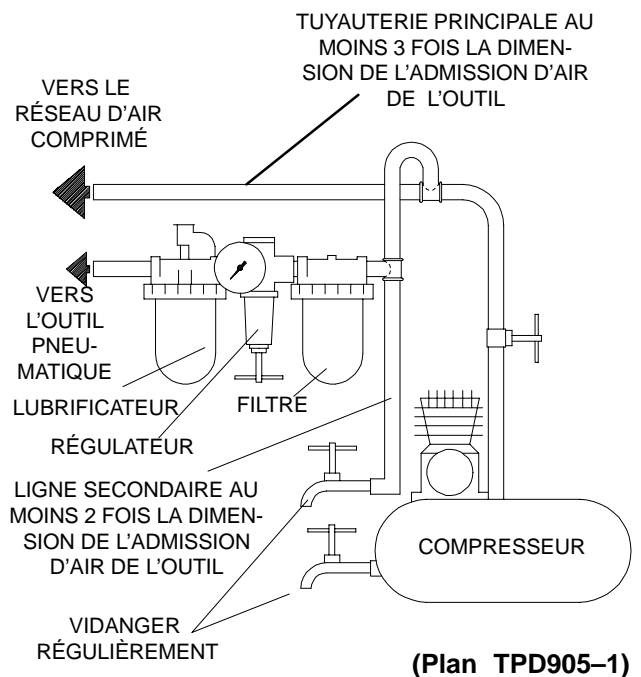

## SPÉCIFICATIONS

Modèle	Poignée à levier	Vitesse libre tr/mn	Capacité du mandrin pouces (mm)	■ Niveau de son dB (A)		◆ Niveau de vibration m/s <sup>2</sup>
				Pression	• Puissance	
7803R, 7803R-EU	pistolet, réversible	400	1/2 (13)	92,9	105,9	0,4

- Testé conformément à ANSI S5.1-1971 en vitesse libre
- ◆ Testé conformément à ISO8662-1 à 80% vitesse libre nominale
- ISO3744



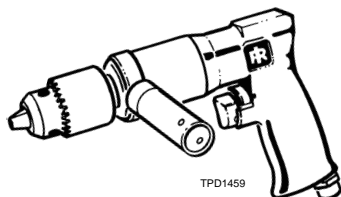

03536976

Form-Nr. P6899

Ausgabe 6

Mai, 2000

D

## BEDIENUNGSANLEITUNG FÜR UMSTUEERBARE HOCHLEISTUNGS-BOHRMASCHINEN DER BAUREIHE 7803R UND 7803R-EU

### HINWEIS

Umsteuerbare Bohrmaschinen der Baureihe 7803R und 7803R-EU werden eingesetzt zum Bohren, Honen, Räumen und Lochsägen.

Ingersoll-Rand lehnt jede Haftung für Veränderungen an Werkzeugen ab, die ohne vorherige Rücksprache mit Ingersoll-Rand vorgenommen werden.

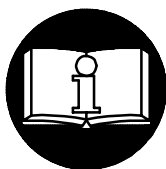

### ⚠ ACHTUNG

#### NACHFOLGEND WICHTIGE SICHERHEITSHINWEISE.

**DIESES HANDBUCH VOR INBETRIEBNAHME DES WERKZEUGES UNBEDINGT LESEN.  
DER ARBEITGEBER IST VERPFLICHTET, DIE IN DIESEM HANDBUCH GEGEBENEN  
INFORMATIONEN DEM BEDIENER ZUGÄNGLICH ZU MACHEN.  
DIE NICHT-EINHALTUNG DIESER WARNHINWEISE KANN ZU VERLETZUNGEN FÜHREN.**

#### INBETRIEBNAHME DES WERKZEUGES

- Das Werkzeug stets nach den örtlich und landesweit geltenden Vorschriften für handgehaltene/handbetriebene Druckluftwerkzeuge betreiben.
- Zur Erzielung höchster Sicherheit, Leistung und Haltbarkeit der Teile sollte dieses Werkzeug mit einem maximalen Luftdruck von 6,2 bar/620 kPa (90 psig) am Lufteinlaß und einem Luftzufuhrschlauch 10 mm Innendurchmesser betrieben werden.
- Vor Montage, Demontage oder Verstellung von Aufsatzteilen bzw. Wartung die Druckluftversorgung allseitig abschalten und Druckluftschlauch abschließen.
- Keine beschädigten, durchgescheuerten oder abgenutzten Luftschläuche und Anschlüsse verwenden.
- Darauf achten, daß alle Schläuche und Anschlüsse die passende Größe haben und korrekt befestigt sind. In Zeichnung TPD905-1 ist eine typische Rohrleitungsanordnung abgebildet.
- Stets saubere, trockene Luft verwenden und einen Luftdruck von 6,2 bar verwenden. Staub, ätzende Dämpfe und/oder Feuchtigkeit können den Motor eines Druckluftwerkzeuges beschädigen.
- Die Werkzeuge nicht mit brennbaren oder flüchtigen Flüssigkeiten wie Kerosin und Diesel schmieren.
- Schilder nicht abnehmen. Beschädigte Schilder austauschen.

#### WERKZEUGEINSATZ

- Beim Betreiben oder Warten dieses Werkzeuges stets Augenschutz tragen.

- Beim Betreiben dieses Werkzeuges stets Gehörschutz tragen.
- Hände, lose Bekleidungsstücke und lange Haare vom rotierenden Ende des Werkzeuges fernhalten.
- Vor der Inbetriebnahme auf die Position des Umsteuerhebels achten, damit bei Betätigen der Drossel später die Drehrichtung festgestellt werden kann.
- Bei Start und Betrieb eines Werkzeuges auf Rückschlag achten und darauf vorbereitet sein.
- Auf sichere Körperhaltung achten. Während des Betriebens nicht zu weit vorlehnen. Bei Betrieb mit empfohlenem oder niedrigerem Luftdruck können hohe Reaktionsdrehmomente auftreten.
- Nach dem Loslassen des Drückers kann das Werkzeug noch kurz weiterdrehen.
- Druckluftbetriebene Werkzeuge können während des Betriebs vibrieren. Vibrationen, häufige gleichförmige Bewegungen oder unbequeme Positionen können schädlich für Hände und Arme sein. Bei Unbehagen, Kribbeln oder Schmerzen das Werkzeug nicht mehr benutzen. Vor dem erneuten Arbeiten mit dem Werkzeug ärztliche Hilfe aufsuchen.
- Stets von Ingersoll-Rand empfohlenes Zubehör verwenden.
- Das Werkzeug ist nicht für die Arbeit in explosiven Atmosphären geeignet.
- Dieses Werkzeug ist nicht gegen elektrischen Schlag isoliert.

### HINWEIS

Die Verwendung von nicht Original-Ingersoll-Rand-Ersatzteilen kann Sicherheitsrisiken, verringerte Standzeit und erhöhten Wartungsbedarf nach sich ziehen und alle Garantieleistungen ungültig machen.

Reparaturen sollen nur von geschultem Personal durchgeführt werden. Wenden Sie sich an Ihre nächste Ingersoll-Rand-Niederlassung oder den autorisierten Fachhandel.

# ANWEISUNGEN AUF WARNSCHILDERN

## ⚠ ACHTUNG

DIE NICHTEINHALTUNG DIESER WARNHINWEISE KANN ZU VERLETZUNGEN FÜHREN.



**⚠ ACHTUNG**  
Beim Betreiben oder Warten dieses Werkzeuges stets Augenschutz tragen.



**⚠ ACHTUNG**  
Beim Betreiben dieses Werkzeuges stets Gehörschutz tragen.



**⚠ ACHTUNG**  
Vor Wartungsarbeiten oder dem Austausch von Zubehör ist das Werkzeug von der Druckluftversorgung abzuschalten.



**⚠ ACHTUNG**  
Druckluftbetriebene Werkzeuge können während des Betriebs vibrieren. Vibrationen, häufige gleichförmige Bewegungen oder unbequeme Positionen können schädlich für Hände und Arme sein. Bei Unbehagen, Kribbeln oder Schmerzen das Werkzeug nicht mehr benutzen. Vor dem erneuten Arbeiten mit dem Werkzeug ärztliche Hilfe aufsuchen.



**⚠ ACHTUNG**  
Das Werkzeug nicht am Schlauch tragen.



**⚠ ACHTUNG**  
Keine beschädigten, durchgeschauerten oder abgenutzten Luftschläuche und Anschlüsse verwenden.





**⚠ ACHTUNG**  
Während des Betriebs für festen Halt sorgen und den Körper nicht zu weit nach vorne beugen.



**⚠ ACHTUNG**  
Mit einem maximalen Luftdruck von 6,2 bar/620 kPa (90 psig) betreiben.

**Internationales Warnschild:**  
Teile Nr. \_\_\_\_\_

## INBETRIEBNAHME DES WERKZEUGES

### SCHMIERUNG



Ingersoll-Rand Nr. 50

Ingersoll-Rand Nr. 28

Das Werkzeug stets mit einem Leitungslöler verwenden. Es wird folgende Filter-Regler-Öler-Kombination empfohlen:

**Ingersoll-Rand Modell-Nr. C28-C4-FKG0**

Wird kein Leitungslöler verwendet, vor der **Inbetriebnahme des Werkzeuges und nach jeweils acht Betriebsstunden** ungefähr 1,5 ccm Ingersoll-Rand-Öl Nr. 50 in den Lufteinlaß geben.

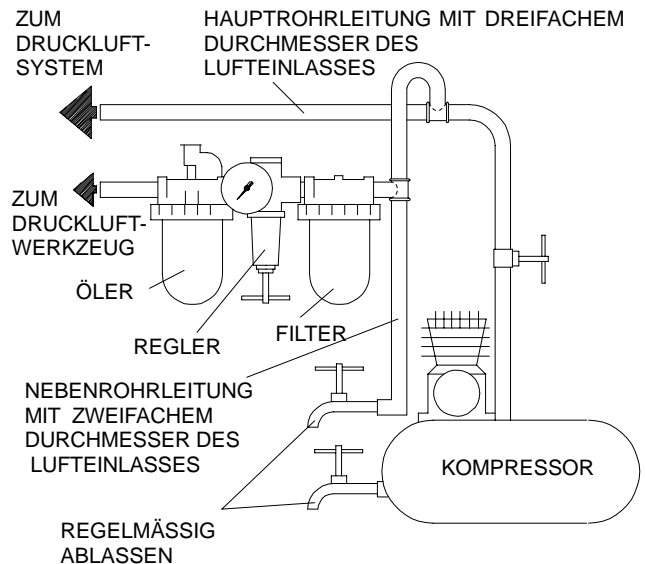

(Zeichn. TPD905-1)

## TECHNISCHE DATEN

Modell	Griffart	Freie Drehzahl	Spannfutterkapazität	■ Schallpegel dB (A)		◆ Schwingungsintensität
				Druck	• Leistung	
		U/min	Zoll (mm)			m/s <sup>2</sup>
7803R, 7803R-EU	umsteuerbar, Pistolengriff	400	1/2 (13)	92,9	105,9	0,4

- Gemäß ANSI S5.1-1971 bei freier Drehzahl getestet
- ◆ Gemäß ISO8662-1 bei 80% der freien Nenndrehzahl getestet
- ISO3744







## ISTRUZIONI PER I MODELLI DI TRAPANI PNEUMATICI REVERSIBILE 7803R E 7803R-EU HEAVY DUTY

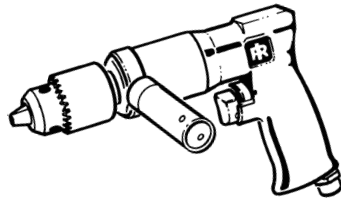

### AVVISO

I trapani reversibile modelli 7803R e 7803R-EU sono stati progettati per la trapanatura, smerigliatura, alesatura e segatura a tazza.

La Ingersoll-Rand non è responsabile delle modifiche apportate alle pompe dai clienti per adattarli ad applicazioni per le quali la Ingersoll-Rand non sia stata interpellata.

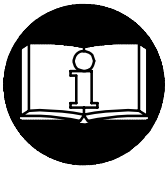

### AVVERTENZA

**IMPORTANTE INFORMAZIONE DI SICUREZZA ACCLUSA.  
LEGGERE IL PRESENTE MANUALE PRIMA DI USARE L'ATTREZZO.  
È RESPONSABILITÀ DEL DATORE DI LAVORO DI METTERE QUEST'INFORMAZIONE  
NELLE MANI DELL'OPERATORE.  
LA MANCATA OSSERVANZA DELLE SEGUENTI AVVERTENZE PUÒ CAUSARE  
LESIONI FISICHE.**

#### MESSA IN SERVIZIO DELL'ATTREZZO

- Usare, ispezionare e mantenere sempre quest'attrezzo secondo tutti i regolamenti (locali, statali, federali e nazionale), che possano essere applicabili agli attrezzi a mano pneumatici.
- Per sicurezza, massime prestazioni e massima durabilità delle parti, usare quest'attrezzo ad una massima pressione d'aria di 90 psig (6.2 bar/ 620 kPa) all'ingresso con un flessibile di alimentazione dell'aria con diametro interno di 3/8" (10 mm).
- Disinserire sempre l'alimentazione aria e staccare il relativo tubo dall'attrezzo, prima di installare, togliere o regolare qualsiasi accessorio, oppure prima di eseguire qualsiasi operazione di manutenzione dell'attrezzo.
- Non adoperare tubi e raccordi danneggiati, consunti o deteriorati.
- Assicursi che tutti i tubi ed i raccordi siano delle corrette dimensioni e saldamente serrati. Consultare il disegno TPD905-1 per una tipica disposizione dei tubi.
- Usare sempre aria pulita ed asciutta alla pressione max di 90 psig (6.2 bar/620 kPa). Polvere, fumi corrosivi e/o un eccesso di umidità possono rovinare il motore di un attrezzo pneumatico.
- Non lubrificare gli attrezzi con liquidi infiammabili o volatili come kerosene, gasolio o combustibile per aviogetti.
- Non togliere nessun etichetta. Sostituire eventuali etichette danneggiate.

#### COME USARE L'ATTREZZO

- Indossare sempre degli occhiali protettivi quando si adopera questo attrezzo o se ne esegue la manutenzione.

- Indossare sempre delle cuffie protettive quando si adopera questo attrezzo.
- Tenere le mani, gli indumenti sciolti ed i capelli lunghi distanti dall'estremità battente dell'attrezzo.
- Notare la posizione della leva d'inversione prima di azionare l'attrezzo in modo da essere consci della direzione di ruotazione quando si aziona l'immissione.
- Fare attenzione e cercare di anticipare improvvise variazioni di movimento durante l'avviamento e l'uso di qualsiasi utensile pneumatico.
- Nell'usare l'attrezzo, mantenere con il corpo una posizione salda e ben bilanciata. Non sbilanciarsi durante l'uso di questo attrezzo. Delle elevate reazioni di coppia si possono verificare alla pressione d'aria raccomandata o inferiore.
- L'accessorio dell'utensile potrebbe continuare a funzionare brevemente dopo che è stata disinserita l'immissione.
- Gli attrezzi pneumatici possono vibrare durante l'uso. Le vibrazioni, i movimenti ripetitivi o le posizioni scomode possono risultare dannosi per le mani e le braccia. Interrompere l'uso dell'utensile se si avvertono sintomi di disagio fisico, formicolio o dolore. Interpellare un medico prima di riprendere il lavoro.
- Usare accessori raccomandati dalla Ingersoll-Rand.
- Questo utensile non è stato progettato per operare in atmosfere esplosive.
- Questo utensile non è isolato contro le scosse elettriche.

### AVVISO

L'uso di ricambi non originali Ingersoll-Rand potrebbe causare condizioni di pericolosità, compromettere le prestazioni dell'attrezzo ed aumentare la necessità di manutenzione, inoltre potrebbe invalidare tutte le garanzie.

Le riparazioni devono essere effettuate soltanto da personale autorizzato e qualificato. Rivolgersi al più vicino centro di assistenza tecnica Ingersoll-Rand.

Indirizzare tutte le comunicazioni al più vicino concessionario od ufficio Ingersoll-Rand.

© Ingersoll-Rand Company 2000

Stampato in U.S.A.

**INGERSOLL-RAND®**  
**PROFESSIONAL TOOLS**

## IDENTIFICAZIONE DELLE ETICHETTE DI AVVERTENZA

### ▲ AVVERTENZA

**LA MANCATA OSSERVANZA DELLE SEGUENTI AVVERTENZE PUÒ CAUSARE LESIONI FISICHE.**

	<p><b>▲ AVVERTENZA</b></p> <p>Indossare sempre degli occhiali protettivi quando si adopera questo attrezzo o se ne esegue la manutenzione.</p>
---	--

	<p><b>▲ AVVERTENZA</b></p> <p>Indossare sempre delle cuffie protettive quando si adopera questo attrezzo.</p>
---	---

	<p><b>▲ AVVERTENZA</b></p> <p>Disinserire sempre l'alimentazione aria e staccare il relativo tubo, prima di installare, togliere o regolare qualsiasi accessorio, oppure prima di eseguire qualsiasi operazione di manutenzione dell'attrezzo.</p>
---	--



	<p><b>▲ AVVERTENZA</b></p> <p>Gli attrezzi pneumatici possono vibrare durante l'uso. Le vibrazioni, i movimenti ripetitivi o le posizioni scomode possono risultare dannosi per le mani e le braccia. Interrompere l'uso dell'utensile se si avvertono sintomi di disagio fisico, formicolio o dolore. Interpellare un medico prima di riprendere il lavoro.</p>
---	--

	<p><b>▲ AVVERTENZA</b></p> <p>Non trasportare l'attrezzo tenendolo per il tubo.</p>
---	---

	<p><b>▲ AVVERTENZA</b></p> <p>Non adoperare tubi e raccordi danneggiati, consumiti o deteriorati.</p>
---	---

	<p><b>▲ AVVERTENZA</b></p> <p>Nell'usare l'attrezzo, mantenere con il corpo una posizione salda e ben bilanciata. Non sbilanciarsi durante l'uso di questo attrezzo.</p>
---	--

	<p><b>▲ AVVERTENZA</b></p> <p>Lavorare con massima pressione aria di 90 psig (6,2 bar/620 kPa).</p>
---	---

<p><b>Etichette di avvertenza internazionali:</b> Ordine Parte Nr. _____</p>	
	

## MESSA IN SERVIZIO DELL'ATTREZZO

### LUBRIFICAZIONE



**Ingersoll-Rand No. 50    Ingersoll-Rand No. 28**

Con questi attrezzi usare sempre un lubrificatore di linea. Si raccomanda l'uso del seguente gruppo filtro-regolatore-lubrificatore:

**per gli USA – Nr. C28-04-FKG0-28**  
**per gli altri paesi – Nr. C28-C4-FKG0**

**Prima di azionare l'attrezzo e dopo ogni otto ore di operazione**, a meno che venga usato un lubrificatore di linea, versare approssimativamente 1,5 cc di olio Ingersoll-Rand Nr. 50 nel raccordo d'aria.

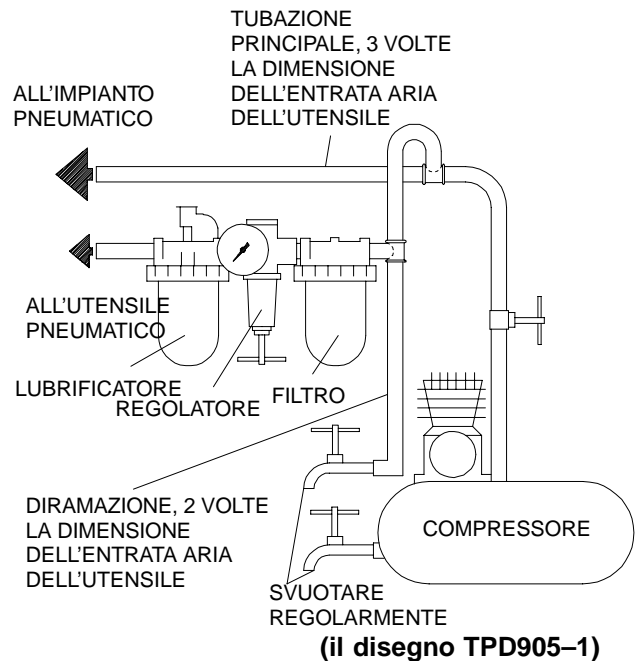

### SPECIFICA

Modello	Tipo d'impugnatura	Velocità libera giri/min	Capacità del mandrino poll. (mm)	■ Livello suono dB (A)		◆ Livello di vibrazione m/s <sup>2</sup>
				Pressione	• Potenza	
7803R, 7803R-EU	reversibile immissione a leva	400	1/2 (13)	92,9	105,9	0,4

- Collaudato secondo i criteri ANSI S5.1-1971 a velocità libera
- ◆ Collaudato secondo i criteri ISO8662-1 a velocità libera nominale dell'80%
- ISO3744



## INSTRUCCIONES PARA TALADROS NEUMÁTICOS REVERSIBLES MODELOS 7803R Y 7803R-EU

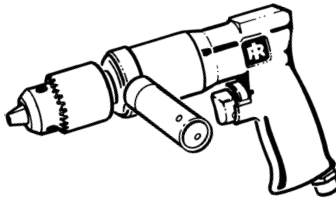

TPD1459

### NOTA

Los Taladros Reversibles Modelos 7803R y 7803R-EU están diseñados para taladrado, rectificación, rebordeado y serrado de agujeros. Ingersoll-Rand no aceptará responsabilidad alguna por la modificación de las herramientas efectuada por el cliente para las aplicaciones que no hayan sido consultadas con Ingersoll-Rand.

### ⚠ AVISO

SE ADJUNTA INFORMACIÓN IMPORTANTE DE SEGURIDAD.  
LEA ESTE MANUAL ANTES DE USAR LA HERRAMIENTA.

ES RESPONSABILIDAD DE LA EMPRESA ASEGURARSE DE QUE EL OPERARIO ESTÉ AL TANTO DE LA INFORMACIÓN QUE CONTIENE ESTE MANUAL. EL HACER CASO OMISO DE LOS AVISOS SIGUIENTES PODRÍA OCASIONAR LESIONES.

#### PARA PONER LA HERRAMIENTA EN SERVICIO

- Use, inspeccione y mantenga esta herramienta siempre de acuerdo a todas las normativas (locales, estatales, federales, nacionales), que se apliquen a las herramientas neumáticas de operación y agarre manual.
- Para seguridad, máximo rendimiento y durabilidad de piezas, use esta herramienta a una máxima presión de aire máxima de 90 psig (6,2 bar/ 620 kPa) con una manguera de suministro de aire de diámetro interno de 10 mm.
- Corte siempre el suministro de aire y desconecte la manguera de suministro de aire antes de instalar, desmontar o ajustar cualquier accesorio de esta herramienta, o antes de realizar cualquier operación de mantenimiento de la misma.
- No utilice mangueras de aire y racores dañados, desgastados ni deteriorados.
- Asegúrese que todas las mangueras y racores sean del tamaño correcto y estén seguros. Vea Esq. TPD905-1 para un típico arreglo de tuberías.
- Use siempre aire limpio y seco a una máxima presión de 90 psig (6,2 bar/ 620 kPa). El polvo, los gases corrosivos y/o el exceso de humedad podrían estropear el motor de una herramienta neumática.
- No lubrique las herramientas con líquidos inflamables o volátiles tales como queroseno, gasoil o combustible para motores a reacción.
- No saque ninguna etiqueta. Sustituya toda etiqueta dañada.

#### USO DE HERRAMIENTA

- Use siempre protección ocular cuando utilice esta herramienta o realice operaciones de mantenimiento en la misma.

- Use siempre protección para los oídos cuando utilice esta herramienta.
- Mantenga las manos, la ropa suelta y el cabello largo alejados del extremo giratorio de la herramienta.
- Note la posición de la palanca de inversión antes de funcionar la herramienta para estar consciente de su dirección giratoria cuando funcione el estrangulador.
- Anticipe y esté alerta sobre los cambios repentinos en el movimiento durante la puesta en marcha y el manejo de toda herramienta motorizada.
- Mantenga una postura de cuerpo equilibrada y firme. No estire demasiado los brazos al manejar la herramienta. Pueden ocurrir reacciones de alto par a, o menos de, la recomendada presión de aire.
- El eje de la herramienta podría seguir girando brevemente después de haber soltado la palanca de mando.
- Las herramientas neumáticas pueden vibrar durante el uso. La vibración, repetición o posiciones incómodas pueden dañarle los brazos y manos. En caso de incomodidad, sensación de hormigueo o dolor, deje de usar la herramienta. Consulte a un médico antes de volver a usarla otra vez.
- Utilice únicamente los accesorios Ingersoll-Rand recomendados.
- Esta herramienta no ha sido diseñada para trabajar en ambientes explosivos.
- Esta herramienta no está aislada contra descargas eléctricas.

### NOTA

El uso de piezas de recambio que no sean las auténticas piezas Ingersoll-Rand podría poner en peligro la seguridad, reducir el rendimiento de la herramienta y aumentar los cuidados de mantenimiento necesarios, así como invalidar toda garantía.

Las reparaciones sólo serán realizadas por personal cualificado y autorizado. Consulte con el centro de servicio Ingersoll-Rand autorizado más próximo.

Toda comunicación se deberá dirigir a la oficina o al distribuidor Ingersoll-Rand más próximo.

© Ingersoll-Rand Company 2000

Impreso en EE. UU.

**INGERSOLL-RAND®**  
**PROFESSIONAL TOOLS**

## ETIQUETAS DE AVISO



**AVISO**

**EL HACER CASO OMISO DE LOS AVISOS SIGUIENTES PODRIA OCASIONAR LESIONES.**

**ADVERTENCIA**

Use siempre protección ocular cuando utilice esta herramienta o realice operaciones de mantenimiento en la misma.

**ADVERTENCIA**

Use siempre protección para los oídos cuando utilice esta herramienta.

**ADVERTENCIA**

Cortar siempre el suministro de aire y desconectar la manguera de suministro de aire antes de instalar, retirar o ajustar cualquier accesorio de esta herramienta, o antes de realizar cualquier operación de mantenimiento de la misma.

**ADVERTENCIA**

Las herramientas neumáticas pueden vibrar durante el uso. La vibración, los movimientos repetitivos o las posiciones incómodas podrían dañarle los brazos y las manos. En caso de incomodidad, sensación de hormigueo o dolor, dejar de usar la herramienta. Consultar al médico antes de volver a utilizarla.

**ADVERTENCIA**

No coger la herramienta por la manguera para levantarla.

**ADVERTENCIA**

No utilizar mangueras de aire y accesorios dañados, desgastados ni deteriorados.

**ADVERTENCIA**

Mantener una postura del cuerpo equilibrada y firme. No estirar demasiado los brazos al manejar la herramienta.

**ADVERTENCIA**

Manejar la herramienta a una presión de aire máxima de 90 psig (6,2 bar/620 kPa).

**Etiqueta de Aviso Internacional:**  
Pida Pieza No. \_\_\_\_\_

## PARA PONER LA HERRAMIENTA EN SERVICIO

### LUBRICACIÓN



**Ingersoll-Rand N° . 50**



**Ingersoll Rand N° . 28**

Utilice siempre un lubricante de aire comprimido con esta herramienta. Recomendamos la siguiente unidad de Filtro-Lubricador-Regulador:

**Internacional – N° . C28-C4-FKG0**  
**Para EE.UU. – N° . C28-04-FKG0-28**

Antes de poner la herramienta en marcha y después de ocho horas de uso, a menos que se haya puesto un lubricante de línea de aire comprimido, ponga aproximadamente 1,5 cc de Aceite Ingersoll-Rand N° . 50 en la admisión de aire.

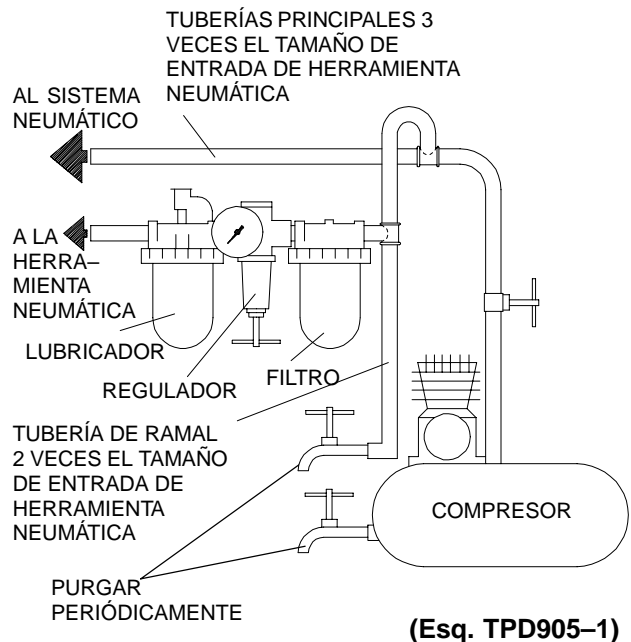

### ESPECIFICACIONES

Modelo	Tipo de empuñadura	Velocidad en vacío	Capacidad de Portapuntas	■ Nivel de sonido dB (A)		◆ Nivel de vibraciones
				Presión	•Potencia	
		rpm	pulg. (mm)			m/s <sup>2</sup>
7803R, 7803R-EU	pistola reversible	400	1/2 (13)	92,9	105,9	0,4

- Probado en conformidad con ANSI S5.1-1971 a velocidad libre
- ◆ Probado en conformidad con ISO8662-1 80% de la velocidad libre nominal
- ISO3744



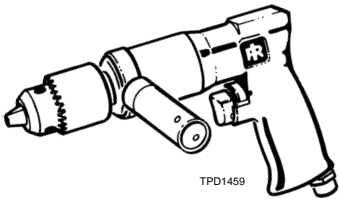

03536976

Form P6899

Versie 6

Mei, 2000



## INSTRUCTIES VOOR TYPEN 7803R EN 7803R-EU OMKEERBARE BOORMACHINES VOOR ZWAAR WERK

### LET WEL

De Typen 7803R en 7803R-EU Omkeerbare Boormachines zijn bedoeld voor het boren, honen, ruimen en gatzagen.

Ingersoll-Rand is niet aansprakelijk voor door de klant aangebrachte veranderingen aan de gereedschappen voor toepassingen waarover met Ingersoll-Rand geen voorafgaand overleg werd gepleegd.

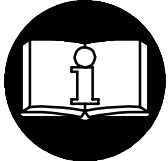

### ⚠ WAARSCHUWING

**BELANGRIJKE VEILIGHEIDSINFORMATIE IS INGESLOTEN.  
EERST DIT HANDBOEK LEZEN, DAN HET GEREEDSCHAP BEDIENEN.  
HET BEHOORT TOT DE VERANTWOORDELIJKHEID VAN DE WERKGEVER DE IN DIT  
HANDBOEK GEGEVEN INFORMATIE AAN DE GEBRUIKER TER HAND TE STELLEN.  
EEN NALATEN DE HIERNAVOLGENDE WAARSCHUWINGEN OP TE VOLGEN KAN  
LICHAMELIJK LETSEL TOT GEVOLG HEBBEN.**

#### INGEBRUIKNEMING VAN HET GEREEDSCHAP

- Dit gereedschap altijd bedienen, controleren en onderhouden in overeenstemming met alle voorschriften (plaatselijk, staat, federaal en land), die betrekking hebben op hand-gehouden/hand-bediende pneumatische gereedschappen.
- Voor veiligheid, topprestatie, en maximale bestendigheid van de onderdelen dit gereedschap laten werken bij een maximale luchtdruk van 90 psig (6.2 bar/620 kPa) bij de inlaat met een luchttoevoerslang, die een inwendige diameter van 3/8" (10 mm) heeft.
- Men dient te allen tijde de luchtinlaat af te sluiten en de luchttoevoerslang te ontkoppelen voordat enig deel aan dit gereedschap wordt aangebracht, verwijderd of afgesteld, of voordat enig onderhoud aan dit gereedschap mag worden uitgevoerd.
- Geen beschadigde, gerafelde of versleten luchtslangen of fittingen gebruiken.
- Zorg ervoor dat alle slangen en fittingen de juiste afmetingen hebben en goed zijn vastgemaakt. Zie tekening TPD905-1 voor een typisch leidingnet.
- Altijd schone, droge lucht gebruiken bij een maximum luchtdruk van 90 psig (6.2 bar/620 kPa). Stof, corroderende uitwasemingen en/of te grote vochtigheid kunnen de motor van een drukluchtgereedschap ruïneren.
- De gereedschappen niet smeren met ontvlambare of vluchtige vloeistoffen als petroleum, diesel of (straal) vliegtuigbrandstoffen.
- Geen typeplaatjes verwijderen. Beschadigde typeplaatjes moeten worden vervangen.

#### GEBRUIK VAN HET GEREEDSCHAP

- U moet te allen tijde oogbeschermers dragen wanneer u dit gereedschap bedient of er onderhoudswerkzaamheden aan uitvoert.
- Altijd oorbeschermers dragen wanneer dit gereedschap wordt bediend.
- Houd handen, losse kleding of lang haar weg van het draaiende eind van het gereedschap.
- Voordat het gereedschap in gebruik wordt genomen eerst op de stand van de omkeerhendel letten zodat u de draairichting kent wanneer de regelaar wordt gebruikt.
- Let op en anticipeer op plotselinge veranderingen in de werking van enig persluchtgereedschap zowel tijdens de start als gedurende het in bedrijf zijn.
- Steeds in een goede houding staan. Als u het gereedschap bedient mag u zich niet te ver uitstrekken. Hoge reactiekoppels kunnen voorkomen bij of beneden de aanbevolen luchtdruk.
- Het hulpstuk van het gereedschap kan even blijven draaien nadat de bediening is losgelaten.
- Persluchtgereedschappen kunnen tijdens gebruik ervan trillen. Trillingen, zich herhalende bewegingen, of ongemakkelijke houdingen kunnen schadelijk zijn voor uw handen en armen. Stop met bediening van enig gereedschap wanneer u ongemak, een tintelend gevoel of pijn ervaart. Zoek medisch advies alvorens het werk te hervatten.
- Uitsluitend de door Ingersoll-Rand aanbevolen bijbehorende hulpstukken gebruiken.
- Dit gereedschap is niet ontworpen om er mee in explosieve omgevingen te werken.
- Dit gereedschap is niet geïsoleerd tegen elektrische schokken.

### LET WEL

Het gebruiken van andere dan originele Ingersoll-Rand onderdelen kan gevaar opleveren voor de veiligheid, en een vermindering met zich brengen van het prestatievermogen van het gereedschap en een toeneming van het onderhoud ervan; het kan een vervallen van alle garantie-bepalingen tot gevolg hebben.

Reparaties mogen uitsluitend worden uitgevoerd door hiertoe gemachtigd en geschoold personeel. Raadpleeg uw dichtstbijzijnde erkende Ingersoll-Rand Servicenter.

Richt al uw communicatie tot het dichtstbijzijnde Ingersoll-Rand Kantoor of Wederverkoper.

© Ingersoll-Rand Company 2000

Gedrukt in U.S.A.

**INGERSOLL-RAND®**  
**PROFESSIONAL TOOLS**



# LABELS MET WAARSCHUWINGSINSTRUCTIES

## ⚠ WAARSCHUWING

EEN NALATEN DE HIERNAVOLGENDE WAARSCHUWINGEN OP TE VOLGEN KAN LICHAAMELIJK LETSEL TOT GEVOLG HEBBEN.



**⚠ WAARSCHUWING**  
U moet te allen tijde oog-  
beschermers dragen wanneer  
u dit gereedschap bedient of er  
onderhoudswerkzaamheden  
aan uitvoert.



**⚠ WAARSCHUWING**  
Altijd oorbeschermers  
dragen wanneer dit  
gereedschap wordt be-  
diend.



**⚠ WAARSCHUWING**  
Men dient te allen tijde de  
luchtinlaat af te sluiten en de  
luchttoevoerslang te  
ontkoppelen voordat enig deel  
aan dit gereedschap wordt  
aangebracht, verwijderd of  
afgesteld, of voordat enig  
onderhoud aan dit gereedschap  
mag worden uitgevoerd.



**⚠ WAARSCHUWING**  
Persluchtgereedschappen kunnen  
tijdens gebruik ervan trillen.  
Trillingen, zich herhalende  
bewegingen, of ongemakkelijke hou-  
dingen kunnen schadelijk zijn voor  
uw handen en armen. Stop met  
bediening van enig gereedschap  
wanneer u ongemak, een tintelend  
gevoel of pijn ervaart. Zoek medisch  
advies alvorens werk te hervatten.



**⚠ WAARSCHUWING**  
Het gereedschap niet aan  
de slang dragen.



**⚠ WAARSCHUWING**  
Geen beschadigde, gerafelde  
of versleten luchtslangen of  
fittings gebruiken.



**⚠ WAARSCHUWING**  
Steeds in een goede houding  
staan. Als u het gereed-  
schap bedient mag U zich niet  
te ver uitstrekken.



**⚠ WAARSCHUWING**  
Bedienen tot een maximum  
luchtdruk van 90 psig (6.2  
bar/620 kPa),

Internationale  
waarschuwinglabel:  
Bestel onderdeel nr. \_\_\_\_\_

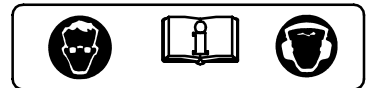

## INGEBRUIKNEMING VAN HET GEREEDSCHAP

### DE SMERING



Ingersoll-Rand Nr. 50

Ingersoll-Rand Nr. 28

Men moet bij deze gereedschappen steeds een in-lijn  
aangesloten drukluchtmeerinrichting gebruiken.

Wij bevelen u de volgende  
Filter-Smeerinrichting-Regeleenheid aan:

Voor Internationaal – Nr. C28-C4-FKG0

Voor de USA – Nr. C28-04-FKG0-28

Voordat het gereedschap wordt gestart en na elke acht  
bedrijfsuren, tenzij een in-lijn olienevelaar wordt  
gebruikt, ongeveer 1.5 cc Ingersoll-Rand Nr. 50 Olie in de  
luchtinlaat spuiten.

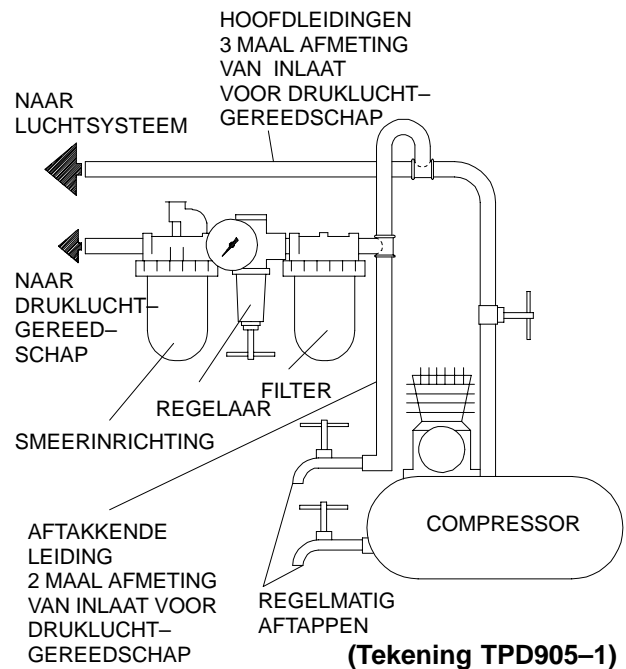

## SPECIFICATIES

Type	Soort Hendel	Onbelast toerental	Capaciteit Houder	■ Geluidsniveau dB (A)		♦ Trillings-niveau
				Deuk	• Vermogen	
7803R, 7803R-EU	omkeerbare pistool	rpm	in (mm)	92,9	105,9	m/s <sup>2</sup>
		400	1/2 (13)			0,4

- Getest volgens ANSI S5.1-1971 bij vrije snelheid
- ♦ Getest volgens ISO8662-1 bij 80% nominale vrije snelheid
- ISO3744



**MAINTENANCE INSTRUCTIONS**  
**SECTION D'ENTRETIEN**  
**WARTUNG**  
**SEZIONE DI MANUTENZIONE**  
**INSTRUCCIONES DE MANTENIMIENTO**  
**ONDERHOUD**

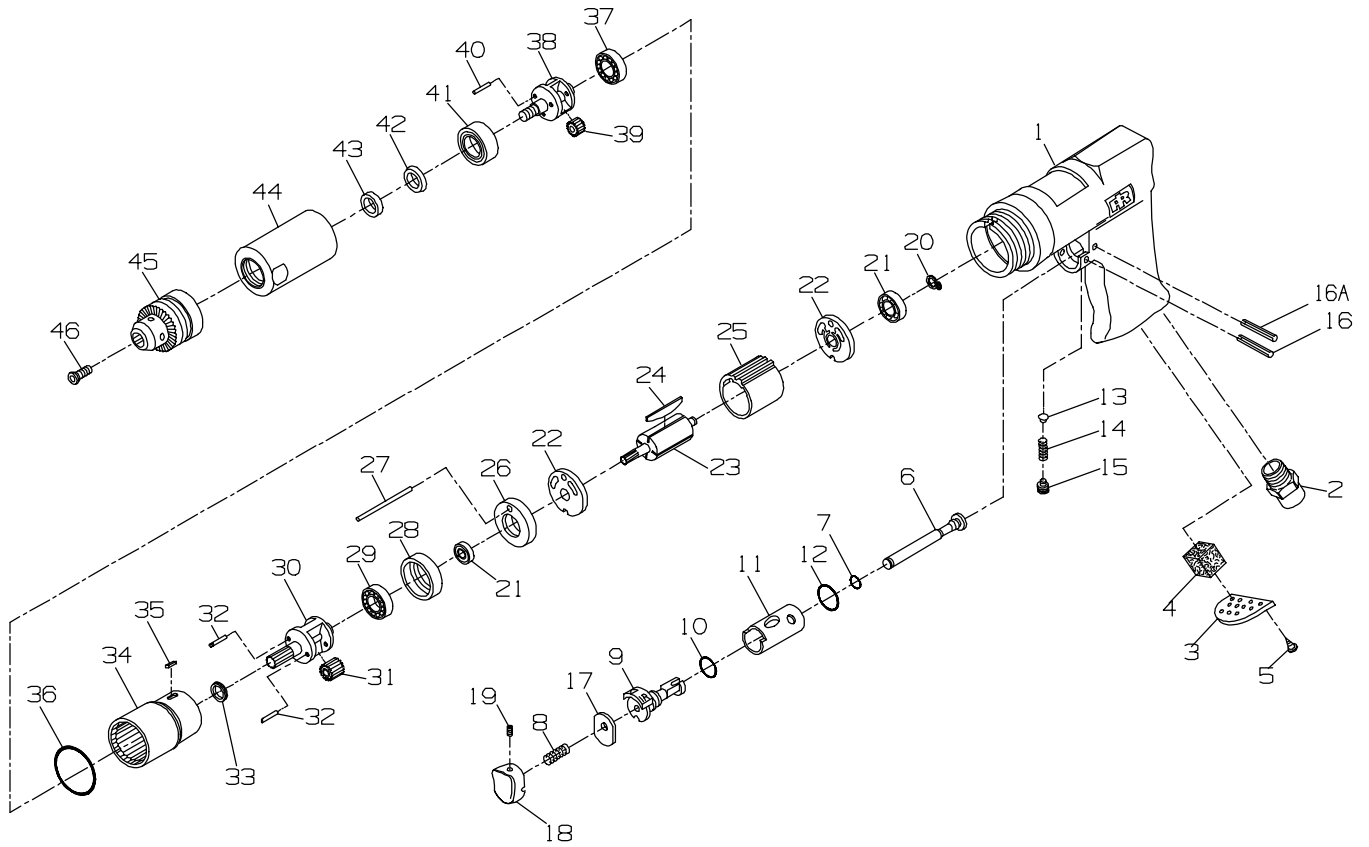

(TPB855-1)

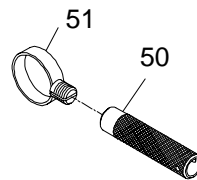
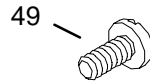
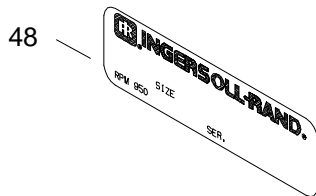
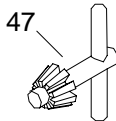
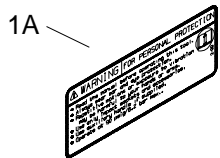



PART NUMBER FOR ORDERING  
 REFERENCE POUR COMMANDE DE LA PIECE  
 BESTELNUMMER  
 NUMERO DEL PEZZO PER L'ORDINAZIONE  
 SIMBOLO DE LA PIEZA PARA PEDIDOS  
 BESTELNUMMERS

1	Motor Housing .....	7803R-40	27	Cylinder Dowel .....	7802R-98
1A	Warning Label for 7803R .....	WARNING-7-99	28	Clamp Ring .....	7803R-208
	for 780R-EU .....	EU-99	29	Gear Head Bearing .....	7802-509
2	Inlet Bushing .....	7802-465	30	Gear Head .....	7803-216
3	Exhaust Silencer .....	7802R-23	+ 31	Gear Head Planet Gear (2) .....	7803-10
4	Muffler Element .....	7802-311	32	Gear Head Planet Gear Shaft (2) .....	7803-191
5	Exhaust Silencer Screw (2) .....	7802R-262	33	Gear Shaft Retainer .....	7803-118
6	Throttle Valve Assembly .....	7802R-A302	34	Ring Gear .....	7803-406
7	Throttle Valve Seal .....	7802R-159	35	Ring Gear Key .....	7803-98
8	Throttle Valve Spring .....	7802R-51	36	Ring Gear Seal .....	7803-283
9	Reverse Valve Assembly .....	7802R-A329	37	Rear Spindle Bearing .....	7803-509
10	Reverse Valve Seal .....	7802R-67	38	Spindle .....	7803R-8
11	Reverse Valve Bushing .....	7802R-330	+ 39	Spindle Planet Gear (3) .....	7803-10
12	Reverse Valve Bushing Seal .....	7802R-14	40	Spindle Planet Gear Shaft (3) .....	7803-190
13	Reverse Valve Detent Pin .....	7802R-255	41	Front Spindle Bearing .....	7803-510
14	Reverse Valve Detent Spring .....	7802R-664	42	Spindle Seal .....	7803-701
15	Reverse Valve Detent Screw .....	7802R-665	43	Spindle Seal Support .....	7803-5
16	Retaining Pin .....	7802R-120	44	Gear Case Housing .....	7803-27
16A	Retaining Pin .....	7802R-121	45	Chuck (1/2" capacity) .....	7803-99
17	Detent Cover .....	7802R-666	46	Chuck Retaining Screw .....	7803R-95-10
18	Trigger .....	7802R-93	47	Chuck Key .....	RIT-J253
19	Trigger Setscrew .....	7802R-68	48	Nameplate for 7803R .....	7803R-301
20	Bearing Retaining Pin .....	7802R-118		for 7803R-EU .....	7803R-EU-301
21	Rotor Bearing (2) .....	7802R-24	49	Nameplate Screw (2) .....	222-302
22	End Plate (2) .....	7802R-12	50	Dead Handle .....	7803-48
23	Rotor .....	7802R-53	51	Dead Handle Ring .....	7803-49
24	Vane Packet (set of 5 Vanes) .....	7802R-42-5			
25	Cylinder .....	7802R-3			
26	Rotor Bearing Housing .....	7802R-13			

- + When replacing the Gear Head Planet Gears (31) and/or the Spindle Planet Gears (39), you must order a Planet Gear Bearing Kit No. 7803-K10. The Planet Gear Bearing Kit includes 45 needle rollers and ten retaining washers, enough for five gears. Also, replace Planet Gear Shafts (32) and (40) if worn.

### NOTICE

**Do not mix used gears with new needle rollers or new gears with used needle rollers.**

- + Lorsque les pignons du porte-satellites (31) et /ou les pignons satellites de la broche (39) sont remplacés, vous devez commander un kit de roulement de pignon satellite No. 7803-K10. Le kit de roulement de pignon satellite contient 45 aiguilles de roulement et 10 rondelles de retenue, quantités suffisantes pour 5 pignons. En outre, remplacer les arbres de pignon satellite (32) et (40) s'ils sont usés.

#### **NOTE**

**Ne pas mélanger les pignons usés avec des aiguilles neuves ou des pignons neufs avec des aiguilles usées.**

- + Wenn die Spindel-Planetenräder ausgetauscht werden, muß ein Satz Planetenradlager **Nr. 7803-K10** bestellt werden. Zum Satz Planetenradlager gehören 45 Nadelrollen und vier Sicherungsscheiben, ausreichend für zwei Planetenräder. Falls verschlissen, auch die Planetenradwellen (32) et (40) austauschen.

#### **HINWEIS**

**Alte und neue Teile stets getrennt halten.**

- + Quando si sostituiscono gli ingranaggi satelliti del mandrino, bisogna ordinare un kit di cuscinetti degli ingranaggi satelliti **Nr. 7803-K10**. Il kit di cuscinetti degli ingranaggi comprende 45 rullini ad aghi e dieci rondelle di fermo, sufficienti per due ingranaggi. Sostituire anche gli alberi degli ingranaggi satelliti (32) und (40).

#### **AVVISO**

**Non usare ingranaggi usati con rullini ad aghi nuovi o viceversa.**

- + Cuando cambie los engranajes planetarios del husillo y/o los de la caja de engranajes deberá pedir un equipo de cojinete de engranaje planetario N\_. **7803-K10**. Dicho equipo incluye 45 rodillos en aguja y diez arandelas retenedoras (suficiente para cinco engranajes). Cambie también los ejes de engranaje planetario (32) y (40) si estuvieran gastados.

#### **NOTA**

**No mezcle engranajes usados con rodillos en aguja nuevos, ni engranajes nuevos con rodillos en aguja usados.**

- + Wanneer de Tandwieloverbrenging voor de Drijfkop (31) en/of de Tandwieloverbrenging voor de Spindel (39) moet worden vervangen, dan moet u een Kit voor het Lager voor de Planetaire Tandwieloverbrenging Nr. 7803-K10 bestellen. De Kit voor het Lager voor de Planetaire Tandwieloverbrenging bevat 45 naaldrollen en tien borgringen, genoeg voor vijf drijfwerken. Wanneer deze zijn versleten ook de Assen voor de Tandwieloverbrenging (32) en (40) vervangen.

#### **LET WEL**

**U mag de gebruikte drijfwerken met nieuwe naaldrollen of de nieuwe drijfwerken met gebruikte naaldrollen niet door elkaar laten komen.**

**Service Centers  
Centres d'entretien  
Ingersoll-Rand Niederlassungen  
Centri di Assistenza  
Centros de Servicio  
Service Centra**



Ingersoll-Rand Company  
510 Hester Drive  
White House, TN 37188  
USA  
Tel: (615) 672 0321  
Fax: (615) 672 0801

Ingersoll-Rand Sales Company Limited  
Chorley New Road  
Horwich, Bolton  
Lancashire BL6 6JN  
England – UK  
Tel: (44) 204 880890  
Fax: (44) 204 880388

Ingersoll-Rand Equipements de Production  
111 Avenue Roger Salongro  
BP 59  
F-59450 Sin Le Noble  
France  
Tel: (33) 27 93 0808  
Fax: (33) 27 93 0800

Ingersoll-Rand GmbH  
Gewerbealle 17  
45478 Mülheim/Ruhr  
Deutschland  
Tel: (49) 208 9940  
Fax: (49) 208 9994445

Ingersoll-Rand Italiana SpA  
Casella Postale 1232  
20100 Milano  
Italia  
Tel: (39) 2 950561  
Fax: (39) 2 95380169

Ingersoll-Rand  
Camino de Rejas 1, 2-18 B1S  
28820 Cosiada (Madrid)  
España  
Tel: (34) 1 669 5850  
Fax: (34) 1 669 6054

Ingersoll-Rand Nederland  
Produktieweg 10  
2382 PB Zoeterwoude  
Nederland  
Tel: (31) 71 45220  
Fax: (31) 71 218671

Ingersoll-Rand Company SA  
PO Box 3720  
Airode 1451  
South Africa  
Tel: (27) 11 864 3930  
Fax: (27) 11 864 3954

Ingersoll-Rand  
Scandinavian Operations  
Kastruplundgade 221  
DK-2770 Kastrup  
Danmark  
Tel: (45) 32 526092  
Fax: (45) 32 529092

Ingersoll-Rand SA  
The Alpha Building  
Route des Arsenaux 9  
CH-1700 Fribourg  
Schweiz/Suisse  
Tel: (41) 37 205111  
Fax: (41) 37 222932

Ingersoll-Rand Company  
Kuznetsky Most 21/5  
Entrance 3  
103698 Moscow  
Russia  
CIS  
Tel: (7) 501 882 0440  
Fax: (7) 501 882 0441

Ingersoll-Rand Company  
16 Pietro  
Ul Stawki 2  
PL-00193 Warsaw  
Poland  
Tel: (48) 2 635 7245  
Fax: (48) 2 635 7332



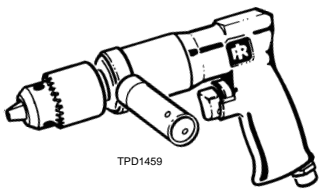

03536976

Formular P6899-2

6. Udgave  
Maj, 2000

## VEJLEDNING TIL EKSTRA KRAFTIGE, REVERSIBLE BOREMASKINER, MODEL 7803R OG 7803R-EU

### BEMÆRK

Reversible boremaskiner model 7803R og 7803R-EU er designet til boring, honing, fræsning og hul- savning.

Ingersoll-Rand påtager sig intet ansvar for eventuelle ændringer af værktøjer udført af brugeren i forbindelse med anvendelsesområder, som Ingersoll-Rand ikke på forhånd er blevet konsulteret om.

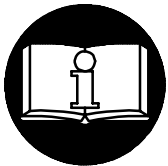

### ⚠ ADVARSEL!

INDEHOLDER VIGTIG SIKKERHEDSINFORMATION.  
DENNE VEJLEDNING SKAL LÆSES FØR BETJENING AF VÆRKTØJET.

DET ER ARBEJDSGIVERENS ANSVAR AT SØRGE FOR, AT INDHOLDET AF  
DENNE VEJLEDNING BRINGES TIL OPERATØRENS KUNDSKAB.

MANGLENDE IAGTTAGELSE AF DISSE ADVARSLER KAN RESULTERE I PERSONSKADE.

#### IBRUGTAGNING AF VÆRKTØJET

- Dette værktøj skal altid betjenes, kontrolleres og vedligeholdes i overensstemmelse med de gældende lokale og nationale regler for manuelle trykluftværktøjer.
- Af sikkerhedshensyn og for at opnå den bedst mulige ydelse og levetid for værktøjskomponenterne, skal værktøjet bruges ved et maksimalt indgangslufttryk på 6,2 bar og med en lufttilførselsslange, der har en indvendig diameter på 10 mm.
- Der skal altid lukkes for lufttilførslen, og lufttilførselsslangen skal afmonteres før installation, afmontering eller justering af tilbehør til dette værktøj, eller før der udføres vedligeholdelsesarbejde på værktøjet.
- Der må ikke bruges beskadigede, flossede eller nedslidte luftslanger og tilbehør.
- Det skal sikres, at alle slanger og alt tilbehør er af den korrekte størrelse og er sikkert monteret. Der henvises til tegning TPD905-1, som viser en typisk rørføring.
- Der skal altid bruges ren, tør luft ved et maksimalt lufttryk på 6,2 bar. Støv, korroderende dampe og/eller for høj fugtighed kan ødelægge motoren i et trykluftværktøj.
- Værktøjer må ikke smøres med brændbare eller flygtige væsker så som petroleum, dieselolie eller flybrændstof.
- Mærkater må ikke fjernes fra værktøjet. Eventuelt beskadigede mærkater skal udskiftes.

#### ANVENDELSE AF VÆRKTØJET

- Der skal altid bruges beskyttelsesbriller under betjening eller vedligeholdelse af dette værktøj.

- Der skal altid bruges høreværn under betjening af dette værktøj.
- Hænder, løstsiddende tøj og langt hår skal holdes borte fra den roterende ende af værktøjet.
- Omskifterhåndtagets placering skal altid noteres før betjening af værktøjet, så man ved hvilken retning værktøjet roterer i, når det startes.
- Under opstart og betjening af trykluftværktøjer, skal man forsøge at forudse og være særdeles opmærksom over for pludselige bevægelsesændringer.
- Der skal hele tiden holdes en kropsstilling med god balance og godt fodgreb. Som operatør skal man undgå at strække sig for langt under brug af dette værktøj. Der kan forekomme voldsomme reaktionsmomenter ved eller under det anbefalede lufttryk.
- Værktøjsindsatsen kan fortsætte med at rotere et kort stykke tid, efter man har sluppet håndtaget.
- Trykluftværktøjer kan vibrere under brug. Vibration, hyppigt gentagne bevægelser og ubekvemme stillinger kan være skadelige for operatørens hænder og arme. Brug af værktøjet bør ophøre, hvis man føler nogen form for gener, en snurrende fornemmelse i kroppen eller smerter. Der skal søges lægehjælp, før brug af værktøjet genoptages.
- Der må kun bruges tilbehør, som anbefales af Ingersoll-Rand.
- Dette værktøj er ikke designet til brug i eksplosive arbejdsmiljøer.
- Dette værktøj er ikke isoleret mod elektriske stød.

### BEMÆRK

Brug af reservedele, som ikke er originale Ingersoll-Rand produkter, kan resultere i sikkerhedsrisici, forringet værktøjsydelse samt ekstra vedligeholdelse, og kan gøre alle garantier ugyldige.

Reparationsarbejde må kun udføres af autoriseret og korrekt uddannet personale. Kontakt venligst det nærmeste autoriserede Ingersoll-Rand servicecenter.

Al korrespondance bedes stilet til Ingersoll-Rands nærmeste kontor eller distributør.

© Ingersoll-Rand Company 2000

Trykt i USA

**INGERSOLL-RAND®**  
**PROFESSIONAL TOOLS**



# ADVARSELSMÆRKATER

## ⚠ ADVARSEL!

MANGLENDE IAGTTAGELSE AF DISSE ADVARSLER KAN RESULTERE I PERSONSKADE.

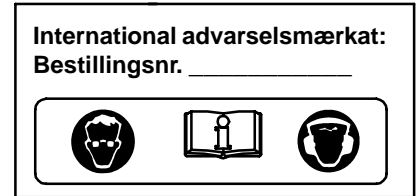
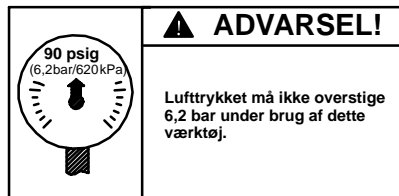
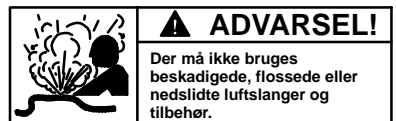
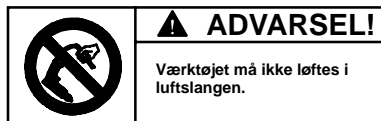
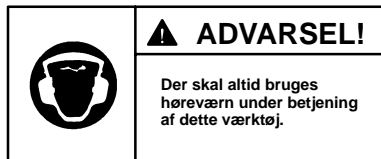

## IBRUGTAGNING AF VÆRKTØJET

### SMØRING



Ingersoll-Rand nr. 50    Ingersoll-Rand nr. 28

Der skal altid bruges luftledningssmøring til disse værktøjer.

Vi anbefaler følgende filter-, smøreanordnings- og reguleringsenhed:

Internationalt – nr. C28-C4-FKG0  
I USA – nr. C28-04-FKG0-28

Før værktøjet startes og efter hver 8. driftstime, skal der hældes ca. 1,5 kubikcentimeter olie af typen Ingersoll-Rand nr. 50 i lufttilslutningen, medmindre der bruges luftledningssmøring.

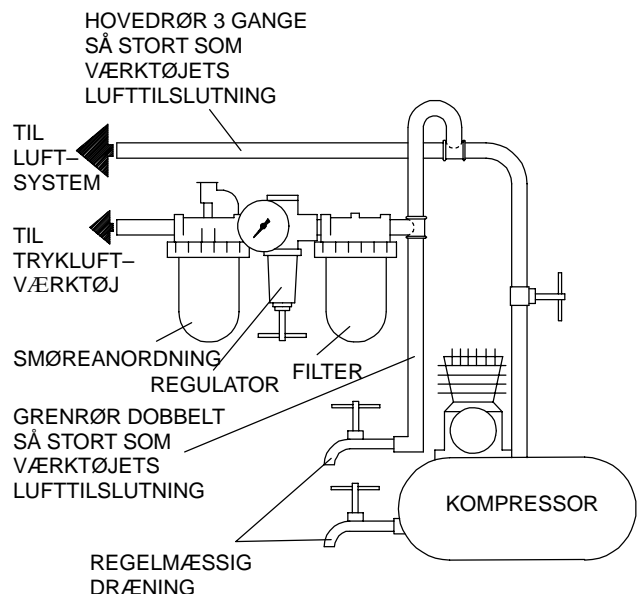

(Tegning TPD905-1)

## SPECIFIKATIONER

Model	Håndtagstype	Fri hastighed	Borepatronskapacitet	Lydniveau dB (A)		Vibrationsniveau
				Tryk	Effekt	
7803R, 7803R-EU	reversibel, pistolgreb	o/min.	tommer (mm)	Tryk	Effekt	m/s <sup>2</sup>
		400	1/2 (13)	92,9	105,9	0,4

- Afprøvet i overensstemmelse med ANSI S5.1-1971 ved fri hastighed
- ♦ Afprøvet i overensstemmelse med ISO8662-1 ved 80% af dimensioneret fri hastighed
- ISO3744



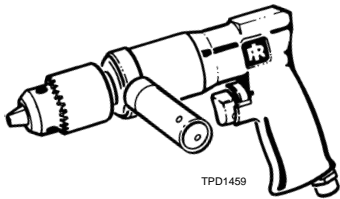

03536976

Blankett P6899-2

Utgåva 6

Maj, 2000



## ANVISNINGAR FÖR REVERSIBLA BORRMASKINER, MODELLER 7803R OCH 7803R-EU

### OBS!

Reversibla bormaskiner, modeller 7803R och 7803R-EU är tillverkade för borrar, finslipning, upptrymning och utsågning av hål.

Ingersoll-Rand är inte ansvarigt för verktyg som har modifierats av kunden för att anpassas till andra användningar, om inte kunden har konsulterat Ingersoll-Rand.



### ⚠ VARNING

**VIKTIG SÄKERHETSINFORMATION MEDFÖLJER.  
LÄS DENNA HANDBOK INNAN VERKTYGET ANVÄNDS.**

**DET ÅLIGGER ARBETSGIVAREN ATT SE TILL ATT DE ANSTÄLLDA SOM SKALL ANVÄNDA VERKTYGEN ÄR FÖRTROGNA MED HANDBOKENS INNEHÅLL. UNDERLÅTELSE ATT IAKTTAGA VARNINGARNA I DETTA INSTRUKTIONSHÄFTE KAN MEDFÖRA PERSONSKADOR.**

#### INNAN VERKTYGET ANVÄNDS

- Användning, inspektion och underhåll av verktyget skall alltid ske i enlighet med på användningsplatsen rådande myndigheters gällande regler för handhållna pneumatiska verktyg.
- För säkerhet, bästa effektivitet och maximal varaktighet bör detta verktyg användas med ett maximalt lufttryck på 6,2 bar/620 kPa (90 pund/tum<sup>2</sup>) vid intaget och med en matarslang med en innerdiameter på 10 mm (3/8 tum).
- Stäng alltid av lufttillförseln och koppla bort matarslangen innan du monterar, avlägsnar eller justerar några tillbehör till detta verktyg och innan du utför service på verktyget.
- Använd aldrig skadade, slitna eller trasiga luftslangar och kopplingar.
- Se till att alla slangar och kopplingar är av rätt storlek och ordentligt fastsatta. Se bild TPD905-1 för en typisk installation.
- Använd alltid ren, torr luft och ett maximalt lufttryck på 6,2 bar (90 pund/tum<sup>2</sup>). Damm, frätande ångor och/eller för mycket fuktighet kan förstöra motorn på tryckluftswerktyg.
- Smörj aldrig verktygen med lättantändliga eller flyktiga vätskor, som t.ex. fotogen, diesel- eller flygbränsle.
- Avlägsna ej etiketterna. Byt ut skadade etiketter.

#### VERKTYGETS ANVÄNDNING

- Använd alltid skyddsglasögon när du använder eller utför service på detta verktyg.

- Använd alltid hörselskydd när du använder detta verktyg.
- Håll händer, lösa kläder och långt hår på avstånd från den roterande verktygsdelen.
- Lagg märke till reverseringsspakens läge innan verktyget används, så att du är medveten om roteringsriktningen då pådraget sätts igång.
- Förutse och var uppmärksam på plötsliga rörelseförändringar vid start och drift av alla motordrivna verktyg.
- Stå stadigt, med god balans. Sträck dig inte för långt över verktyget när du arbetar. Höga reaktionsvridmoment kan inträffa vid det rekommenderade lufttrycket.
- Verktygstillbehör kan fortsätta att rotera en kort stund efter det att pådraget släpps.
- Tryckluftsdrivna verktyg kan vibrera under användningen. Vibrationer, monotona rörelser eller en obekvämlig ställning kan vara skadligt för händer och armar. Upphör att använda ett verktyg om det börjar sticka eller värka i händer och armar. Sök läkare innan du åter använder verktyget.
- Använd sådana tillbehör som rekommenderats av Ingersoll-Rand.
- Detta verktyg är ej avsett att användas i explosiv atmosfär.
- Detta verktyg är ej isolerat mot elektrisk chock.

### OBS!

Om andra reservdelar än de från Ingersoll-Rand används, kan detta medföra en säkerhetsrisk, minskad verktygsprestanda och ett ökat servicebehov. Det kan dessutom få till följd att alla garantier blir ogiltiga.

Reparationer får endast utföras av auktoriserad, utbildad personal. Rådfråga närmaste auktoriserade Ingersoll-Rand servicecenter.

Alla förfrågningar bör ske till närmaste Ingersoll-Rand kontor eller distributör.

© Ingersoll-Rand Company 2000

Tryckt in U.S.A.

**INGERSOLL-RAND®**  
**PROFESSIONAL TOOLS**

## IDENTIFIERING AV VARNINGSETIKETTER

### ⚠ VARNING

**UNDERLÅTELSE ATT IAKTTAGA FÖLJANDE VARNINGAR KAN MEDFÖRA PERSONSKADA.**

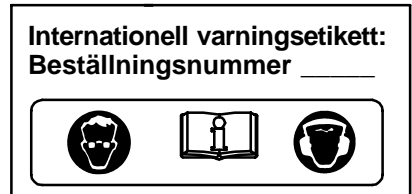
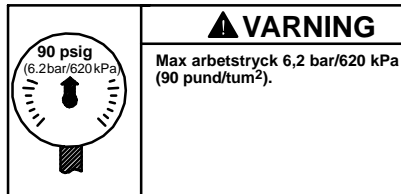
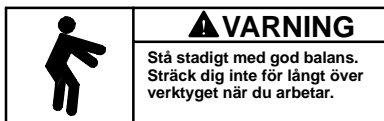
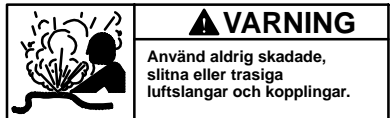
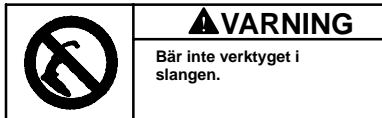
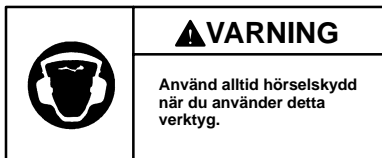
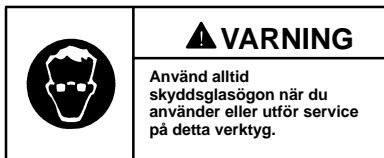

## INNAN VERKTYGET ANVÄNDS

### SMÖRJNING



Ingersoll-Rand nr. 50



Ingersoll-Rand nr. 28

Använd alltid tryckluftssmörjare med dessa verktyg. Vi rekommenderar följande enhet som filtersmörjarregulator:

**Internationellt- nr. C28-C4-FKG0**  
**I USA - nr. C28-04-FKG0-28**

Innan verktyget startas och efter varje åtta timmars drift, om inte en tryckluftssmörjare används, skall cirka 1,5 cm<sup>3</sup> Ingersoll-Randolja nr. 50 hällas i luftintaget.

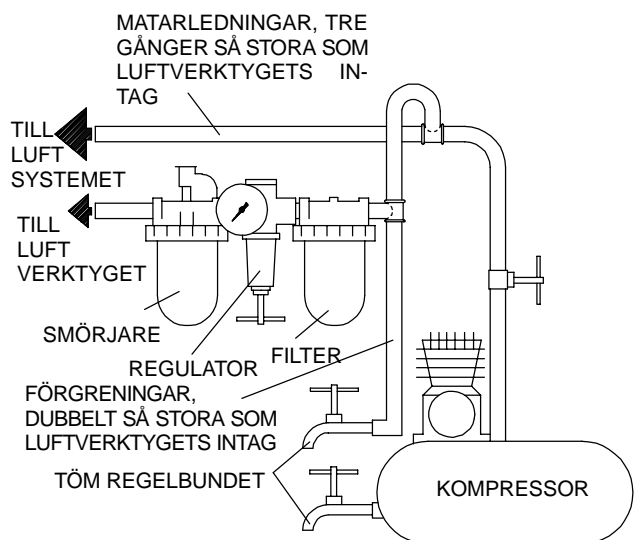

(Bild. TPD905-1)

### SPECIFIKATIONER

Modell	Typ av handtag	Fri Hastighet	Chuck-kapacitet	Ljudstyrkenivå dB (A)		Vibrationsnivå
				Tryck	Kraft	
		varv/min.	mm (tum)			m/s <sup>2</sup>
7803R, 7803R-EU	reversibel, pistol	400	13 (1/2)	92,9	105,9	0,4

- Testad i enlighet med ANSI S5.1-1971 vid fri hastighet
- ♦ Testad i enlighet med ISO8662-1 vid 80% beräknad fri hastighet
- ISO3744



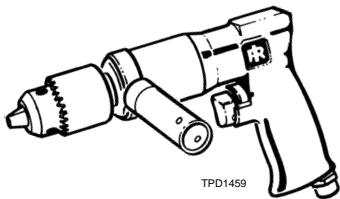

03536976

Formular P6899-2

6. utgave

Mai, 2000



## INSTRUKSJONER FOR EKSTRA KRAFTIGE, REVERSERBARE, TRYKKLUFTDREVNE DRILLER, MODELL 7803R OG 7803R-EU

### MERK

Ekstra kraftig reverserbare trykkluftdrevne driller, modell 7803R og 7803R-EU er konstruert for boring, honing, opprømming og hullsaging.

Ingersoll-Rand er ikke ansvarlig for verktøymodifikasjoner som utføres av kunden uten at Ingersoll-Rand er rådspurt.

### ⚠ ADVARSEL

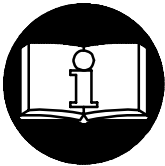

**INNEHOLDER VIKTIG SIKKERHETSINFORMASJON.  
LES DENNE INSTRUKSJONSHÅNDBOKEN FØR VERKTØYET TAS I BRUK.**

**DET ER ARBEIDSGIVERENS PLIKT Å GI INFORMASJONEN  
I DENNE INSTRUKSJONSBOKEN TIL BRUKEREN.**

**PERSONSKADER KAN OPPSTÅ HVIS IKKE FØLGENDE ADVARSLER BLIR FULGT.**

#### FØRSTEGANGSBRUK AV VERKTØY

- Bruk, inspiser og vedlikehold alltid dette verktøyet i følge eksisterende lokale og nasjonale forskrifter for håndholdt/håndbetjent trykkluftverktøy.
- For å oppnå best sikkerhet, topp ytelse og maksimal levetid på deler, bør dette verktøyet brukes ved maksimalt lufttrykk på 6,2 bar/620 kPa (90 psig) målt ved luftinntaket når en 10 mm (3/8 tomme) innvendig diameter trykkslange brukes.
- Steng alltid av lufttilførselen og koble fra lufttilførselslangen før installering, fjerning eller justering av tilbehør, eller før vedlikehold blir utført på dette verktøyet.
- Bruk ikke en skadet, sprukket eller slitt luftslange/kobling.
- Sørg for at alle slanger og koblinger er av riktig størrelse og er tette. Se tegning TPD905-1 for et typisk koblingsarrangement.
- Bruk alltid ren, tørr luft ved et maksimalt lufttrykk på 6,2 bar/620 kPa (90 psig). Støv, etsende gasser og/eller for mye fuktighet kan ødelegge motoren på et trykkluftverktøy.
- Smør ikke verktøyene med brennbare eller ustabile væsker som parafin, diesel eller flybensin.
- Fjern ikke noen identifikasjonsmerker. Skift ut skadete merker.

#### BRUK AV VERKTØY

- Bruk alltid vernebriller under arbeid med eller vedlikehold av dette verktøyet.

### MERK

Bruk av andre deler enn originale Ingersoll-Rand-reservedeler kan føre til sikkerhetsrisiko, redusert verktøy-ytelse og økt vedlikehold, og kan føre til at garantien blir ugyldig.

Reparasjoner bør bare utføres av godkjent personell. Spør hos ditt nærmeste godkjente Ingersoll-Rand-verksted.

Henvendelser skal rettes til nærmeste  
Ingersoll-Rand-avdeling eller -forhandler.

© Ingersoll-Rand Company 2000

Trykt i USA

**INGERSOLL-RAND®**  
**PROFESSIONAL TOOLS**

## VARSELSYMBOLER

### ⚠ ADVARSEL

ALVORLIGE PERSONSKADER KAN OPPSTÅ HVIS IKKE FØLGENDE ADVARSLER BLIR TATT TIL FØLGE.

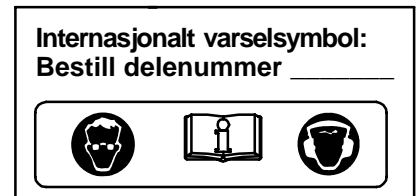
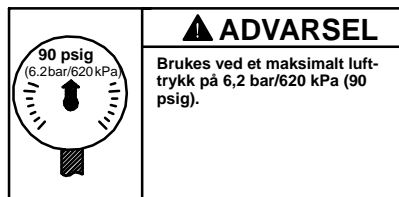
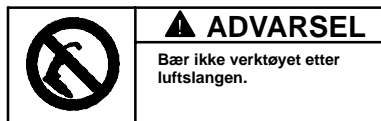
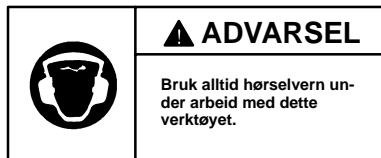
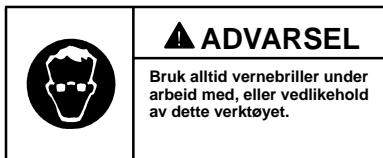

## FØRSTEGANGSBRUK AV VERKTØY

### SMØRING



Ingersoll-Rand nr. 50

Ingersoll-Rand nr. 28

Bruk alltid en smørepotte sammen med disse verktøyene. Vi anbefaler følgende filter-smøre-regulator:

Internasjonalt nr. C28-C4-FKG0  
USA nr. C28-04-FKG0-28

Før verktøyet brukes og etter åtte timers bruk, unntatt når et rørmontert smøreapparat blir brukt, fyll ca. 1,5 cm<sup>3</sup> med Ingersoll-Rand-olje nr. 50 inn i luftinntaket.

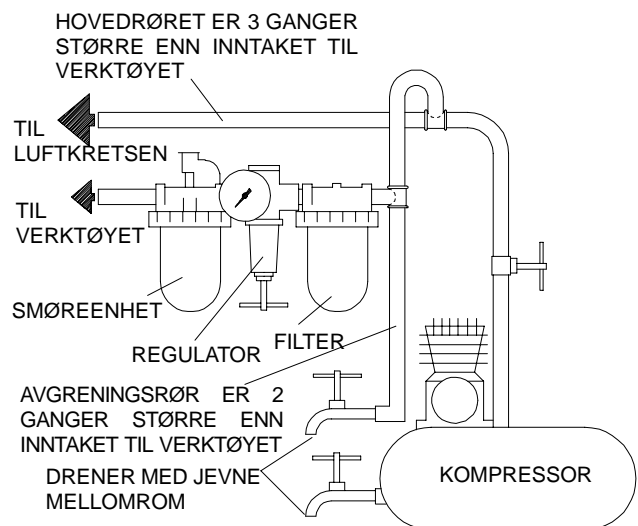

(Tegning TPD905-1)

## SPEKIFIKASJONER

Modell	Type håndtak	Hastighet	Chuck-kapasitet	Lydnivå dB (A)		Vibrasjonsnivå m/s <sup>2</sup>
				Trykk	Styrke	
7803R, 7803R-EU	reversibel, pistol	400	13 (1/2)	92,9	105,9	0,4

- Testet i følge ANSI S5.1-1971 ved fri hastighet
- ♦ Testet i henhold til ISO8662-1 ved 80 % nominell fri hastighet
- ISO3744

**KONFORMITETSERKLÆRING**

**Vi** \_\_\_\_\_ **Ingersoll-Rand, Co.**  
(leverandørens navn)

\_\_\_\_\_ **Swan Lane, Hindley Green, Wigan WN2 4EZ**  
(adresse)

erklærer som eneansvarlig at produktet,

\_\_\_\_\_ **reverserbare trykkluftdrevne driller, modell 7803R-EU**

som denne erklæringen gjelder for, oppfyller bestemmelsene i EU-direktivene

\_\_\_\_\_ **98/37/CE**

ved å bruke følgende prinsipielle standarder: \_\_\_\_\_ **EN292 ISO8662**

Serienr.: \_\_\_\_\_ **(1994 →) XUA XXXXX →**

\_\_\_\_\_   
*D. Vose*  
Navn og underskrift til autoriserte personer

\_\_\_\_\_   
*Kevin R. Morey*  
Navn og underskrift til autoriserte personer

\_\_\_\_\_ **Mai, 2000**  
Dato

\_\_\_\_\_ **Mai, 2000**  
Dato

**MERK**

**OPPBEVAR DISSE INSTRUKSJONENE. ØDELEGG DEM IKKE.**

**Når verktøyet ikke lenger er brukbart, anbefales det at verktøyet blir demontert, rengjort for olje og sortert etter materialer i gjenvinningsøyemed.**



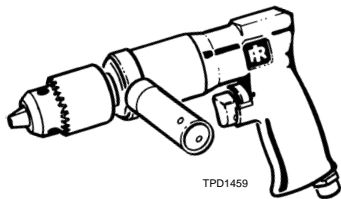

03536976

Kaavake P6899-2

Versio 6

Toukokuu, 2000

FIN

## OHJEITA 7803R- JA 7803R-EU -SARJAN ERIKOISVAHVOILLE ILMAPORAKONEILLE

### HUOMAA

7803R- ja 7803R-EU -sarjan porakoneet on tarkoitettu poraustöihin, hoonaukseen, avarrukseen ja reikien sahaamiseen.

Ingersoll-Rand ei ole vastuussa työkalujen mahdollisista modifikaatioista muihin sovelluksiin, joista Ingersoll-Randille ei ole tiedoitettu.

### VAROITUS

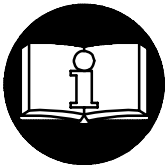

OHJEISSA ON MUKANA TÄRKEITÄ TURVAOHJEITA.  
LUE TÄMÄ OHJEKIRJA ENNENKUIN ALAT KÄYTTÄÄ TYÖKALUJA.  
TYÖNANTAJAN VELVOLLISUUS ON SAATTAA TÄMÄ  
OHJEKIRJA TYÖNTEKIJÖIDEN TIETOOIN.

SEURAAVIEN VAROITUSTEN LAIMINLYÖMINEN SAATTAA JOHTAA  
VAMMAUTUMISEEN.

### TYÖKALUJEN KÄYTTÖÖNOTTO

- Käytä, tarkasta ja huolla tätä työkalua aina kaikkien käsikäyttöisiin ilmanpaineella toimiviin työkaluihin liittyvien säännösten mukaisesti (Työturvallisuuslaitoksen määräykset yms.)
- Käytä työkalua enintään 6,2 barin työpaineella ja liitä se 10 mm (3/8") paineilmaletkuun, jotta työkalu toimisi mahdollisimman tehokkaasti, turvallisesti ja pitkäikäisesti.
- Kytke paineilma aina pois päältä ja irroita paineilmaletku ennen kuin asennat, poistat tai säädät mitään tämän työkalun lisälaitetta tai ennen kuin alat huoltaa työkalua.
- Älä käytä vahingoittuneita, hankautuneita tai kuluneita paineilmaletkuja tai -liittämiä.
- Varmistu, että kaikki paineilmaletkut ja -liittimet ovat oikeaa kokoa ja ne ovat tiiviisti kiinni. Katso kuvasta TPD905-1 kaaviota tavanomaisesta paineilmaletkennästä.
- Käytä aina puhdasta, kuivaa paineilmaa, jonka paine on enintään 6,2 bar. Pöly, ruostehöyryt ja/tai liika kosteus saattavat vahingoittaa työkalun paineilmamootoria.
- Älä voitele työkalua tulenaroilla tai helposti haihtuvilla nesteillä, kuten dieselöljyllä, kerosiinilla tai Jet-A-polttoaineella.
- Älä poista mitään työkalussa olevia tarroja. Vaihda vahingoittuneet tarrat.

### TYÖKALUN KÄYTTÖ

- Käytä aina suojalaseja työkalua käyttäessäsi tai huoltaessasi.

- Käytä aina kuulosuojaimia työkalua käyttäessäsi.
- Pidä kädet, irtomainen vaatetus ja hiukset loitolla työkalun pyörivästä päästä.
- Pistä merkille suunnanvaihtovivun asento ennen kuin alat käyttää työkalua. Näin voit päätellä työkalun pyörimissuunnan ja sen aiheuttamien voimien suunnan alkaessasi käyttää työkalua.
- Ennakoi ja varo työkalun käynnistyksen ja käytön aikana työkalun liikkeiden ja voimien äkkinäisiä muutoksia.
- Seiso tukevassa asennossa hyvässä tasapainossa. Älä kurkota käyttäessäsi työkalua. Työkaluun saattaa yllättäen tulla voimakkaita vääntöliikkeitä sekä suositellulla ilmanpaineella että sitä pienemmällä paineella toimittaessa.
- Työkalun lisälaitte saattaa jatkaa pyörimistään vielä jonkin aikaa käynnistymisestä irti päästön jälkeenkin.
- Paineilmatyökalut voivat tärinästä toimiessaan. Tärinä, toistuvat liikesarjat tai epämiellyttävät asennot saattavat olla vahingollisia käsillesi ja käsivarsillesi. Lopeta työkalun käyttö, jos alat tuntea kihelmöintiä ja kipua. Käänny lääkärin puoleen ennen kuin jatkat työkalun käyttöä.
- Käytä Ingersoll-Randin suosittelemia lisälaitteita.
- Tämä työkalu ei ole suunniteltu käytettäväksi räjähdysalttiissa ympäristöissä.
- Tämä työkalu ei ole eristetty sähköiskujen varalta.

### HUOMAA

Muiden kuin Ingersoll-Randin alkuperäisvaraosien käyttö saattaa johtaa vaaratilanteisiin, heikentyneisiin työkalun suoritusarvoihin, kasvavaan huollontarpeeseen ja se saattaa mitätöidä kaikki takuut.

Ainoastaan valtuutetun, koulutetun henkilöstön tulisi korjata työkalua. Lisätietoja saat lähimmästä Ingersoll-Randin merkkihuoltokeskuksesta.

Osoita mahdollinen kirjeenvaihto lähimpään Ingersoll-Randin toimistoon tai jälleenmyyjälle.

© Ingersoll-Rand Company 2000

Painettu Amerikan Yhdysvalloissa

**INGERSOLL-RAND®**  
**PROFESSIONAL TOOLS**

## VAROITUSTARROJEN TULKINTAOHJEITA

### VAROITUS

#### SEURAAVIEN VAROITUSTEN LAIMINLYÖMINEN SAATTAA JOHTAA VAMMAUTUMISEEN.

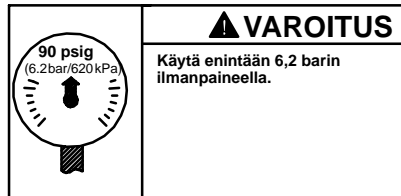
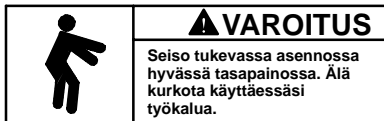
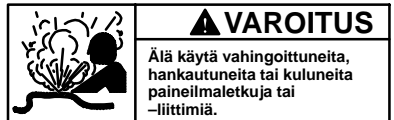
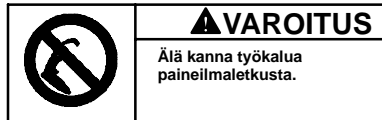
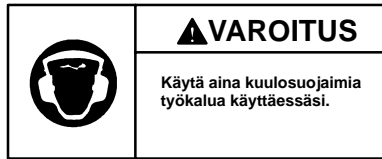
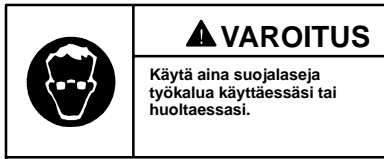

## TYÖKALUN KÄYTTÖNOTTO

### VOITELU



Ingersoll-Rand 50



Ingersoll-Rand 28

Käytä aina paineilma-voitelua työkalujen yhteydessä. Suosittelemme seuraavaa suodatin-voitelu-paineensäätö-yhdistelmälaitetta:

**Kansainvälisessä käytössä – C28-C4-FKG0**

**Käytössä Amerikan Yhdysvalloissa – C28-04-FKG0-28**

Jos paineilma-voitelu ei ole käytössä, irroita paineilemättyä ja kaada noin 1,5 cm<sup>3</sup> Ingersoll-Rand 50-öljyä paineilman tuloaukkoon **aina kahdeksan käyttötunnin välein ja aina käynnistäessäsi työkalun.**

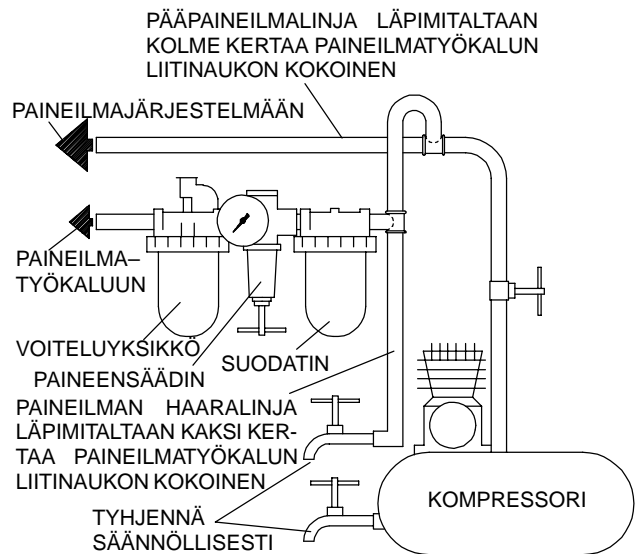

(Kuva TPD905-1)

### ERITTELY

Malli	Kädensija-tyyppi	Vapaa nopeus	Istukan koko	Melutaso dB (A)		Väri
				Paine	Teho	
7803R, 7803R-EU	kaksisuuntainen, pistooli	1/min	mm (tuumaa)	92,9	105,9	m/s <sup>2</sup>
		400	13 (1/2)			0,4

- Koestettu ANSI S5.1-1971 mukaisesti vapaalla kierrosnopeudella
- ◆ Koestettu ISO8662-1 mukaisesti 80%:sella vapaalla kierrosnopeudella
- ISO3744

VAKUUTUS NORMIEN TÄYTTÄMISESTÄ

*Me* \_\_\_\_\_ *Ingersoll-Rand, Co.*

(toimittajan nimi)

\_\_\_\_\_ *Swan Lane, Hindley Green, Wigan WN2 4EZ*

(osoite)

vakuutamme ja kannamme yksin täyden vastuun siitä, että tuote

\_\_\_\_\_ *7803R-EU -sarjan suunnanvaihtomekanismilla varustetut ilmaporakoneet*

johon tämä vakuutus viittaa, täyttää direktiiveissä

\_\_\_\_\_ *98/37/EY*

esitetty vaatimukset seuraavia perusnormeja käytettäessä: \_\_\_\_\_ *EN292 ISO8662*

Sarjanumero: \_\_\_\_\_ *(1994 → ) XUA XXXXX →*



*D. Vane*

Auktorisoidun henkilön nimi ja allekirjoitus

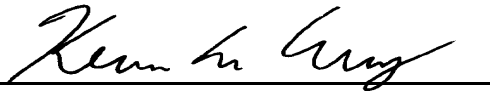

*Kevin R. Morey*

Auktorisoidun henkilön nimi ja allekirjoitus

\_\_\_\_\_ *Toukokuu, 2000*

Päiväys

\_\_\_\_\_ *Toukokuu, 2000*

Päiväys

**HUOMAA**

**SÄÄSTÄ NÄMÄ OHJEET. ÄLÄ TUHOA NIITÄ.**

Kun tämän työkalun käyttöikä on loppunut, suosittelemme työkalun purkamista, puhdistusta rasvasta ja eri materiaalien erittelyä kierrätystä varten.

# INSTRUÇÕES PARA BERBEQUINS PNEUMÁTICOS REVERSÍVEIS PARA TRABALHOS PESADOS MODELOS 7803R E 7803R-EU

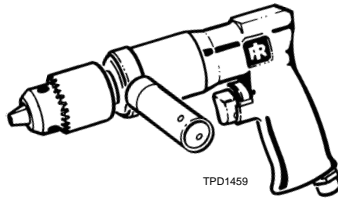

## AVISO

Os berbequins Reversíveis Modelos 7803R e 7803R-EU são concebidos para perfurar, afiar a largam e cortar fanos

A Ingersoll-Rand não é responsável por modificações, feitas pelo cliente em ferramentas, nas quais a Ingersoll-Rand não tenha sido consultada.

## ⚠️ ADVERTÊNCIA

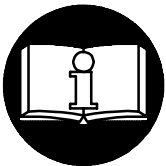

**INFORMAÇÃO DE SEGURANÇA IMPORTANTE EM ANEXO  
LEIA ESTE MANUAL ANTES DE OPERAR A FERRAMENTA.  
É DA RESPONSABILIDADE DO EMPREGADOR COLOCAR A INFORMAÇÃO  
DESTE MANUAL NAS MÃOS DO OPERADOR.  
O NÃO CUMPRIMENTO DAS SEGUINTE ADVERTÊNCIAS PODE  
RESULTAR EM FERIMENTOS.**

### COLOCANDO A FERRAMENTA EM FUNCIONAMENTO

- Opere, inspecione e mantenha sempre esta ferramenta de acordo com todas regulamentações (local, estadual, federal e do país), que possam ser aplicadas às ferramentas pneumáticas operadas manualmente ou seguras com as mãos.
- Para segurança, máximo desempenho e máxima durabilidade das peças, opere esta ferramenta com uma pressão de ar máxima de 6,2 bar/620 kPa (90 psig) na entrada da mangueira de alimentação de ar com diâmetro interno de 10mm (3/8").
- Desligue sempre a alimentação de ar e desconecte a mangueira de alimentação de ar antes de instalar, remover ou ajustar qualquer acessório nesta ferramenta, ou antes de executar qualquer serviço de manutenção nesta ferramenta.
- Não use mangueiras de ar ou adaptadores danificados, gastos ou deteriorados.
- Certifique-se de que todas as mangueiras e adaptadores sejam do tamanho correcto e estejam apertados com firmeza. Veja o Desenho TPD905-1 para um arranjo típico de tubagem.
- Use sempre ar seco e limpo com pressão máxima de 6,2 bar/620 kPa (90 psig). Pó, fumos corrosivos e/ou humidade excessiva podem arruinar o motor de uma ferramenta pneumática.
- Não lubrifique as ferramentas com líquidos inflamáveis ou voláteis tais como querosene, diesel ou combustível de jactos.
- Não remova nenhum rótulo. Reponha qualquer rótulo danificado.

### USANDO A FERRAMENTA

- Use sempre óculos de protecção quando estiver operando ou executando serviço de manutenção nesta ferramenta.
- Use sempre protecção contra ruído ao operar esta ferramenta.
- Mantenha as mãos, partes do vestuário soltas e cabelos compridos afastados da extremidade em rotação.
- Antecipe e esteja alerta a mudanças repentinas no movimento quando ligar e operar qualquer ferramenta motorizada.
- Mantenha a posição do corpo equilibrada e firme. Não exagere quando operar esta ferramenta. Torques de reacção elevados podem ocorrer na ou abaixo da pressão de ar recomendada.
- O acessório da ferramenta pode continuar a girar brevemente após a pressão ter sido liberada.
- Ferramentas accionadas pneumáticamente podem vibrar em uso. Vibração, movimentos repetitivos ou posições desconfortáveis podem ser prejudiciais às mãos e aos braços. Pare de usar a ferramenta caso ocorra algum desconforto, sensação de formigueiro ou dor. Procure assistência médica antes de retornar ao trabalho.
- Use acessórios recomendados pela Ingersoll-Rand.
- Esta Ferramenta não foi concebida para trabalhos em atmosferas explosivas.
- Esta Ferramenta não está isolada contra choques eléctricos.

## AVISO

O uso de peças de substituição que não sejam genuinamente da Ingersoll-Rand podem resultar em riscos de segurança, diminuição do desempenho da ferramenta, aumento da necessidade de manutenção e pode invalidar todas as garantias.

As reparações devem ser feitas somente por pessoal treinado autorizado. Consulte o Centro de Serviços da Ingersoll-Rand mais próximo.

Envie Todos os Comunicados Para o Distribuidor ou Escritório da Ingersoll-Rand Mais Próximo.

© Ingersoll-Rand Company 2000

Impresso nos E.U.A.

**INGERSOLL-RAND®**  
**PROFESSIONAL TOOLS**

# IDENTIFICAÇÃO DO RÓTULO DE ADVERTÊNCIA

## ⚠ ADVERTÊNCIA

O NÃO CUMPRIMENTO DAS SEGUINTE ADVERTÊNCIAS PODE RESULTAR EM FERIMENTO.



**⚠ ADVERTÊNCIA**  
Use sempre óculos de protecção quando estiver operando ou executando algum serviço de manutenção nesta ferramenta.



**⚠ ADVERTÊNCIA**  
Use sempre protecção contra o ruído ao operar esta ferramenta.



**⚠ ADVERTÊNCIA**  
Desligue sempre a alimentação de ar e desconecte a mangueira de alimentação de ar antes de instalar, remover ou ajustar qualquer acessório nesta ferramenta, ou antes de executar algum serviço de manutenção nesta ferramenta.



**⚠ ADVERTÊNCIA**  
Ferramentas accionadas pneumáticamente podem vibrar em uso. Vibração, movimentos repetitivos ou posições desconfortáveis podem ser prejudiciais às mãos e aos braços. Pare de usar a ferramenta caso ocorra algum desconforto, sensação de formigamento ou dor. Procure assistência médica antes de retornar ao trabalho.



**⚠ ADVERTÊNCIA**  
Não carregue a ferramenta segurando na mangueira.



**⚠ ADVERTÊNCIA**  
Não use mangueiras de ar ou adaptadores danificados, gastos ou deteriorados.



**⚠ ADVERTÊNCIA**  
Mantenha a posição do corpo equilibrada e firme. Não exagere quando operar esta ferramenta. Torques de reacção elevados podem ocorrer sob a pressão de ar recomendada.



**⚠ ADVERTÊNCIA**  
Opere com pressão do ar Máxima de 90-100 psig (6,2-6,9 bar).

**Rótulo de Advertência Internacional No. de Referência para Pedido**



## COLOCANDO A FERRAMENTA EM FUNCIONAMENTO

### LUBRIFICAÇÃO



Ingersoll-Rand No. 50    Ingersoll-Rand No. 28

Use sempre um lubrificador de ar de linha com estas ferramentas. Nós recomendamos a seguinte Unidade Filtro-Lubrificador-Regulador:

Para Internacional – No. C28-C4-FKG0

Antes de operar a ferramenta e depois de cada oito horas de operação, a menos que um lubrificador de ar de linha estiver sendo usado, desconecte a mangueira de ar e injecte cerca de 1,5 cc de Oleo Ingersoll-Rand No. 50 na entrada de ar.

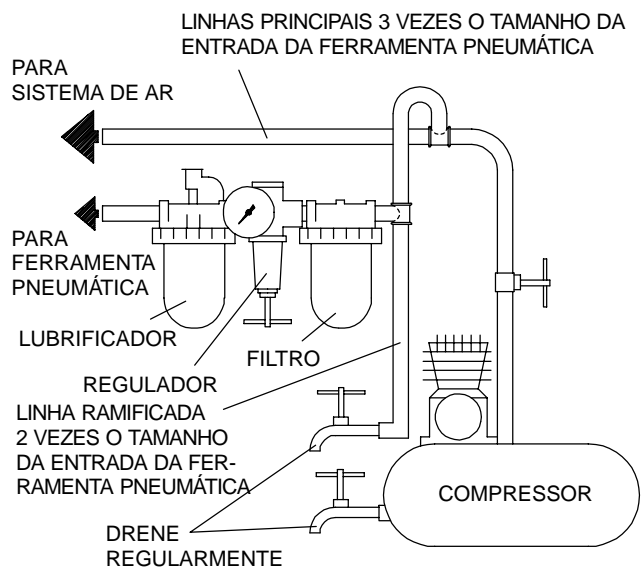

(Desenho TPD905-1)

## ESPECIFICAÇÕES

Modelo	Tipo de Punho	Velocidade Livre	Capacidade do Encabadouro	■ Nível de Ruído dB (A)		◆ Nível de Vibrações
				Pressão	•Potência	
		rpm	mm (pol.)			m/s <sup>2</sup>
7803R, 7803R-EU	pistola	400	13 (1/2)	92,9	105,9	0,4

- Testada de acordo com a ANSI S5,1-1971 com velocidade livre
- ◆ Testada de acordo com a ISO8662-1 com 80% da velocidade livre
- ISO3744



ΟΔΗΓΙΕΣ ΓΙΑ  
ΜΟΝΤΕΛΑ 7803R ΚΑΙ 7803R-EU ΥΨΥΛΗΣ –ΑΠΟΔΟΣΗΣ  
ΑΝΑΣΤΕΡΦΟΜΕΝΑ ΑΕΡΟΔΡΑΠΑΝΑ

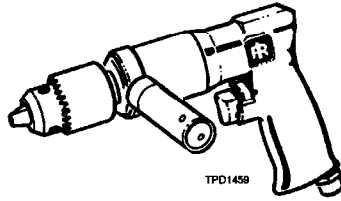

**ΣΗΜΕΙΩΣ**

Τα μοντέλα 7803R και 7803R-EU είναι σχεδιασμένα για διάτρηση, ακονίσματα, εκτόρνευμα και πριόνισμα τρυπών.

Η Ingersoll-Rand δεν είναι υπεύθυνη εάν ο πελάτης τροποποιήσει τα εργαλεία για εφαρμογές για τις οποίες δεν συμβουλευτήκαν την Ingersoll-Rand.

**⚠ ΠΡΟΕΙΔΟΠΟΙΗΣ**

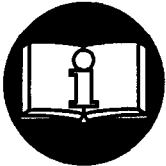

**ΕΣΩΚΛΕΙΩΝΤΑΙ ΣΗΜΑΝΤΙΚΕΣ ΠΛΗΡΟΦΟΡΙΕΣ ΑΣΦΑΛΕΙΑΣ.  
ΔΙΑΒΑΣΤΕ ΑΥΤΟ ΤΟ ΕΓΧΕΙΡΙΔΙΟ ΠΡΙΝ ΛΕΙΤΟΥΡΓΗΣΕΤΕ ΤΟ ΕΡΓΑΛΕΙΟ.**

**Ο ΕΡΓΟΔΟΤΗΣ ΕΙΝΑΙ ΥΠΕΥΘΥΝΟΣ ΝΑ ΔΩΣΕΙ ΑΥΤΕΣ ΤΙΣ ΠΛΗΡΟΦΟΡΙΕΣ  
ΠΟΥ ΠΕΡΙΕΧΟΝΤΑΙ ΣΕ ΑΥΤΟ ΤΟ ΕΓΧΕΙΡΙΔΙΟ ΣΤΟΝ ΚΑΘΕ ΧΕΙΡΙΣΤΗ.**

**ΕΑΝ ΔΕΝ ΑΚΟΛΟΥΘΗΣΕΤΕ ΑΥΤΕΣ ΤΙΣ ΟΔΗΓΙΕΣ ΜΠΟΡΕΙ ΝΑ ΠΡΟΚΛΗΘΕΙ ΑΤΥΧΗΜΑ.**

**ΘΕΤΩΝΤΑΣ ΤΟ ΕΡΓΑΛΕΙΟ ΣΕ ΛΕΙΤΟΥΡΓΙΑ**

- Χειριστήτε, επιθεωρήστε και συντηρήστε αυτό το εργαλείο πάντοτε σύμφωνα με όλους τους κανονισμούς (τοπικούς, εθνικούς) οι οποίοι ισχύουν για όλα τα χειροφερόμενα/χειροκίνητα εργαλεία πεπιεσμένου αέρα.
- Για ασφάλεια, μέγιστη απόδοση, και μέγιστη αντοχή των εξαρτημάτων, λειτουργήστε αυτό το εργαλείο με μέγιστη πίεση αέρα στην είσοδο 6,2 bar/620 kPa (90 psig) με σωλήνα τροφοδότησης αέρα εσωτερικής διαμέτρου 10 mm (3/8").
- Κλείστε πάντοτε την παροχή αέρα και αποσυνδέστε τον σωλήνα παροχής αέρα πριν εγκαταστήσετε, αφαιρέσετε ή προσαρμόσετε οποιοδήποτε εξάρτημα αυτού του εργαλείου, ή πριν κάνετε οποιαδήποτε συντήρηση σε αυτό το εργαλείο.
- Μην χρησιμοποιείτε κατεστραμμένους, ξεθωριασμένους ή χαλασμένους σωλήνες αέρος ή συνδέσμους.
- Σιγουρευθείτε ότι όλοι οι σωλήνες και οι σύνδεσμοι έχουν το σωστό μέγεθος και είναι κλεισμένοι καλά. Βλέπε Σχέδιο TPD905-1 για μια τυπική σύνδεση σωλήνα.
- Χρησιμοποιείτε πάντα καθαρό, ξηρό αέρα με μέγιστη πίεση αέρα σε 6,2 bar/620 kPa (90 psig). Η σκόνη, οι διαβρωτικές αναθυμιάσεις και/ή η υπερβολική υγρασία μπορούν να καταστρέψουν το μοτέρ ενός εργαλείου αέρος.
- Μην λιπαίνετε τα εργαλεία με εύφλεκτα ή πτητικά υγρά όπως η κηροζίνη, το πετρέλαιο, ή η βενζίνη για αεροπλάνα.
- Μην αφαιρείτε τις ετικέτες. Αντικαταστήστε οποιαδήποτε ετικέτα έχει καταστραφεί.

**ΧΡΗΣΙΜΟΠΟΙΩΝΤΑΣ ΤΟ ΕΡΓΑΛΕΙΟ**

- Φοράτε πάντοτε προστατευτικά γυαλιά όταν χρησιμοποιείτε ή όταν κάνετε συντήρηση σε αυτό το εργαλείο.
- Φοράτε πάντοτε ωτοασπίδες όταν χρησιμοποιείτε αυτό το εργαλείο.
- Κρατήστε τα χέρια, τα φαρδιά ρούχα, και τα μακρομά μαλλιά μακριά από το περιστρεφόμενο άκρο του εργαλείου.
- Να είστε σε επιφυλακή για ξαφνικές αλλαγές της κίνησης κατά την διάρκεια της εκκίνησης και της λειτουργίας οποιουδήποτε ηλεκτρικού εργαλείου.
- Κρατήστε την στάση του σώματος σταθερή και σε ισορροπία. Μην κάνετε άσκοπες κινήσεις όταν χειρίζεστε αυτό το εργαλείο. Μπορεί να αναπτυχθούν υψηλές στρεπτικές ροπές στο σημείο ή κάτω από το σημείο της συνιστώμενης πίεσης αέρα.
- Το εξάρτημα του εργαλείου μπορεί να συνεχίσει την κίνηση αφού έχει σταματήσει η λειτουργία του.
- Εργαλεία που λειτουργούν μπορεί να κάνουν κραδασμούς. Οι κραδασμοί, οι επαναλαμβανόμενες κινήσεις ή θέσεις που δεν είναι αναπνευστικές μπορεί να προκαλέσουν τραύματα στα χέρια και στα μπράτσα σας. Σταματήστε την χρήση του εργαλείου εάν αισθανθείτε ενόχληση, μούδιασμα, ή πόνο. Συμβουλευθείτε γιατρό πριν ξανααρχίσετε την χρήση του εργαλείου.
- Χρησιμοποιείτε εξαρτήματα που συνιστά η Ingersoll-Rand.
- Αυτό το εργαλείο δεν είναι σχεδιασμένο για εργασίες σε εκρηκτικές ατμόσφαιρες.
- Αυτό το εργαλείο δεν έχει μόνωση για να αντισταθεί σε ηλεκτρικό σοκ.

**ΣΗΜΕΙΩΣ**

Η χρήση άλλων εξαρτημάτων εκτός από τα γνήσια εξαρτήματα της Ingersoll-Rand μπορεί να έχει σαν αποτέλεσμα προβλήματα ασφαλείας, μειωμένη απόδοση στο εργαλείο, και αύξηση συντήρησης, και μπορεί να ακυρωθούν όλες οι εγγυήσεις.

Οι επισκευές πρέπει να γίνονται από ειδικό προσωπικό. Επικοινωνήστε με τον πλησιέστερο Εξουσιοδοτημένο Αντιπρόσωπο της Ingersoll-Rand.

Για οποιαδήποτε ερώτηση αποτανθείτε στο πλησιέστερο Γραφείο ή Αντιπρόσωπο της Ingersoll-Rand.

© Ingersoll-Rand Company 2000

Τυπώθηκε στις Η.Π.Α

**INGERSOLL-RAND®**  
**PROFESSIONAL TOOLS**

## ΕΠΕΞΗΓΗΣΗ ΕΤΙΚΕΤΤΩΝ ΠΡΟΕΙΔΟΠΟΙΗΣΗΣ

### ▲ ΠΡΟΕΙΔΟΠΟΙΗΣΗ

**ΕΑΝ ΑΓΝΟΗΣΕΤΕ ΑΥΤΕΣ ΤΙΣ ΠΡΟΕΙΔΟΠΟΙΗΣΕΙΣ ΜΠΟΡΕΙ ΝΑ ΠΡΟΚΛΗΘΕΙ ΣΟΒΑΡΟ ΑΤΥΧΗΜΑ.**



**▲ ΠΡΟΕΙΔΟΠΟΙΗΣΗ**  
Φοράτε πάντα προστατευτικά ματιών όταν λειτουργείτε ή εκτελείτε συντήρηση αυτού του εργαλείου.



**▲ ΠΡΟΕΙΔΟΠΟΙΗΣΗ**  
Φοράτε πάντα προστατευτικά ακούς όταν λειτουργείτε αυτό το εργαλείο.

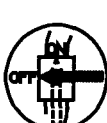

**▲ ΠΡΟΕΙΔΟΠΟΙΗΣΗ**  
Διακόπτετε πάντα την παροχή αέρος και αποσυνδέετε το σωλήνα παροχής αέρος πριν την τοποθέτηση, αφαίρεση ή ρύθμιση οποιουδήποτε εξαρτήματος σ' αυτό το εργαλείο, ή πριν την εκτέλεση οποιασδήποτε συντήρησης σ' αυτό το εργαλείο.



**▲ ΠΡΟΕΙΔΟΠΟΙΗΣΗ**  
Όλα τα μηχανοκίνητα εργαλεία δυνατόν να κραδάζονται κατά τη χρήση τους. Κραδασμοί, επαναλαμβανόμενες κινήσεις και αβρόλες θέσεις δυνατόν να προκαλέσουν βλάβη στα χέρια και στους βραχίονες σας. Σταματήστε τη χρήση κάθε εργαλείου αν αισθανθήτε στενοχωρία, σουβλιές ή πόνο. Ζητήστε ιατρική συμβουλή πριν επαναλάβετε τη χρήση.



**▲ ΠΡΟΕΙΔΟΠΟΙΗΣΗ**  
Μη μεταφέρετε το εργαλείο κρατώντας το από το σωλήνα.



**▲ ΠΡΟΕΙΔΟΠΟΙΗΣΗ**  
Μη χρησιμοποιείτε κατεστραμμένους, λειωμένους ή φθαρμένους σωλήνες και προσαρτήματα.



**▲ ΠΡΟΕΙΔΟΠΟΙΗΣΗ**  
Διατηρείτε το σώμα σας σε στάση ισορροπίας και σταθερό. Μην υπερβαίνετε τη θέση ισορροπίας όταν λειτουργείτε αυτό το εργαλείο.



**▲ ΠΡΟΕΙΔΟΠΟΙΗΣΗ**  
Λειτουργείτε με Μέγιστη πίεση αέρος 90 psig (6.2 bar/620 kPa).

**Διεθνής Πινακίδα Προειδοποίησης Αριθμός Παραγγελίας Ανταλλακτικού**



## ΘΕΤΩΝΤΑΣ ΤΟ ΕΡΓΑΛΕΙΟ ΣΕ ΛΕΙΤΟΥΡΓΙΑ

### ΛΙΠΑΝΣΗ



**Ingersoll-Rand No. 50**

**Ingersoll-Rand No. 28**

Χρησιμοποιείτε πάντοτε ένα λιπαντή γραμμής αέρος με αυτά τα εργαλεία. Συνιστούμε το ακόλουθο συγκρότημα Φίλτρου –Λιπαντήρα –Ρυθμιστή:

**Για Διεθνή - No. C28-C4-FKG0**  
**For USA- No. C28-04-FKG0-28**

Προτού εκκινήσετε το εργαλείο και μετά από κάθε οχτώ ώρες λειτουργίας, εκτός και αν χρησιμοποιείται ο λιπαντήρας αέρος, βάλτε περίπου 1,5 κυβικά εκατοστά Λάδι No. 50 της Ingersoll-Rand μέσα στην είσοδο αέρα.

ΚΥΡΙΕΣ ΓΡΑΜΜΕΣ 3 ΦΟΡΕΣ ΤΟ ΜΕΓΕΘΟΣ ΤΗΣ ΕΙΣΑΓΩΓΗΣ ΑΕΡΟΣ ΣΤΟ ΕΡΓΑΛΕΙΟ

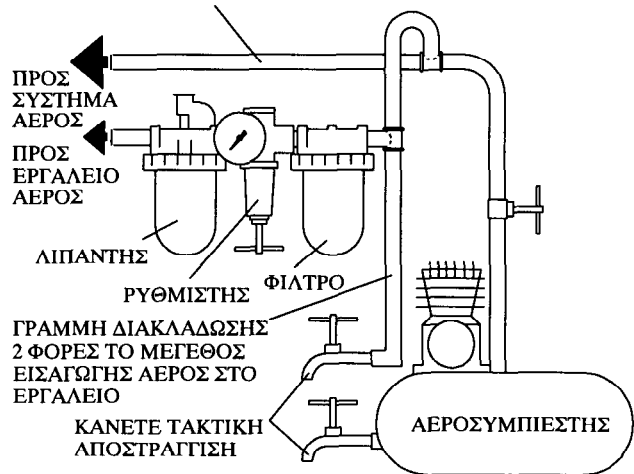

(Σχ. TPD905-1)

## ΠΡΟΔΙΑΓΡΑΦΕΣ

Μοντέλο	Τύπος Χειρολαβής	Ελεύθερη Ταχύτητα	Ικανότητα Τσοκ σε (χιλιοστά)	■ Βαθμίδα Ηχου dB (A)		◆ Βαθμίδα Κραδασμών μέτρα/ τετραγωνικό δευτερόλεπτο
				Πίεση	• Ισχύς	
7803R, 7803R-EU	πιστολέ	400 στροφές ανά λεπτό	1/2 (13)	92,9	105,9	0,4

- Έχει δοκιμαστεί σύμφωνα με το ANSI S5.1-1971 σε ελεύθερη ταχύτητα
- ◆ Έχει δοκιμαστεί σύμφωνα με το ISO8662-1 σ το 80% της σχετικής ελεύθερης ταχύτητας
- ISO3744



ΔΗΛΩΣΗ ΑΝΑΓΝΩΡΙΣΗΣ

Εμείς η Ingersoll-Rand, Co.  
(όνομα προμηθευτή)

Swan Lane, Hindley Green, Wigan WN2 4EZ  
(διεύθυνση)

δηλώνουμε με αποκλειστική μας ευθύνη ότι αυτό το προϊόν,

Τα Μοντέλα Αναστρεφόμενων Κρουστικών Αεροσφυρών 7803R-EU

τα οποία αφορά αυτή η δήλωση, είναι σύμφωνα με τις προβλέψεις των Εντολών

98/37/EK.

Χρησιμοποιώντας τις ακόλουθες Αρχές Κανονισμών: EN292 ISO8662

Κλίμακα Αύξοντος Αριθμού: (1994 →) XUA XXXXX →

  
\_\_\_\_\_  
D. Vöse  
Όνομα και υπογραφή εξουσιοδοτημένων προσώπων

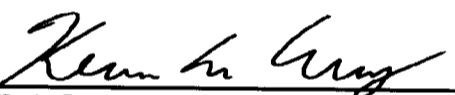
  
\_\_\_\_\_  
Kevin R. Morey  
Όνομα και υπογραφή εξουσιοδοτημένων προσώπων

Μάϊος, 2000  
Ημερομηνία

Μάϊος, 2000  
Ημερομηνία

**ΣΗΜΕΙΩΣ**

**ΦΥΛΑΞΤΕ ΑΥΤΕΣ ΤΙΣ ΟΔΗΓΙΕΣ. ΜΗΝ ΤΙΣ ΚΑΤΑΣΤΡΕΦΕΤΕ.**

Όταν λήξει η διάρκεια ζωής του εργαλείου, συνιστάται να γίνει αποσυναρμολόγηση του εργαλείου, να απορρασσαριστεί και να χωριστούν τα εξαρτήματα ανά υλικό για να ανακυκλωθούν.