

INSTRUCTIONS FOR MODELS 311, 311-EU HEAVY DUTY DUAL-ACTION ANGLE SANDERS

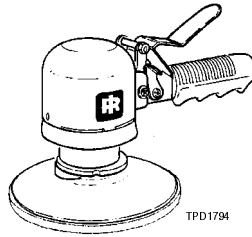

NOTICE

Model 311, 311-EU Dual-Action Air Sander is designed for feather edging, metal preparation and finishing body filler in automotive applications.

Ingersoll-Rand is not responsible for customer modification of tools for applications on which Ingersoll-Rand was not consulted.

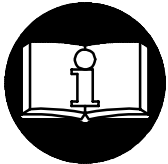

⚠ WARNING

**IMPORTANT SAFETY INFORMATION ENCLOSED.
READ THIS MANUAL BEFORE OPERATING TOOL.**

**IT IS THE RESPONSIBILITY OF THE EMPLOYER TO PLACE THE INFORMATION
IN THIS MANUAL INTO THE HANDS OF THE OPERATOR.**

FAILURE TO OBSERVE THE FOLLOWING WARNINGS COULD RESULT IN INJURY.

PLACING TOOL IN SERVICE

- Always operate, inspect and maintain this tool in accordance with all regulations (local, state, federal and country), that may apply to hand held/hand operated pneumatic tools.
- For safety, top performance, and maximum durability of parts, operate this tool at 90 psig (6.2 bar/620 kPa) maximum air pressure at the inlet with 3/8" (10 mm) inside diameter air supply hose.
- Always turn off the air supply and disconnect the air supply hose before installing, removing or adjusting any accessory on this tool, or before performing any maintenance on this tool.
- Do not use damaged, frayed or deteriorated air hoses and fittings.
- Be sure all hoses and fittings are the correct size and are tightly secured. See Dwg. TPD905-1 for a typical piping arrangement.
- Always use clean, dry air at 90 psig maximum air pressure. Dust, corrosive fumes and/or excessive moisture can ruin the motor of an air tool.
- Do not lubricate tools with flammable or volatile liquids such as kerosene, diesel or jet fuel.
- Do not remove any labels. Replace any damaged label.

USING THE TOOL

- Always wear eye protection when operating or performing maintenance on this tool.
- Always wear hearing protection when operating this tool.
- Keep hands, loose clothing and long hair away from rotating end of tool.

- Anticipate and be alert for sudden changes in motion during start up and operation of any power tool.
- Keep body stance balanced and firm. Do not overreach when operating this tool. High reaction torques can occur at or below the recommended air pressure.
- Tool shaft may continue to rotate briefly after throttle is released.
- Check for excessive speed and vibration before operating.
- Air powered tools can vibrate in use. Vibration, repetitive motions or uncomfortable positions may be harmful to your hands and arms. Stop using any tool if discomfort, tingling feeling or pain occurs. Seek medical advice before resuming use.
- Use accessories recommended by Ingersoll-Rand.
- These Sanders will operate at the free speed specified on the nameplate if the air supply line furnishes 90 psig (6.2 bar/620 kPa) air pressure at the tool. Operation at higher air pressure will result in excessive speed.
- Use only a sanding pad, buffing wheel or polishing bonnet with these tools. Do not use any grinding wheel, bur or metal removing accessory with these tools. Never use an accessory having a maximum operating speed less than the free speed of the Sander in which it is being used.
- When using a pad having a shank, insert the shank to full depth in the collet. When using a pad on a threaded arbor, make certain the flange nut is tightened securely. Check the tightness of the collet nut or flange nut before operating a Sander to make certain it will not loosen during operation.
- This tool is not designed for working in explosive atmospheres.
- This tool is not insulated against electric shock.

NOTICE

The use of other than genuine Ingersoll-Rand replacement parts may result in safety hazards, decreased tool performance, and increased maintenance, and may invalidate all warranties.

Repairs should be made only by authorized trained personnel. Consult your nearest Ingersoll-Rand Authorized Servicenter.

Refer All Communications to the Nearest
Ingersoll-Rand Office or Distributor.

© Ingersoll-Rand Company 1997

Printed in U.S.A.

INGERSOLL-RAND®
PROFESSIONAL TOOLS

WARNING LABEL IDENTIFICATION



FAILURE TO OBSERVE THE FOLLOWING WARNINGS COULD RESULT IN INJURY.

	<p>▲ WARNING</p> <p>Always wear eye protection when operating or performing maintenance on this tool.</p>
--	--

	<p>▲ WARNING</p> <p>Always wear hearing protection when operating this tool.</p>
--	---

	<p>▲ WARNING</p> <p>Always turn off the air supply and disconnect the air supply hose before installing, removing or adjusting any accessory on this tool, or before performing any maintenance on this tool.</p>
--	--

	<p>▲ WARNING</p> <p>Air powered tools can vibrate in use. Vibration, repetitive motions or uncomfortable positions may be harmful to your hands and arms. Stop using any tool if discomfort, tingling feeling or pain occurs. Seek medical advice before resuming use.</p>
--	---

	<p>▲ WARNING</p> <p>Do not carry the tool by the hose.</p>
--	---

	<p>▲ WARNING</p> <p>Do not use damaged, frayed or deteriorated air hoses and fittings.</p>
--	---

	<p>▲ WARNING</p> <p>Keep body stance balanced and firm. Do not overreach when operating this tool.</p>
--	---

	<p>▲ WARNING</p> <p>Operate at 90 psig (6.2 bar/ 620 kPa) Maximum air pressure.</p>
--	--

<p>International Warning Label: Order Part No. _____</p>	

PLACING TOOL IN SERVICE

LUBRICATION



Ingersoll-Rand No. 50

Always use of an air line lubricator with these tools.
We recommend the following Filter-Lubricator-Regulator Unit:

For International- No. C26-C4-A29
For USA- No. C22-04-G00

Before starting the Tool and after each two or three hours of operation, unless the air line lubricator is used, detach the air hose and inject 0.5 – 1.0 cc of Ingersoll-Rand No. 50 Oil into the air inlet.

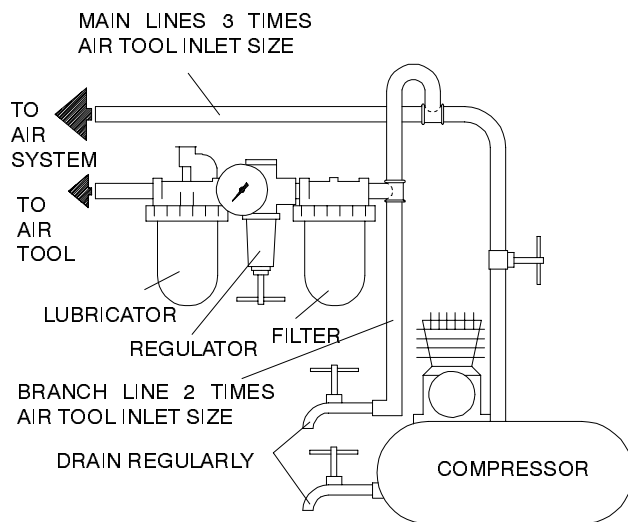

(Dwg. TPD905-1)

SPECIFICATIONS

Model	Free Speed	Pad Diameter	■ Sound Level dB (A)		◆ Vibrations Level
			Pressure	• Power	
	rpm	in (mm)			m/s ²
311, 311-EU	10 000	6 (152)	83.8	---	5.3

- Tested in accordance with ANSI S5.1-1971 sanding on steel workpiece
- ◆ Tested in accordance with ISO8662-1 sanding on steel workpiece
- ISO3744

DECLARATION OF CONFORMITY

We Ingersoll-Rand, Co.
(supplier's name)

Swan Lane, Hindley Green, Wigan WN2 4EZ
(address)

declare under our sole responsibility that the product,

Model 311-EU Dual-Action Air Sander

to which this declaration relates, is in compliance with the provisions of

89/392/EEC, 91/368/EEC, 93/44/EEC AND 93/68/EEC Directives.

By using the following Principle Standards: ISO8662

Serial No. Range (1994 →) XUA XXXXX →

J. Cartwright
Name and signature of authorised persons

Chuck S. Zegrati
Name and signature of authorised persons

January, 1995
Date

January, 1995
Date

NOTICE

SAVE THESE INSTRUCTIONS. DO NOT DESTROY.

When the life of the tool has expired, it is recommended that the tool be disassembled, degreased and parts be separated by material so that they can be recycled.

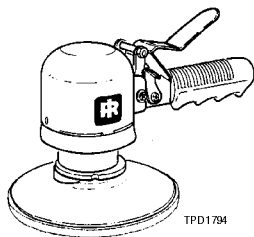

03533619

Manuel P6704
Révision 4
Janview, 1997

F

MODE D'EMPLOI DES PONCEUSES PNEUMATIQUES À DOUBLE ACTION MODÈLES 311 ET 311-EU

NOTE

Les ponceuses pneumatiques à double action Modèles 311 et 311-EU sont destinées au chanfreinage, à la préparation des métaux et à la finition des mastics de carrosserie pour les applications automobiles.

Ingersoll-Rand ne peut être tenu responsable de la modification des outils par le client pour les adapter à des applications qui n'ont pas été approuvées par Ingersoll-Rand.

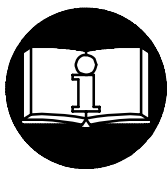

ATTENTION

**D'IMPORTANTES INFORMATIONS DE SECURITÉ SONT JOINTES.
LIRE CE MANUEL AVANT D'UTILISER L'OUTIL.
L'EMPLOYEUR EST TENU À COMMUNIQUER LES INFORMATIONS
DE CE MANUEL AUX EMPLOYÉS UTILISANT CET OUTIL.**

LE NON RESPECT DES AVERTISSEMENTS SUIVANTS PEUT CAUSER DES BLESSURES

MISE EN SERVICE DE L'OUTIL

- Cet outil doit toujours être exploité, inspecté et entretenu conformément à toutes les réglementations (locales, départementales, fédérales et nationales), applicables aux outils pneumatiques tenus/commandés à la main.
- Pour la sécurité, les performances optimales et la durabilité maximale des pièces, cet outil doit être connecté à une alimentation d'air comprimé de 6,2 bar (620 kPa) maximum à l'entrée, avec un flexible de 10 mm de diamètre intérieur.
- Couper toujours l'alimentation d'air comprimé et débrancher le flexible d'alimentation avant d'installer, déposer ou ajuster tout accessoire sur cet outil, ou d'entreprendre une opération d'entretien quelconque sur l'outil.
- Ne pas utiliser des flexibles ou des raccords endommagés, effilochés ou détériorés.
- S'assurer que tous les flexibles et les raccords sont correctement dimensionnés et bien serrés. Voir Plan TPD905-1 pour un exemple type d'agencement des tuyauteries.
- Utiliser toujours de l'air sec et propre à une pression maximum de 6,2 bar. La poussière, les fumées corrosives et/ou une humidité excessive peuvent endommager le moteur d'un outil pneumatique.
- Ne jamais lubrifier les outils avec des liquides inflammables ou volatils tels que le kérosène, le gasol ou le carburant d'aviation.
- Ne retirer aucune étiquette. Remplacer toute étiquette endommagée.

UTILISATION DE L'OUTIL

- Porter toujours des lunettes de protection pendant l'utilisation et l'entretien de cet outil.
- Porter toujours une protection acoustique pendant l'utilisation de cet outil.
- Tenir les mains, les vêtements flous et les cheveux longs, éloignés de l'extrémité rotative de l'outil.
- Prévoir, et ne pas oublier, que tout outil motorisé est susceptible d'à-coups brusques lors de sa mise en marche et pendant son utilisation.

- Garder une position équilibrée et ferme. Ne pas se pencher trop en avant pendant l'utilisation de cet outil. Des couples de réaction élevés peuvent se produire à, ou en dessous, de la pression d'air recommandée.
- La rotation des accessoires de l'outil peut continuer pendant un certain temps après le relâchement de la gâchette.
- Vérifier que la vitesse et les vibrations ne sont pas excessives avant d'utiliser l'outil.
- Les outils pneumatiques peuvent vibrer pendant l'exploitation. Les vibrations, les mouvements répétitifs et les positions inconfortables peuvent causer des douleurs dans les mains et les bras. N'utiliser plus d'outils en cas d'inconfort, de picotements ou de douleurs. Consulter un médecin avant de recommencer à utiliser l'outil.
- Utiliser les accessoires recommandés par Ingersoll-Rand.
- Ces ponceuses fonctionneront à la vitesse à vide spécifiée sur la plaque signalétique lorsque le circuit d'alimentation fournit de l'air à une pression de 6,2 bar (620 kPa) à l'outil. L'exploitation à une pression supérieure produira une vitesse excessive.
- Utiliser seulement un plateau de ponçage, un disque de polissage ou un peau de mouton de polissage avec ces outils. Ne jamais utiliser de meule ou d'accessoire d'ébavurage ou d'enlèvement de métal sur ces outils. Ne jamais utiliser d'accessoire ayant une vitesse de fonctionnement maximum inférieure à la vitesse à vide de la ponceuse sur laquelle il est utilisé.
- Lorsqu'un plateau de ponçage à tige est utilisé, insérer la tige à fond dans la pince. Lorsqu'un plateau est utilisé sur un arbre fileté, vérifier que l'écrou de bride est fermement serré. Vérifier le serrage de l'écrou de pince ou de l'écrou d'arbre avant de mettre la ponceuse en marche, et vérifier qu'il ne se desserre pas pendant l'exploitation.
- Cet outil n'est pas conçu pour fonctionner dans des atmosphères explosives.
- Cet outil n'est pas isolé contre les chocs électriques.

NOTE

L'utilisation de rechanges autres que les pièces d'origine Ingersoll-Rand peut causer des risques d'insécurité, réduire les performances de l'outil et augmenter l'entretien, et peut annuler toutes les garanties.

Les réparations ne doivent être effectuées que par des réparateurs qualifiés autorisés. Consultez votre Centre de Service Ingersoll-Rand le plus proche.

Adressez toutes vos communications au Bureau Ingersoll-Rand ou distributeur le plus proche.
© Ingersoll-Rand Company 1997

Imprimé aux É.U.

INGERSOLL-RAND®
PROFESSIONAL TOOLS

SIGNIFICATION DES ETIQUETTES D'AVERTISSEMENT

ATTENTION

LE NON RESPECT DES AVERTISSEMENTS SUIVANTS PEUT CAUSER DES BLESSURES



ATTENTION
Porter toujours des lunettes de protection pendant l'utilisation et l'entretien de cet outil.



ATTENTION
Porter toujours une protection acoustique pendant l'utilisation de cet outil.

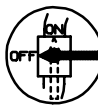

ATTENTION
Couper toujours l'alimentation d'air comprimé et débrancher le flexible d'alimentation avant d'installer, déposer ou ajuster tout accessoire sur cet outil, ou d'entreprendre une opération d'entretien quelconque sur l'outil.



ATTENTION
Les outils pneumatiques peuvent vibrer pendant l'exploitation. Les vibrations, les mouvements répétitifs et les positions inconfortables peuvent causer des douleurs dans les mains et les bras. N'utiliser plus d'outils en cas d'inconfort, de picotements ou de douleurs. Consulter un médecin avant de recommencer à utiliser l'outil.



ATTENTION
Ne pas transporter l'outil par son flexible.



ATTENTION
Ne pas utiliser des flexibles ou des raccords endommagés, effilochés ou détériorés.



ATTENTION
Garder une position équilibrée et ferme. Ne pas se pencher trop en avant pendant l'utilisation de cet outil.



ATTENTION
Utiliser de l'air comprimé à une pression maximum de 6,2 bar (620 kPa).

Etiquette d'avertissement internationale:
Commander Pièce No. _____



MISE EN SERVICE DE L'OUTIL

LUBRIFICATION



Ingersoll-Rand No. 50

Utiliser toujours un lubrificateur avec ces outils. Nous recommandons l'emploi du filtre-régulateur-lubrificateur suivant :

International - No. C26-C4-A29
ÉU - No. C22-04-G00

Avant de mettre l'outil en marche et toutes les deux ou trois heures de fonctionnement, si un lubrificateur de ligne n'est pas utilisé, débrancher le flexible d'alimentation et verser environ 0,5 - 1 cm³ d'huile Ingersoll-Rand No. 50 dans le raccord d'admission de l'outil.

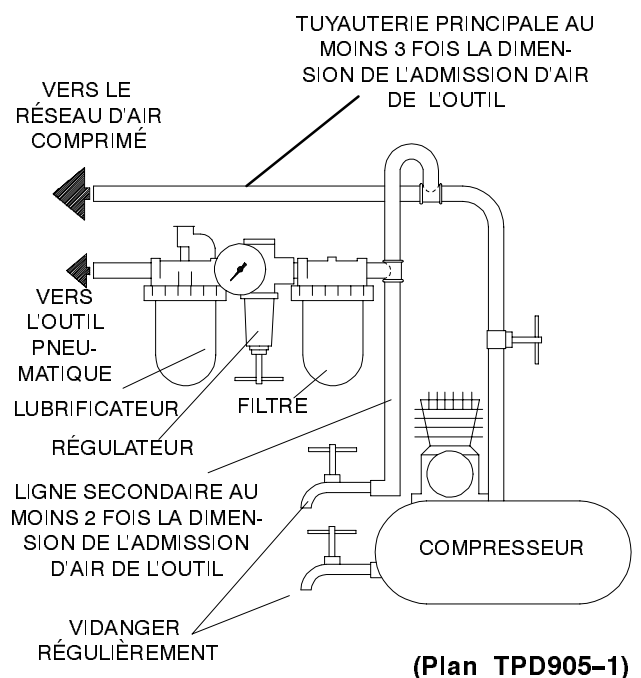

SPÉCIFICATIONS

Modèle	Vitesse libre tr/mn	Diamètre du plateau pouces (mm)	■ Niveau de son dB (A)		◆ Niveau de vibration m/s ²
			Pression	• Puissance	
311, 311-EU	10 000	6 (152)	83.8	---	5.3

- Testé conformément à ANSI S5.1-1971/sablage sur pièce en acier
- ◆ Testé conformément à ISO8662-1/sablage sur pièce en acier
- ISO3744

CERTIFICAT DE CONFORMITÉ

Nous _____ *Ingersoll-Rand, Co.*

 (*nom du fournisseur*)

Swan Lane, Hindley Green, Wigan WN2 4EZ

 (*adresse*)

déclarons sous notre seule responsabilité que le produit:

Ponceuses Pneumatiques à Double Action Modèle 311-EU

objet de ce certificat, est conforme aux prescriptions des Directives:

89/392/EEC, 91/368/EEC, 93/44/EEC, 93/68/EEC

en observant les normes de principe suivantes: *ISO8662*

N^o. Serie: _____ (*1994 →*) *XUA XXXXX →*

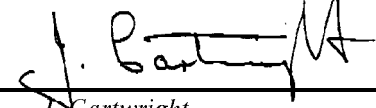

J. Cartwright
Nom et signature des chargés de pouvoir

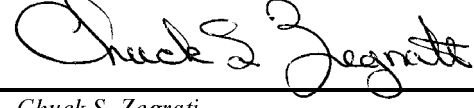

Chuck S. Zegrati
Name and signature of authorised persons

Janview, 1995

Date

January, 1995

Date

NOTE

CONSERVEZ SOIGNEUSEMENT CES INSTRUCTIONS. NE PAS LES DÉTRUIRE.

A la fin de sa durée de vie, il est recommandé de démonter l'outil, de dégraisser les pièces et de les séparer en fonction des matériaux de manière à ce que ces derniers puissent être recyclés.

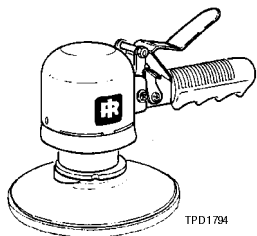

03533619

Form-Nr. P6704

Ausgabe 4

Januar, 1997



GEBRAUCHSANWEISUNG FÜR DUAL-ACTIONHOCHLEISTUNGS-WINKELSCHMIRGELMASCHINEN DER BAUREIHE 311 UND 311-EU

HINWEIS

Dual-Action Hochleistungs-Schmirgelmaschinen der Baureihe 311 und 311-EU werden eingesetzt bei scharfen Kanten, bei der Metallvorbehandlung und zur Endbehandlung von Karosserieteilen in der KFZ-Industrie.

Ingersoll-Rand lehnt jede Haftung für Veränderungen an Werkzeugen ab, die ohne vorherige Rücksprache mit Ingersoll-Rand vorgenommen werden.

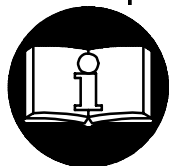

⚠ ACHTUNG

NACHFOLGEND WICHTIGE SICHERHEITSHINWEISE.

**DIESES HANDBUCH VOR INBETRIEBNAHME DES WERKZEUGES UNBEDINGT LESEN.
DER ARBEITGEBER IST VERPFLICHTET, DIE IN DIESEM HANDBUCH GEGEBENEN
INFORMATIONEN DEM BEDIENER ZUGÄNGLICH ZU MACHEN.**

DIE NICHTEINHALTUNG DIESER WARNHINWEISE KANN ZU VERLETZUNGEN FÜHREN.

INBETRIEBNAHME DES WERKZEUGES

- Das Werkzeug stets nach den örtlich und landesweit geltenden Vorschriften für handgehaltene/handbetriebene Druckluftwerkzeuge betreiben.
- Zur Erzielung höchster Sicherheit, Leistung und Haltbarkeit der Teile sollte dieses Werkzeug mit einem maximalen Luftdruck von 6,2 bar/620 kPa (90 psig) am Lufteinlaß und einem Luftzufuhrschlauch 10 mm Innendurchmesser betrieben werden.
- Vor Montage, Demontage oder Verstellung von Aufsatzteilen bzw. Wartungsarbeiten dieses Werkzeuges die Druckluftversorgung allseitig abschalten und Druckluftschlauch abschließen.
- Keine beschädigten, durchgescheuerten oder abgenutzten Luftschläuche und Anschlüsse verwenden.
- Darauf achten, daß alle Schläuche und Anschlüsse die passende Größe haben und korrekt befestigt sind. In Zeichnung TPD905-1 ist eine typische Rohrleitungsanordnung abgebildet.
- Stets saubere, trockene Luft verwenden und einen Luftdruck von 6,2 bar verwenden. Staub, ätzende Dämpfe und/oder Feuchtigkeit können den Motor eines Druckluftwerkzeuges beschädigen.
- Die Werkzeuge nicht mit brennbaren oder flüchtigen Flüssigkeiten wie Kerosin und Diesel schmieren.
- Keine Aufkleber entfernen. Beschädigte Aufkleber austauschen.

WERKZEUGEINSATZ

- Beim Betreiben oder Warten dieses Werkzeuges stets Augenschutz tragen.
- Beim Betreiben dieses Werkzeuges stets Gehörschutz tragen.
- Hände, lose Bekleidungsstücke und lange Haare vom rotierenden Ende des Werkzeuges fernhalten.
- Bei Start und Betrieb eines Werkzeuges auf Rückschlag achten und darauf vorbereitet sein.
- Während des Betriebens für festen Halt sorgen und den Körper nicht zu weit nach vorne beugen. Bei

Betrieb mit empfohlenem oder niedrigerem Luftdruck können hohe Reaktionsdrehmomente auftreten.

- Nach dem Loslassen des Drückers kann die Welle des Werkzeuges noch kurz weiterdrehen.
- Vor der Inbetriebnahme Geschwindigkeit und Vibration des Werkzeuges überprüfen.
- Druckluftbetriebene Werkzeuge können während des Betriebs vibrieren. Vibrationen, häufige gleichförmige Bewegungen oder unbequeme Positionen können schädlich für Hände und Arme sein. Bei Unbehagen, Kribbeln oder Schmerzen das Werkzeug nicht mehr benutzen. Vor dem erneuten Arbeiten mit dem Werkzeug ärztliche Hilfe aufsuchen.
- Stets von Ingersoll-Rand empfohlenes Zubehör verwenden.
- Diese Schleifmaschinen arbeiten mit der auf dem Typenschild angegebenen freien Drehzahl, wenn der Druck der Zufuhrluft 6,2 bar/620 kPa (90 psig) beträgt. Das Betreiben des Werkzeuges bei höherem Luftdruck führt zu einer überhöhten Drehzahl.
- Ausschließlich Sandpapiervorsätze, Tuchscheiben oder Polierscheiben mit diesen Werkzeugen verwenden. Keine Metallschleifscheiben, grat- oder metallentfernendes Zubehör mit diesen Werkzeugen verwenden. Niemals Zubehör verwenden, dessen Höchstbetriebsgeschwindigkeit geringer als die freie Drehzahl der eingesetzten Schleifmaschine ist.
- Bei Einsatz eines Vorsatzes mit Schaft, diesen vollständig in das Spannfutter einführen. Wird ein Vorsatz mit Gewindeschacht verwendet, darauf achten, daß die Flanschmutter fest angezogen ist. Vor dem Betreiben der Schleifmaschine überprüfen, daß Spann- bzw. Flanschmutter fest angezogen sind, um sicher zu stellen, daß sie sich während des Werkzeugbetriebs nicht lockern.
- Das Werkzeug ist nicht für die Arbeit in explosiven Atmosphären geeignet.
- Dieses Werkzeug ist nicht gegen elektrischen Schlag isoliert.

HINWEIS

Die Verwendung von nicht Original-Ingersoll-Rand-Ersatzteilen kann Sicherheitsrisiken, verringerte Standzeit und erhöhten Wartungsbedarf nach sich ziehen und alle Garantieleistungen ungültig machen.

Reparaturen sollen nur von geschultem Personal durchgeführt werden. Wenden Sie sich an Ihre nächste Ingersoll-Rand-Niederlassung oder den autorisierten Fachhandel.

Wenden Sie sich bei Rückfragen an Ihre nächste Ingersoll-Rand-Niederlassung oder den autorisierten Fachhandel.

© Ingersoll-Rand Company 1997

Druck: U.S.A.

INGERSOLL-RAND®
PROFESSIONAL TOOLS

ANWEISUNGEN AUF WARNSCHILDERN

⚠ ACHTUNG

DIE NICHTEINHALTUNG DIESER WARNSCHILDER KANN ZU VERLETZUNGEN FÜHREN.



⚠ ACHTUNG
Beim Betreiben oder Warten dieses Werkzeuges stets Augenschutz tragen.



⚠ ACHTUNG
Beim Betreiben dieses Werkzeuges stets Gehörschutz tragen.



⚠ ACHTUNG
Vor Wartungsarbeiten oder dem Austausch von Zubehör ist das Werkzeug von der Druckluftversorgung abzuschalten.



⚠ ACHTUNG
Druckluftbetriebene Werkzeuge können während des Betriebs vibrieren. Vibrationen, häufige gleichförmige Bewegungen oder unbequeme Positionen können schädlich für Hände und Arme sein. Bei Unbehagen, Kribbeln oder Schmerzen das Werkzeug nicht mehr benutzen. Vor dem erneuten Arbeiten mit dem Werkzeug ärztliche Hilfe aufsuchen.



⚠ ACHTUNG
Das Werkzeug nicht am Schlauch tragen.



⚠ ACHTUNG
Keine beschädigten, durchgescheuerten oder abgenutzten Luftschläuche und Anschlüsse verwenden.



⚠ ACHTUNG
Während des Betriebes für festen Halt sorgen und den Körper nicht zu weit nach vorne beugen.

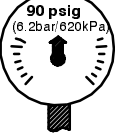

⚠ ACHTUNG
Mit einem maximalen Luftdruck von 6,2 bar/620 kPa (90 psig) betreiben.

Internationales Warnschild:
Teile Nr. _____



INBETRIEBNAHME DES WERKZEUGES

SCHMIERUNG



Ingersoll-Rand Nr. 50

Das Werkzeug stets mit einem Leitungsfiler verwenden. Es wird folgende Filter-Regler-Öler-Kombination empfohlen:

Ingersoll-Rand Modell-Nr. C26-C4-A29

Wird kein Leitungsfiler verwendet, vor der Inbetriebnahme des Werkzeuges und nach jeweils zwei bis drei Betriebsstunden das Werkzeug von der Druckluftversorgung abschalten und ungefähr 0,5–1,0 ccm Ingersoll-Rand-Öl Nr. 50 in den Lufteinlaß geben.

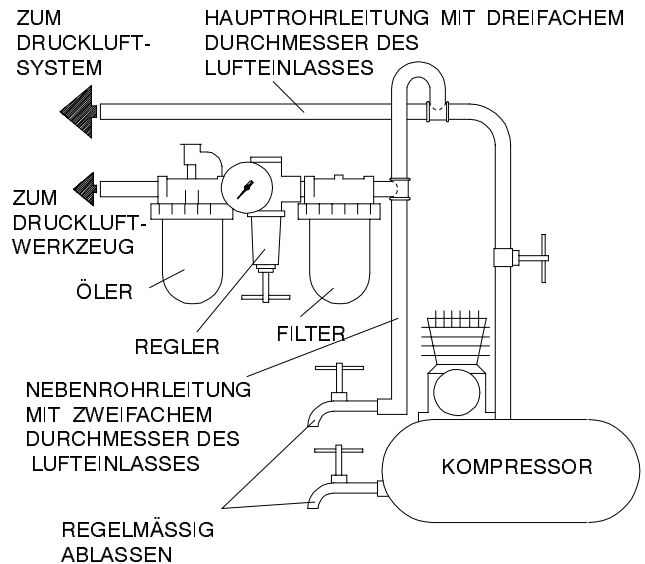

(Zeichn. TPD905-1)

TECHNISCHE DATEN

Modell	Freie Drehzahl	Vorsatz-Durchmesser	■ Schallpegel dB (A)		◆ Schwingungsintensität
			Druck	• Leistung	
	U/min	Zoll (mm)			m/s ²
311, 311-EU	10 000	6 (152)	83.8	---	5.3

- Gemäß ANSI S5.1-1971 beim Schmirgein eines Werkstückers aus Stahl getestet
- ◆ Gemäß ISO8662-1 beim Schmirgein eines Werkstückers aus Stahl getestet
- ISO3744

KONFORMITÄTSERKLÄRUNG

Wir Ingersoll-Rand, Co.
(Name des Herstellers)

Swan Lane, Hindley Green, Wigan WN2 4EZ
(Adresse)

erklären hiermit, gemäß unserer alleinigen Verantwortung, daß die Geräte:
**Dual-action Hochleistungs-Winkelschmirgelmaschinen
der Baureihe 311-EU**

auf die sich diese Erklärung bezieht, den Richtlinien:

89/392/EEC, 91/368/EEC, 93/44/EEC, 93/68/EEC

unter Anlehnung an die folgenden Grundnormen
entsprechen: ISO8662

Serien-Nr.-Bereich: (1994 →) XUA XXXXX →

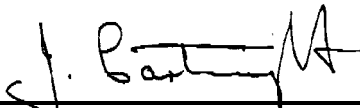
J. Cartwright
Name und Unterschrift der Bevollmächtigten

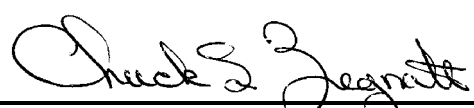
Chuck S. Zegrati
Name and signature of authorised persons

Januar, 1995
Datum

January, 1995
Date

HINWEIS

DIESE ANWEISUNGEN SIND SORGFÄLTIG AUFZUBEWAHREN. NICHT ZERSTÖREN.

Zur Entsorgung ist das Werkzeug vollständig zu demontieren, zu entfetten und nach Materialarten getrennt der Wiederverwertung zuzuführen.

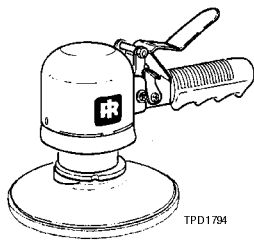

03533619

Modulo P6704
Edizione 4
Gennaio, 1997

ISTRUZIONI PER LEVIGATRICI A DOPPIA AZIONE PER CARTEGGIATURA HEAVY DUTY MODELLI 311 E 311-EU

AVVISO

Le levigatrici ad aria modello 311 e 311-EU per carteggiatura è stata progettata per la filatura di orlo, la preparazione del metallo e la rifinitura del ripieno del corpo in applicazioni automotive. La Ingersoll-Rand non è responsabile delle modifiche apportate agli attrezzi dai clienti per adattarli ad applicazioni per le quali la Ingersoll-Rand non sia stata interpellata.



⚠ AVVERTENZA

**IMPORTANTE INFORMAZIONE DI SICUREZZA ACCLUSA.
LEGGERE IL PRESENTE MANUALE PRIMA DI USARE L'ATTREZZO.
È RESPONSABILITÀ DEL DATORE DI LAVORO DI METTERE QUEST'INFORMAZIONE
NELLE MANI DELL'OPERATORE.
LA MANCATA OSSERVANZA DELLE SEGUENTI AVVERTENZE PUÒ CAUSARE
LESIONI FISICHE.**

MESSA IN SERVIZIO DELL'ATTREZZO

- Usare, ispezionare e mantenere sempre quest'attrezzo secondo tutti i regolamenti (locali, statali, federali e nazionali), che possano essere applicabili agli attrezzi a mano pneumatici.
- Per sicurezza, massime prestazioni e massima durabilità delle parti, usare quest'attrezzo ad una massima pressione d'aria di 90 psig (6,2 bar/ 620 kPa) all'ingresso con un flessibile di alimentazione dell'aria con diametro interno di 3/8" (10 mm).
- Disinserire sempre l'alimentazione aria e staccare il relativo tubo dall'attrezzo, prima di installare, togliere o regolare qualsiasi accessorio, oppure prima di eseguire qualsiasi operazione di manutenzione dell'attrezzo.
- Non adoperare tubi e raccordi danneggiati, consunti o deteriorati.
- Assicurarci che tutti i tubi ed i raccordi siano delle corrette dimensioni e saldamente serrati. Consultare il disegno TPD905-1 per una tipica disposizione dei tubi.
- Usare sempre aria pulita ed asciutta alla pressione max di 90 psig. Polvere, fumi corrosivi e/o un eccesso di umidità possono rovinare il motore di un attrezzo pneumatico.
- Non lubrificare gli utensili con liquidi infiammabili o volatili come kerosene, gasolio o combustibile per aviogetti.
- Non togliere nessuna etichetta. Sostituire eventuali etichette danneggiate.

COME USARE L'ATTREZZO

- Indossare sempre degli occhiali protettivi quando si adopera questo attrezzo o se ne esegue la manutenzione.
- Indossare sempre delle cuffie protettive quando si adopera questo attrezzo.
- Tenere le mani, gli indumenti sciolti ed i capelli lunghi distanti dall'estremità battente dell'attrezzo.
- Fare attenzione e cercare di anticipare improvvise variazioni di movimento durante l'avviamento e l'uso di qualsiasi utensile pneumatico.

- Nell'usare l'attrezzo, mantenere con il corpo una posizione salda e ben bilanciata. Non sbilanciarsi durante l'uso di questo attrezzo. Delle elevate reazioni di coppia si possono verificare alla pressione d'aria raccomandata o inferiore.
- L'accessorio dell'utensile potrebbe continuare a funzionare brevemente dopo che è stata disinserita l'immissione.
- Prima di azionare, controllare eccessiva velocità e vibrazione.
- Gli attrezzi pneumatici possono vibrare durante l'uso. Le vibrazioni, i movimenti ripetitivi o le posizioni scomode possono risultare dannosi per le mani e le braccia. Interrompere l'uso dell'utensile se si avvertono sintomi di disagio fisico, formicolio o dolore. Interpellare un medico prima di riprendere il lavoro.
- Usare accessori raccomandati dalla Ingersoll-Rand.
- Questi levigatrici funzionano alla velocità libera specificata sulla targhetta, se il tubo dell'alimentazione aria fornisce all'utensile una pressione di 90 psig (620 bar/6,2 kPa). Operazione a pressione d'aria maggiore causerà eccessiva velocità.
- Con questi utensili adoperare esclusivamente platorelli, dischi lucidatori o pulitori. Non adoperare su questi utensili alcuna mola o accessorio per asportare bave o metalli. Non adoperare mai un accessorio avente una velocità operativa massima inferiore alla velocità libera della levigatrice su cui deve essere montato.
- Quando si usa un tampone che abbia uno stelo, inserire quest'ultimo a tutta profondità nel collarino. Quando si usa un tampone su di albero filetto, assicurarsi che l'albero filetto sia serrato con sicurezza. Controllare la fermezza del dado del collarino o il dado della flangia prima di far funzionare la smerigliatrice onde accertarsi che non si allenterà durante l'uso.
- Questo utensile non è stato progettato per operare in atmosfere esplosive.
- Questo utensile non è isolato contro le scosse elettriche.

AVVISO

L'uso di ricambi non originali Ingersoll-Rand potrebbe causare condizioni di pericolosità, compromettere le prestazioni dell'attrezzo ed aumentare la necessità di manutenzione, inoltre potrebbe invalidare tutte le garanzie.

Le riparazioni devono essere effettuate soltanto da personale autorizzato e qualificato. Rivolgersi al più vicino centro di assistenza tecnica Ingersoll-Rand.

Indirizzare tutte le comunicazioni al più vicino concessionario od ufficio Ingersoll-Rand.

© Ingersoll-Rand Company 1997

Stampato in U.S.A.

INGERSOLL-RAND®
PROFESSIONAL TOOLS

IDENTIFICAZIONE DELLE ETICHETTE DI AVVERTENZA

▲ AVVERTENZA

LA MANCATA OSSERVANZA DELLE SEGUENTI AVVERTENZE PUÒ CAUSARE LESIONI FISICHE



▲ AVVERTENZA
Indossare sempre degli occhiali protettivi quando si adopera questo attrezzo o se ne esegue la manutenzione.



▲ AVVERTENZA
Indossare sempre delle cuffie protettive quando si adopera questo attrezzo.



▲ AVVERTENZA
Disinserire sempre l'alimentazione aria e staccare il relativo tubo, prima di installare, togliere o regolare qualsiasi accessorio, oppure prima di eseguire qualsiasi operazione di manutenzione dell'attrezzo.



▲ AVVERTENZA
Gli attrezzi pneumatici possono vibrare durante l'uso. Le vibrazioni, i movimenti ripetitivi o le posizioni scomode possono risultare dannosi per le mani e le braccia. Interrompere l'uso dell'utensile se si avvertono sintomi di disagio fisico, formicolio o dolore. Interpellare un medico prima di riprendere il lavoro.



▲ AVVERTENZA
Non trasportare l'attrezzo tenendolo per il tubo.



▲ AVVERTENZA
Non adoperare tubi e raccordi danneggiati, consumati o deteriorati.



▲ AVVERTENZA
Nell'usare l'attrezzo, mantenere con il corpo una posizione salda e ben bilanciata. Non sbilanciarsi durante l'uso di questo attrezzo.



▲ AVVERTENZA
Lavorare con massima pressione aria di 90 psig (6,2 bar/620 kPa).

Etichette di avvertenza internazionali:
Ordine Parte Nr. _____



MESSA IN SERVIZIO DELL'ATTREZZO

LUBRIFICAZIONE



Ingersoll-Rand Nr. 50

Con questi attrezzi usare sempre un lubrificatore di linea. Si raccomanda l'uso del seguente gruppo filtro-regolatore-lubrificatore:

per gli altri paesi - Nr. C26-C4-A29
per gli USA - Nr. C22-04-G00

Prima di azionare l'attrezzo e dopo ogni due o tre ore di operazione, a meno che venga usato un lubrificatore di linea, staccare il tubo dell'aria ed iniettare circa 0,5 - 1,0 cc di olio Ingersoll-Rand Nr. 50 nel raccordo d'aria.

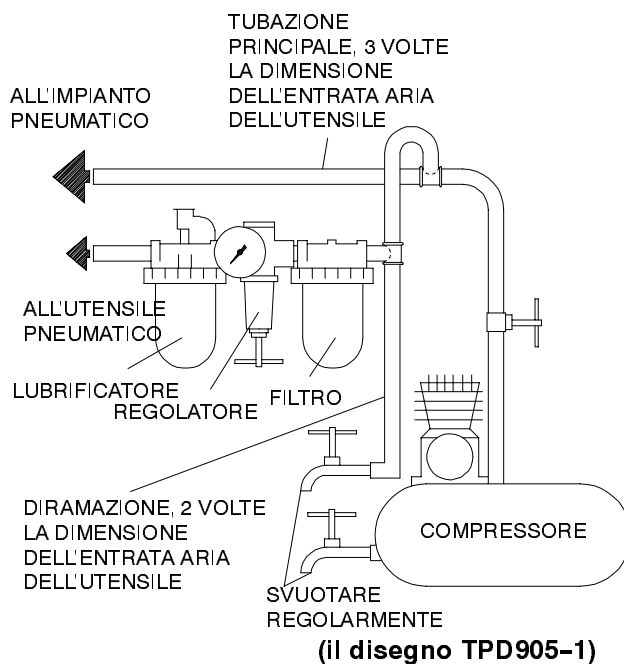

SPECIFICA

Modello	Velocità libera	Diametro del tampone	■ Livello suono dB (A)		◆ Livello di vibrazione
	giri/min		Pressione	•Potenza	m/s ²
311, 311-EU	10 000	6 (152)	83.8	---	5.3

- Collaudato secondo i criteri ANSI S5.1-1971 smerigliando su un pezzo di acciaio
- ◆ Collaudato secondo i criteri ISO8662-1 smerigliando su un pezzo di acciaio
- ISO3744

DICHIARAZIONE DI CONFORMITÀ

Noi Ingersoll-Rand, Co.
(nome del fornitore)

Swan Lane, Hindley Green, Wigan WN2 4EZ
(indirizzo)

dichiariamo sotto la nostra unica responsabilità che il prodotto:

Levigatrici a Doppia Azione per Carteggiatura Heavy Duty Modelli 311-EU

a cui si riferisce la presente dichiarazione è conforme alle normative delle direttive:

89/392/EEC, 91/368/EEC, 93/44/EEC, 93/68/EEC

secondo i seguenti standard: ISO8662

Numeri di Serie: (1994 →) XUA XXXXX →

J. Cartwright
Nome e firma delle persone autorizzate

Chuck S. Zegrati
Name and signature of authorised persons

Gennaio, 1995
Data

January, 1995
Date

AVVISO

CONSERVARE QUESTE ISTRUZIONI. NON DISTRUGGERLE.

Quando l'attrezzo diventato inutilizzabile, si raccomanda di smontarlo, sgrassarlo e separare i componenti secondo i materiali in modo da poterli riciclare.

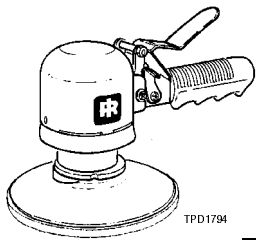

03533619

Impreso P6704
Edición 4
Enero, 1997

E

INSTRUCCIONES PARA LIJADORAS DE DOBLE ACCION MODELOS 311, 311-EU

NOTA

Las Lijadoras Neumáticas de Doble Acción Modelos 311, 311-EU están diseñadas para eliminar rebabas, preparar metales y trabajos de acabado de masillas en carrocerías. Ingersoll-Rand no aceptará responsabilidad alguna por la modificación de las herramientas efectuada por el cliente para las aplicaciones que no hayan sido consultadas con Ingersoll-Rand.

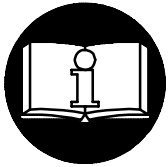

AVISO

**SE ADJUNTA INFORMACION IMPORTANTE DE SEGURIDAD.
LEA ESTE MANUAL ANTES DE USAR LA HERRAMIENTA.**

**ES RESPONSABILIDAD DE LA EMPRESA ASEGURARSE DE QUE EL OPERARIO ESTE
AL TANTO DE LA INFORMACION QUE CONTIENE ESTE MANUAL.
EL HACER CASO OMISO DE LOS AVISOS SIGUIENTES PODRIA OCASIONAR LESIONES.**

PARA PONER LA HERRAMIENTA EN SERVICIO

- Use, inspeccione y mantenga esta herramienta siempre de acuerdo a todas las normativas (locales, estatales, federales, nacionales), que apliquen a las herramientas neumáticas de operación y agarre manual.
- Para seguridad, máximo rendimiento y durabilidad de piezas, use esta herramienta a una máxima presión de aire de 90 psig (6,2 bar/620kPa) en la admisión de manguera de suministro de aire de diámetro interno de 10 mm.
- Corte siempre el suministro de aire y desconecte la manguera de suministro de aire antes de instalar, desmontar o ajustar cualquier accesorio de esta herramienta, o antes de realizar cualquier operación de mantenimiento de la misma.
- No utilice mangueras de aire y accesorios dañados, desgastados ni deteriorados.
- Asegúrese de que todas las mangueras y los accesorios sean del tamaño correcto y estén bien apretados. Vea Esq. TPD905-1 para un típico arreglo de tuberías.
- Use siempre aire limpio y seco a una máxima presión de 90 psig. El polvo, los gases corrosivos y/o el exceso de humedad podrían estropear el motor de una herramienta neumática.
- No lubrique las herramientas con líquidos inflamables o volátiles tales como queroseno, gasoil o combustible para motores a reacción.
- No saque ninguna etiqueta. Sustituya toda etiqueta dañada.

USO DE HERRAMIENTA

- Use siempre protección ocular cuando maneje, o realice operaciones de mantenimiento a, esta herramienta.
- Use siempre protección para los oídos cuando maneje esta herramienta.
- Mantenga las manos, la ropa suelta y el cabello largo alejados del extremo giratorio de la herramienta.

- Anticipe y esté alerta a los cambios repentinos en el movimiento durante la puesta en marcha y el manejo de toda herramienta motorizada.
- Mantenga una postura de cuerpo equilibrada y firme. No estire demasiado los brazos al manejar la herramienta. Pueden ocurrir reacciones de alto par a, o menos de, la recomendada presión de aire.
- El eje de la herramienta podría seguir girando brevemente después de haber soltado la palanca de estrangulación.
- Compruebe si hay exceso de velocidad o vibración antes de usar.
- Las herramientas neumáticas pueden vibrar durante el uso. La vibración, repetición o posiciones incómodas pueden dañarle los brazos y manos. En caso de incomodidad, sensación de hormigueo o dolor, deje de usar la herramienta. Consulte a un médico antes de volver a usarla otra vez.
- Utilice únicamente los accesorios Ingersoll-Rand recomendados.
- Estas Lijadoras funcionarán a la velocidad libre especificada en la placa de identificación si el suministro de aire comprimido es de 90 psig (6,2bar/6,2 kPa). Mayores presiones de aire causarán exceso de velocidad.
- Solamente debe usar placas de lijado o boinas de lana con estas herramientas. No use muelas, ni accesorio escariador o fresador con estas herramientas. No use nunca un accesorio que tenga una máxima velocidad menor a la velocidad de la Lijadora.
- Cuando use una placa de lijar con vástago, inserte completamente el vástago en la pinza. Cuando use una placa de lijar en una espiga roscada, examine la seguridad de apriete de brida. Compruebe el apriete de tuerca de pinza o tuerca de brida antes de usar la Lijadora, para seguridad en uso.
- Esta herramienta no ha sido diseñada para trabajar en ambientes explosivos.
- Esta herramienta no está aislada contra descargas eléctricas.

NOTA

El uso de piezas de recambio que no sean las auténticas piezas Ingersoll-Rand podría poner en peligro la seguridad, reducir el rendimiento de la herramienta y aumentar los cuidados de mantenimiento necesarios, así como invalidar toda garantía.

Las reparaciones sólo serán realizadas por personal cualificado y autorizado. Consulte con el centro de servicio Ingersoll-Rand autorizado más próximo.

Toda comunicación se deberá dirigir a la oficina o al distribuidor Ingersoll-Rand más próximo.

© Ingersoll-Rand Company 1997

Impreso en EE. UU.

INGERSOLL-RAND®
PROFESSIONAL TOOLS

ETIQUETAS DE AVISO



AVISO

EL HACER CASO OMISO DE LOS AVISOS SIGUIENTES PODRIA OCASIONAR LESIONES.

ADVERTENCIA
Usar siempre protección ocular al manejar o realizar operaciones de mantenimiento en esta herramienta.

ADVERTENCIA
Usar siempre protección para los oídos al manejar esta herramienta.

ADVERTENCIA
Cortar siempre el suministro de aire y desconectar la manguera de suministro de aire antes de instalar, retirar o ajustar cualquier accesorio de esta herramienta, o antes de realizar cualquier operación de mantenimiento de la misma.

ADVERTENCIA
Las herramientas neumáticas pueden vibrar durante el uso. La vibración, los movimientos repetitivos o las posiciones incómodas podrían dañarle los brazos y las manos. En caso de incomodidad, sensación de hormigueo o dolor, dejar de usar la herramienta. Consultar al médico antes de volver a utilizarla.

ADVERTENCIA
No coger la herramienta por la manguera para levantarla.

ADVERTENCIA
No utilizar mangueras de aire y accesorios dañados, desgastados ni deteriorados.

ADVERTENCIA
Mantener una postura del cuerpo equilibrada y firme. No estirar demasiado los brazos al manejar la herramienta.

ADVERTENCIA
Manejar la herramienta a una presión de aire máxima de 90 psig (6,2 bar/620 kPa).

Etiqueta de Aviso Internacional:
Pida Pieza No.

PARA PONER LA HERRAMIENTA EN SERVICIO

LUBRICACION



Ingersoll-Rand N° 50

Use siempre un lubricante de aire con esta herramienta. Recomendamos la siguiente unidad de Filtro-Lubricador-Regulador:

Internacional - N°. C26-C4-A29
Para EE.UU. - N°. C22-04-G00

Antes de poner la herramienta en marcha y después de cada dos o tres horas de uso, a menos que lleve lubricante de línea de aire comprimido, desconecte la manguera e inyecte 0,5 a 1,0 cc de Aceite Ingersoll-Rand N° 50 en la admisión de aire.

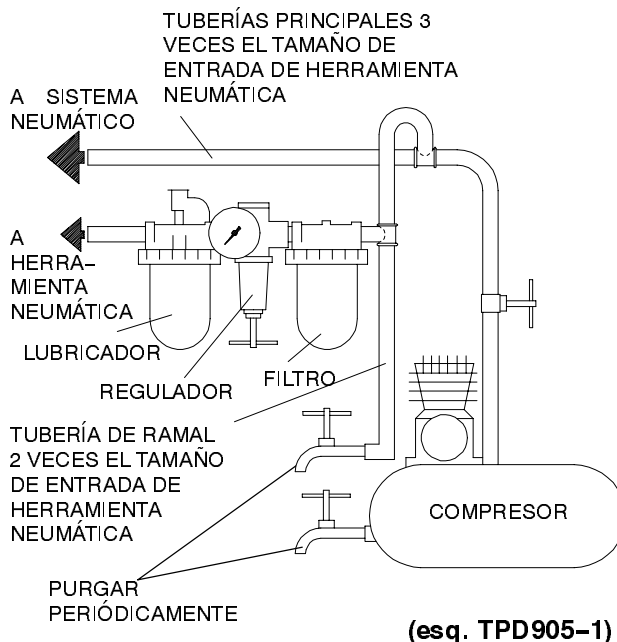

ESPECIFICACIONES

Modelo	Velocidad Libre	Diámetro de plato	■ Nivel de Sonido dB (A)		◆ Nivel de Vibraciones
	rpm		Presión	•Potencia	
311, 311-EU	10 000	6 (152)	83.8	---	m/s ² 5.3

- Probado en conformidad con ANSI S5.1-1971 lijando sobre pieza de acero
- ◆ Probado en conformidad con ISO8662-1 lijando sobre pieza de acero
- ISO3744

DECLARACION DE CONFORMIDAD

Los abajo firmantes **Ingersoll-Rand, Co.**
(nombre del proveedor)

 Swan Lane, Hindley Green, Wigan WN2 4EZ
(domicilio)

Declaramos que, bajo nuestra responsabilidad exclusiva, el producto:

 Lijadoras de Doble Acción Modelo 311-EU

a los que se refiere la presente declaración, cumplen con todo lo establecido en las directivas:

 89/392/EEC, 91/368/EEC, 93/44/EEC, 93/68/EEC

conforme a los siguientes estándares: **ISO8662**

Gama de No. de Serie: **(1994 →) XUA XXXXX →**

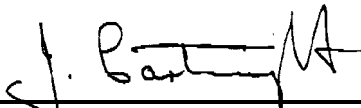
 
J. Cartwright
Nombre y firma de las personas autorizadas

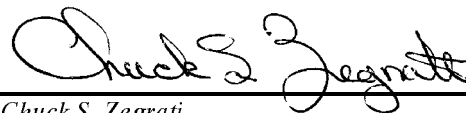
 
Chuck S. Zegrati
Name and signature of authorised persons

 Enero, 1995
Fecha

 January, 1995
Date

NOTA

GUARDE ESTAS INSTRUCCIONES. NO DESTRUYA.

Una vez vencida la vida útil de herramienta, se recomienda desarmar la herramienta, desengrasarla y separar las piezas de acuerdo con el material del que están fabricadas para reciclarlas.

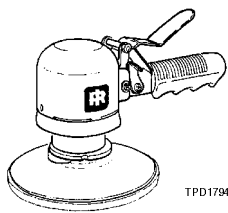

TPD1794

03533619

Form P6704
Versie 4
Januari 1997

NL

INSTRUCTIES VOOR DE TYPEN 311 EN 311-EU EXCENTRISCHE HAAKSE SCHUURMACHINES VOOR ZWAAR WERK

LET WEL

De Typen 311, 311-EU Excentrische Persluchtschuurmachines zijn ontworpen voor het wegnemen van scherpe kanten, het voor gebruik gereed maken van metalen en afwerking van plamuurlagen op carrosserieën bij autotechnische werkzaamheden. Ingersoll-Rand is niet aansprakelijk voor door de klant aangebrachte veranderingen aan de gereedschappen voor toepassingen waarover met Ingersoll-Rand geen voorafgaand overleg werd gepleegd.

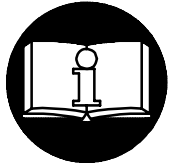

⚠ WAARSCHUWING

**BELANGRIJKE VEILIGHEIDSINFORMATIE IS INGESLOTEN.
EERST DIT HANDBOEK LEZEN, DAN HET GEREEDSCHAP BEDIENEN.**

HET BEHOORT TOT DE VERANTWOORDELIJKHEID VAN DE WERKGEVER DE IN DIT HANDBOEK GEGEVEN INFORMATIE AAN DE GEBRUIKER TER HAND TE STELLEN. EEN NALATEN DE HIERNAVOLGENDE WAARSCHUWINGEN OP TE VOLGEN KAN LICHAAMELIJK LETSEL TOT GEVOLG HEBBEN.

INGEBRUIKNEMING VAN HET GEREEDSCHAP

- Dit gereedschap altijd bedienen, controleren en onderhouden in overeenstemming met alle voorschriften (plaatselijk, staat, federaal en land), die betrekking hebben op hand-gehouden/hand-bediende pneumatische gereedschappen.
- Voor veiligheid, topprestatie, en maximale bestendigheid van de onderdelen dit gereedschap laten werken bij een maximale luchtdruk van 90 psig (6.2 bar/620 kPa) bij de inlaat met een luchttoevoerslang, die een inwendige diameter van 3/8" (10 mm) heeft.
- Men dient te allen tijde de luchtinlaat af te sluiten en de luchttoevoerslang te ontkoppelen voordat enig deel aan dit gereedschap wordt aangebracht, verwijderd of afgesteld, of voordat enig onderhoud aan dit gereedschap mag worden uitgevoerd.
- Geen beschadigde, gerafelde of versleten luchtslangen of fittingen gebruiken.
- Zorg ervoor dat alle slangen en fittingen de juiste afmetingen hebben en goed zijn vastgemaakt. Zie tekening TPD905-1 voor een typisch leidingnet.
- Altijd schone, droge lucht gebruiken bij een maximum luchtdruk van 90 psig. Stof, corroderende uitwasemingen en/of te grote vochtigheid kan de motor van een drukluchtgereedschap ruïneren.
- De gereedschappen niet smeren met ontvlambare of vluchtige vloeistoffen als petroleum, diesel of (straal) vliegtuigbrandstoffen.
- Geen typeplaatjes verwijderen. Beschadigde typeplaatjes moeten worden vervangen.

GEBRUIK VAN HET GEREEDSCHAP

- U moet te allen tijde oogbeschermers dragen wanneer u dit gereedschap bedient of er onderhoudswerkzaamheden aan uitvoert.
- Altijd oorbeschermers dragen wanneer dit gereedschap wordt bediend.
- Houd handen, losse kleding of lang haar weg van het draaiende eind van het gereedschap.
- Let op en anticipeer op plotselinge veranderingen in de werking van enig persluchtgereedschap zowel tijdens de start als gedurende het in bedrijf zijn.

- Steeds in een goede houding staan. Als u het gereedschap bedient mag u zich niet te ver uitstrekken. Hoge reactiekoppels kunnen voorkomen bij of beneden de aanbevolen luchtdruk.
- De as van het gereedschap kan even blijven draaien nadat de bediening is losgelaten.
- Voor ingebruikneming eerst op te hoog toerental en trilling controleren.
- Persluchtgereedschappen kunnen tijdens gebruik ervan trillen. Trillingen, zich herhalende bewegingen, of ongemakkelijke houdingen kunnen schadelijk zijn voor uw handen en armen. Stop met bediening van enig gereedschap wanneer u ongemak, een tintelend gevoel of pijn ervaart. Zoek medisch advies alvorens het werk te hervatten.
- Uitsluitend de door Ingersoll-Rand aanbevolen bijbehorende hulpstukken gebruiken.
- Wanneer de luchttoevoerleiding bij de machine een luchtdruk geeft van 90 psig (620 bar/6.2 kPa) zullen deze schuurmachines op het onbelast toerental werken als op de naamplaat opgegeven. Het laten werken bij een hogere druk zal resulteren in een te hoog toerental.
- Bij deze gereedschappen uitsluitend een schuurblok, lappenschijf en poetskop gebruiken. Men mag bij deze Gereedschappen geen slijpschijven of braam- of metaal verwijderende hulpstukken gebruiken. Men mag in geen geval in een Schuurmachine een hulpstuk gebruiken dat, wanneer in bedrijf, een maximum toerental heeft anders dan het toerental van de Schuurmachine waarin het wordt gebruikt.
- Wanneer een schijf met een steel wordt gebruikt dan de schacht tot de volle diepte in de spantang steken. Wanneer een schijf wordt gebruikt met een van een schroefdraad voorziene as moet er goed op worden gelet dat de moer goed is aangedraaid. Voordat de Schuurmachine wordt gebruikt eerst controleren of de spantang goed vast zit en de flensmoer goed is aangedraaid zodat deze tijdens het gebruik niet los zal gaan.
- Dit gereedschap is niet ontworpen om er mee in explosieve omgevingen te werken.
- Dit gereedschap is niet geïsoleerd tegen elektrische schokken.

LET WEL

Het gebruiken van andere dan originele Ingersoll-Rand onderdelen kan gevaar opleveren voor de veiligheid, en een vermindering met zich brengen van het prestatievermogen van het gereedschap en een toeneming van het onderhoud ervan; het kan een vervallen van alle garantie-bepalingen tot gevolg hebben.

Reparaties mogen uitsluitend worden uitgevoerd door hiertoe gemachtigd en geschoold personeel. Raadpleeg uw dichtstbijzijnde erkende Ingersoll-Rand Servicenter.

Richt al uw communicatie tot het dichtstbijzijnde Ingersoll-Rand Kantoor of Wederverkoper.

© Ingersoll-Rand Company 1997









Gedrukt in U.S.A.

INGERSOLL-RAND®
PROFESSIONAL TOOLS

LABELS MET WAARSCHUWINGSINSTRUCTIES

⚠ WAARSCHUWING

EEN NALATEN DE HIERNAVOLGENDE WAARSCHUWINGEN OP TE VOLGEN KAN LICHAAMELIJK LETSEL TOT GEVOLG HEBBEN.

	<p>⚠ WAARSCHUWING</p> <p>U moet te allen tijde oogbeschermers dragen wanneer u dit gereedschap bedient of er onderhoudswerkzaamheden aan uitvoert.</p>		<p>⚠ WAARSCHUWING</p> <p>Altijd oorbeschermers dragen wanneer dit gereedschap wordt bediend.</p>
	<p>⚠ WAARSCHUWING</p> <p>Persluchtgereedschappen kunnen tijdens gebruik ervan trillen. Trillingen, zich herhalende bewegingen, of ongemakkelijke houdingen kunnen schadelijk zijn voor uw handen en armen. Stop met bediening van enig gereedschap wanneer u ongemak, een tintelend gevoel of pijn ervaart. Zoek medisch advies alvorens werk te hervatten.</p>		<p>⚠ WAARSCHUWING</p> <p>Het gereedschap niet aan de slang dragen.</p>
	<p>⚠ WAARSCHUWING</p> <p>Steeds in een goede houding staan. Als u het gereedschap bedient mag U zich niet te ver uitstrekken.</p>		<p>⚠ WAARSCHUWING</p> <p>Bedienen tot een maximum luchtdruk van 90 psig (6.2 bar/620 kPa).</p>
<p>Internationale waarschuwingslabel: Bestel onderdeel nr. _____</p> <div style="display: flex; justify-content: space-around; align-items: center;">    </div>			

INGEBRUIKNEMING VAN HET GEREEDSCHAP

DE SMERING



Ingersoll-Rand Nr. 50

Men moet bij deze gereedschappen steeds een in-lijn aangesloten drukluchtsmeerinrichting gebruiken.

Wij bevelen u de volgende

Filter-Smeerinrichting-Regeleenheid aan:

Voor Internationaal - Nr. C26-C4-A29

Voor de USA - Nr. C22-04-G00

Voordat het gereedschap wordt gestart en na elke twee of drie bedrijfsuren, tenzij een in-lijn olienevelaar wordt gebruikt, de luchtslang losmaken en 0.5 - 1.0 cc Ingersoll-Rand Nr. 50 Olie in de luchtinlaat spuiten.

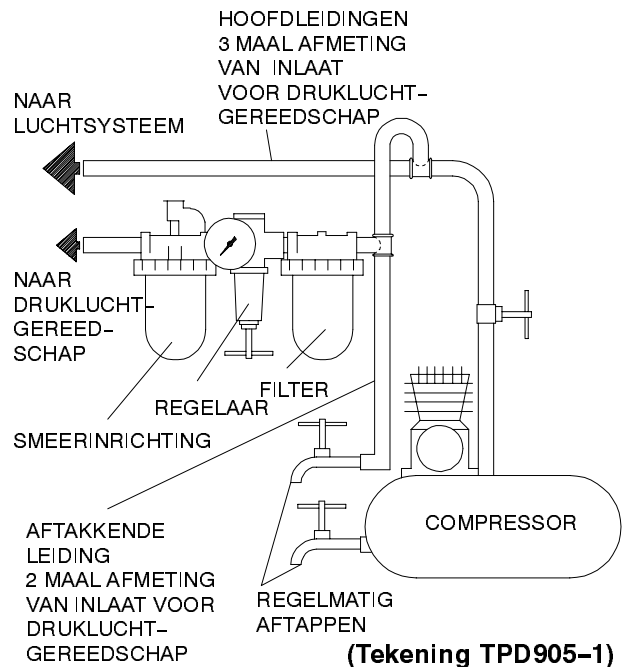

SPECIFICATIES

Type	Onbelast toerental	Diameter van Schijf	■ Geluidsniveau dB (A)		◆ Trillingsniveau
			Deuk	• Vermogen	
	rpm	in (mm)			m/s ²
311, 311-EU	10 000	6 (152)	83.8	---	5.3

- Getest volgens ANSI S5.1-1971 schuren op stalen werkstuk
- ◆ Getest volgens ISO8662-1 schuren op stalen werkstuk
- ISO3744

SCHRIFTELIJKE VERKLARING VAN CONFORMITEIT

Wij _____ *Ingersoll-Rand, Co.*
(naam leverancier)

_____ *Swan Lane, Hindley Green, Wigan WN2 4EZ*
(adres)

verklaren, onder onze uitsluitende aansprakelijkheid, dat het produkt:

_____ *Typen 311-EU Excentrische Haakse Schuurmachines voor Zwaar Werk*

waarop deze verklaring betrekking heeft overeenkomt met de bepalingen van directieven:

_____ *89/392/EEC, 91/368/EEC, 93/44/EEC, 93/68/EEC*

overeenkomstig de volgende hoofdstandaards: _____ *ISO8662*

Serienummers: _____ (1994 →) XUA XXXXX →

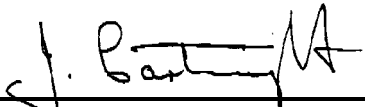
_____ 
J. Cartwright
Naam en handtekening van gemachtigde personen

_____ 
Chuck S. Zegrati
Name and signature of authorised persons

_____ *Januari 1995*
Datum

_____ *January, 1995*
Date

LET WEL

DEZE INSTRUCTIES GOED BEWAREN. NIET Vernietigen.

Wanneer de levensduur van het gereedschap verstreken is, wordt u aangeraden het gereedschap te demonteren en ontvetten, en de delen gescheiden naar materialen op te bergen zodat zij gerecycled kunnen worden.

MAINTENANCE INSTRUCTIONS
SECTION D'ENTRETIEN
WARTUNG
SEZIONE DI MANUTENZIONE
INSTRUCCIONES DE MANTENIMIENTO
ONDERHOUD

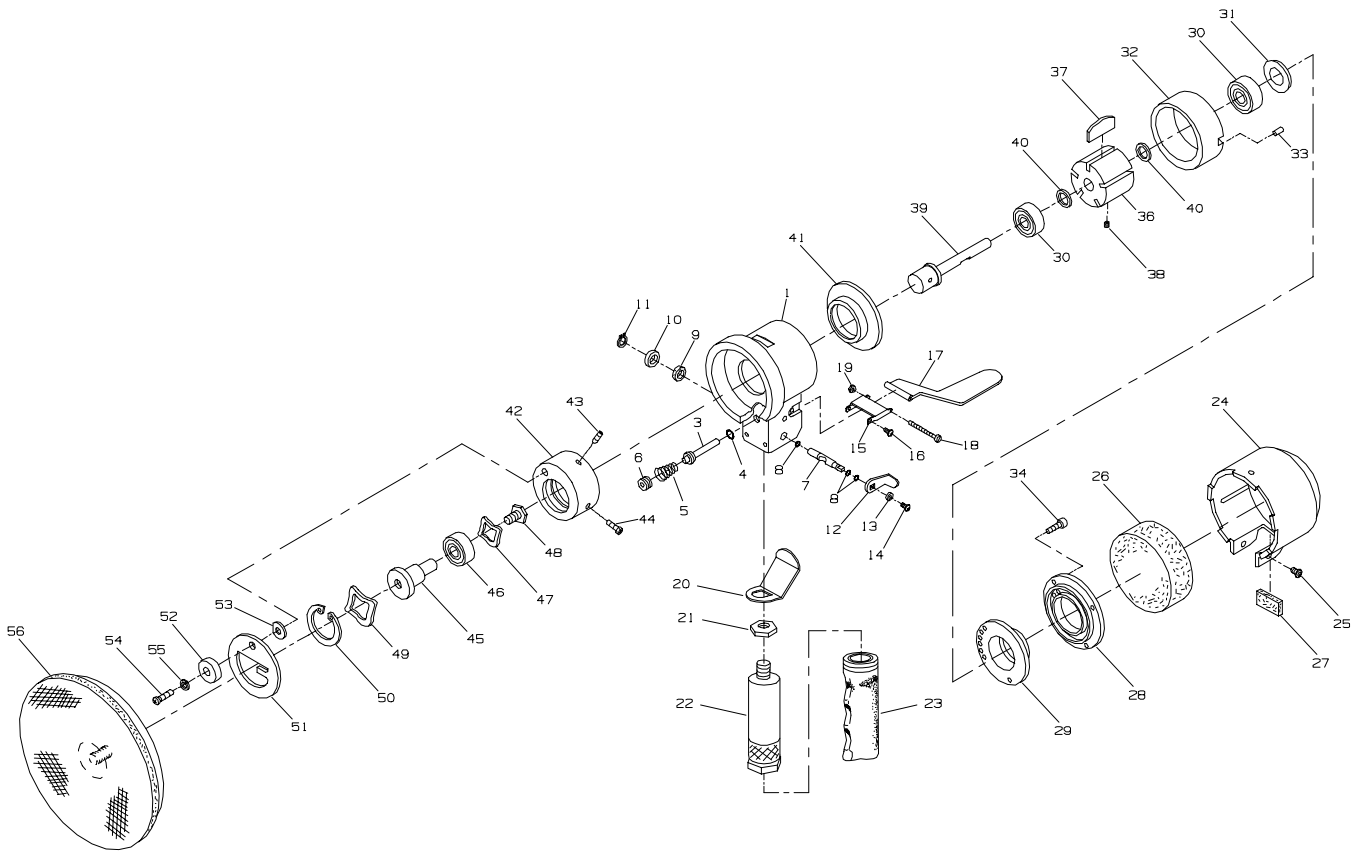

(TPA989-1)

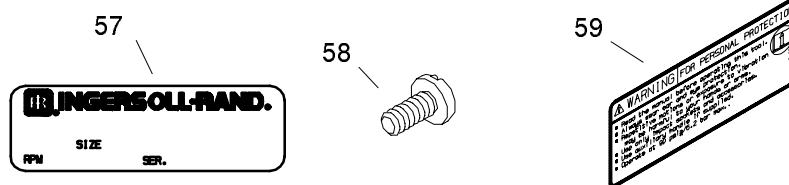

PART NUMBER FOR ORDERING
 REFERENCE POUR COMMANDE DE LA PIECE
 BESTELNUMMER
 NUMERO DEL PEZZO PER L'ORDINAZIONE
 SIMBOLO DE LA PIEZA PARA PEDIDOS
 BESTELNUMMERS



1	311--A159	22	311--A465	43	311--378
3	311--A161	23	311--160	44	311--17
4	311--65	24	311--109	45	311--235
5	311--51	25	311--78 (2)	46	311--97
6	311--266	26	311--311	47	311--79 (sm)
7	311--A165	27	311--312	48	311--101
8	311--169 (3)	28	311--310	49	311--110 (lg)
9	311--167	29	311--12	50	311--111
10	311--166	30	311--24 (2)	51	311--800
11	311--168	31	311--25	52	311--836
12	311--270	32	311--A3	53	311--839
13	311--277	33	311--98	54	311--840
14	311--279	34	311--103 (4)	55	311--18
15	311--274	36	311--53	56	311--825--6
16	311--170	37	311--42--5 (set/5)	57	311--301 (311)
17	311--273	38	311--55	57	311--EU--301 (311--EU)
18	311--275	39	311--54	58	311--302 (2)
19	311--278	40	311--448	59	WARNING--10--99 (311)
20	311--271	41	311--11	59	EU--99 (311--EU)
21	311--155	42	311--236		

**Service Centers
Centres d'entretien
Ingersoll-Rand Niederlassungen
Centri di Assistenza
Centros de Servicio
Service Centra**



Ingersoll-Rand Company – 510 Hester Drive –
White House, TN 37188 – USA

Ingersoll-Rand Sales Company Limited
Chorley New Road
Horwich, Bolton
Lancashire BL6 6JN
England – UK
Tel: (44) 204 880890
Fax: (44) 204 880388

Ingersoll-Rand Equipements de Production
111 Avenue Roger Salongro
BP 59
F-59450 Sin Le Noble
France
Tel: (33) 27 93 0808
Fax: (33) 27 93 0800

Ingersoll-Rand GmbH
Gewerbealle 17
45478 Mülheim/Ruhr
Deutschland
Tel: (49) 208 9940
Fax: (49) 208 9994445

Ingersoll-Rand Italiana SpA
Casella Postale 1232
20100 Milano
Italia
Tel: (39) 2 950561
Fax: (39) 2 95380169

Ingersoll-Rand
Camino de Rejas 1, 2-18 B1S
28820 Cosiada (Madrid)
España
Tel: (34) 1 669 5850
Fax: (34) 1 669 6054

Ingersoll-Rand Nederland
Produktieweg 10
2382 PB Zoeterwoude
Nederland
Tel: (31) 71 45220
Fax: (31) 71 218671

Ingersoll-Rand Company SA
PO Box 3720
Airode 1451
South Africa
Tel: (27) 11 864 3930
Fax: (27) 11 864 3954

Ingersoll-Rand
Scandinavian Operations
Kastruplundgade 221
DK-2770 Kastrup
Danmark
Tel: (45) 32 526092
Fax: (45) 32 529092

Ingersoll-Rand SA
The Alpha Building
Route des Arsenaux 9
CH-1700 Fribourg
Schweiz/Suisse
Tel: (41) 37 205111
Fax: (41) 37 222932

Ingersoll-Rand Company
Kuznetsky Most 21/5
Entrance 3
103698 Moscow
Russia
CIS
Tel: (7) 501 882 0440
Fax: (7) 501 882 0441

Ingersoll-Rand Company
16 Pietro
Ul Stawki 2
PL-00193 Warsaw
Poland
Tel: (48) 2 635 7245
Fax: (48) 2 635 7332

VEJLEDNING TIL EKSTRA KRAFTIGE, DOBBELTVIRKENDE VINKELPUDSEMASKINER, MODEL 311 OG 311-EU

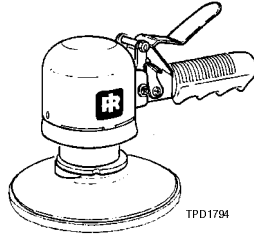

BEMÆRK

Dobbeltvirkende pudsemaskiner model 311 og 311-EU er designet til slibning af spartelmasse og al anden klargøring til lakering.

Ingersoll-Rand påtager sig intet ansvar for eventuelle ændringer af værktøjer udført af brugeren i forbindelse med anvendelsesområder, som Ingersoll-Rand ikke på forhånd er blevet konsulteret om.

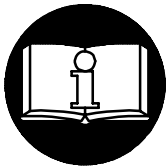

⚠ ADVARSEL!

INDEHOLDER VIGTIG SIKKERHEDSINFORMATION.

DENNE VEJLEDNING SKAL LÆSES FØR BETJENING AF VÆRKTØJET.

DET ER ARBEJDSGIVERENS ANSVAR AT SØRGE FOR, AT INDHOLDET AF DENNE VEJLEDNING BRINGES TIL OPERATØRENS KUNDSKAB.

MANGLENDE IAGTTAGELSE AF DISSE ADVARSLER KAN RESULTERE I PERSONSKADE. I BRUGTAGNING AF VÆRKTØJET

- Dette værktøj skal altid betjenes, kontrolleres og vedligeholdes i overensstemmelse med de gældende lokale og nationale regler for manuelle trykluftværktøjer.
- Af sikkerhedshensyn og for at opnå den bedst mulige ydelse og levetid for værktøjskomponenterne, skal værktøjet bruges ved et maksimalt indgangslufttryk på 6,2 bar og med en lufttilførselsslange, der har en indvendig diameter på 10 mm.
- Der skal altid lukkes for lufttilførslen, og lufttilførselsslangen skal afmonteres før installation, afmontering eller justering af tilbehør til dette værktøj, eller før der udføres vedligeholdelsesarbejde på værktøjet.
- Der må ikke bruges beskadigede, flossede eller nedslidte luftslanger og tilbehør.
- Det skal sikres, at alle slanger og alt tilbehør er af den korrekte størrelse og er sikkert monteret. Der henvises til tegning TPD905-1, som viser en typisk rørføring.
- Der skal altid bruges ren, tør luft ved et maksimalt lufttryk på 6,2 bar. Støv, korroderende dampe og/eller for høj fugtighed kan ødelægge motoren i et trykluftværktøj.
- Værktøjer må ikke smøres med brændbare eller flygtige væsker så som petroleum, dieselolie eller flybrændstof.
- Mærkater må ikke fjernes. Eventuelt beskadigede mærkater skal udskiftes.

ANVENDELSE AF VÆRKTØJET

- Der skal altid bruges beskyttelsesbriller under betjening eller vedligeholdelse af værktøjet.
- Der skal altid bruges høreværn under betjening af dette værktøj.
- Hænder, løstsiddende tøj og langt hår skal holdes borte fra den roterende ende af værktøjet.
- Under opstart og betjening af trykluftværktøjer, skal man forsøge at forudse og være særdeles opmærksom over for pludselige bevægelsesændringer.

- Der skal hele tiden holdes en kropsstilling med god balance og godt fodgreb. Som operatør skal man undgå at strække sig for langt under brug af dette værktøj. Der kan forekomme voldsomme reaktionsmomenter ved eller under det anbefalede lufttryk.
- Værktøjets aksel kan fortsætte med at rotere et kort stykke tid, efter man har sluppet håndtaget.
- Før brug af værktøjet, skal det sikres, at arbejdshastigheden ikke er for høj, og at der ikke forekommer for voldsomme vibrationer.
- Trykluftværktøjer kan vibrere under brug. Vibration, hyppigt gentagne bevægelser og ubekvemme stillinger kan være skadelige for operatørens hænder og arme. Brug af værktøjet bør ophøre, hvis man føler nogen form for gener, en snurrende fornemmelse i kroppen eller smerter. Der skal søges lægehjælp, før brug af værktøjet genoptages.
- Der må kun bruges tilbehør, som anbefales af Ingersoll-Rand.
- Disse pudsemaskiners arbejder ved den fri hastighed, som er angivet på fabriksmærkaten, forudsat at værktøjet tilføres luft ved et tryk på 6,2 bar. Hvis der bruges et højere lufttryk, vil arbejdshastigheden blive for høj.
- Disse værktøjer må kun bruges med pudseskiver, polerskiver eller lammeuldsskiver. Der må ikke bruges slibeskiver, slibestifter eller metalskærende tilbehør med disse værktøjer. Der må aldrig bruges tilbehør, hvis maksimale arbejdshastighed er lavere end pudsemaskinens fri hastighed.
- Når der bruges en skive med skaft, skal skaftet skubbes helt ind i spændepatronen. Når der bruges en skive med gevindskåret skaft, skal man sikre sig, at flangemøtrikken er forsvarligt tilspændt. Omløberens eller flangemøtrikkens tilspænding skal kontrolleres, før man tager en pudsemaskine i brug, så man er sikker på, at den ikke kan arbejde sig fri.
- Dette værktøj er ikke designet til brug i eksplosive arbejdsmiljøer.
- Dette værktøj er ikke isoleret mod elektriske stød.

BEMÆRK

Brug af reservedele, som ikke er originale Ingersoll-Rand produkter, kan resultere i sikkerhedsrisici, forringet værktøjsydelse samt ekstra vedligeholdelse, og kan gøre alle garantier ugyldige.

Reparationsarbejde må kun udføres af autoriseret og korrekt uddannet personale. Kontakt venligst det nærmeste autoriserede Ingersoll-Rand servicecenter.

Al korrespondance bedes stilet til Ingersoll-Rands nærmeste kontor eller distributør.

© Ingersoll-Rand Company 1997

Trykt i USA

INGERSOLL-RAND®
PROFESSIONAL TOOLS

ADVARSELSMÆRKATER

⚠ ADVARSEL!

MANGLENDE IAGTTAGELSE AF DISSE ADVARSLER KAN RESULTERE I PERSONSKADE.



⚠ ADVARSEL!
Der skal altid bruges beskyttelsesbriller under betjening eller vedligeholdelse af værktøjet.



⚠ ADVARSEL!
Der skal altid bruges høreværn under betjening af dette værktøj.



⚠ ADVARSEL!
Der skal altid lukkes for lufttilførslen, og luftslangen skal afmonteres for installation, afmontering eller justering af tilbehør til dette værktøj, eller før der udføres vedligeholdelsesarbejde på værktøjet.



⚠ ADVARSEL!
Trykluftværktøjer kan vibrere under brug. Vibration, hyppigt gentagne bevægelser og ubekvemme stillinger kan være skadelige for operatørens hænder og arme. Brug af værktøjet bør ophøre, hvis man føler nogen form for gener, en snurrende fornemmelse i kroppen eller smerter. Der skal søges lægehjælp, før brug af værktøjet genoptages.



⚠ ADVARSEL!
Værktøjet må ikke løftes i luftslangen.



⚠ ADVARSEL!
Der må ikke bruges beskadigede, flossede eller nedslidte luftslanger og tilbehør.





⚠ ADVARSEL!
Der skal hele tiden holdes en kropstilling med god balance og godt fodgreb. Som operatør skal man undgå at strække sig for langt under brug af dette værktøj.



⚠ ADVARSEL!
Luftrykket må ikke overstige 6,2 bar under brug af dette værktøj.

International advarselmærkat:
Bestillingsnr. _____

IBRUGTAGNING AF VÆRKTØJET

SMØRING



Ingersoll-Rand nr. 50

Der skal altid bruges luftledningssmøring til disse værktøjer. Vi anbefaler følgende filter-, smøreanordnings- og reguleringsenhed:

Internationalt - nr. C26-C4-A29

I USA - nr. C22-04-G00

Før værktøjet startes og efter hver 2-3 timers drift, skal luftslangen afmonteres og der skal hældes 0,5-1 kubikcentimeter olie af typen Ingersoll-Rand nr. 50 i lufttilslutningen, medmindre der bruges luftledningssmøring.

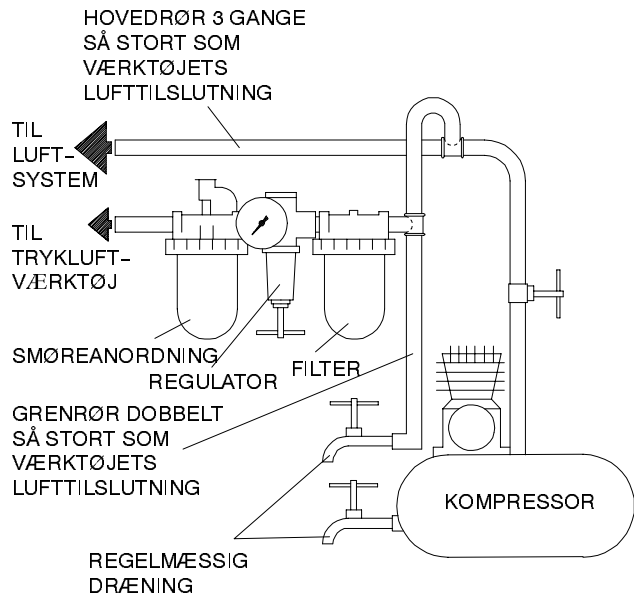

(Tegning TPD905-1)

SPECIFIKATIONER

Model	Fri hastighed o/min.	Bagskivediameter tommer (mm)	Lydniveau dB (A)		Vibrationsniveau m/s ²
			Tryk	Effekt	
311, 311-EU	10.000	6 (152)	83.8	---	5.3

- Afprøvet i overensstemmelse med ANSI S5.1-1971, slibning på stålemne
- ◆ Afprøvet i overensstemmelse med ISO8662-1, slibning på stålemne
- ISO3744

FABRIKATIONSERKLÆRING

Vi _____ ***Ingersoll-Rand, Co.***
(leverandørens navn)

_____ ***Swan Lane, Hindley Green, Wigan WN2 4EZ***
(adresse)

erklærer som eneansvarlig, at nedenstående produkt,

_____ ***Ekstra kraftige, dobbeltvirkende vinkelpudsemaskiner, model 311-EU***

som denne erklæring vedrører, overholder bestemmelserne i følgende direktiver

_____ ***89/392/EØF, 91/368/EØF, 93/44/EØF OG 93/68/EØF***

ved at være i overensstemmelse med følgende hovedstandard(er):

_____ ***ISO8662***

Serienr. _____ ***(1994 →) XUA XXXXX →***

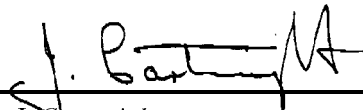
_____ ***J. Cartwright***
Ansvarliges navn og underskrift

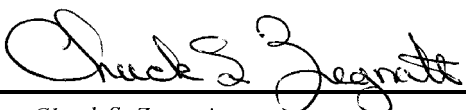
_____ ***Chuck S. Zegrati***
Ansvarliges navn og underskrift

_____ ***Marts, 1995***
_____ *Dato*

_____ ***Marts, 1995***
_____ *Dato*

BEMÆRK

DENNE VEJLEDNING BØR GEMMES. MÅ IKKE DESTRUERES.

Efter værktøjets levetid anbefales det at demontere og afføde værktøjet, og opdele de adskilte komponenter ud fra materialetypen, så de kan genbruges.

ANVISNINGAR FÖR OSCILLERANDE PUTSMASKINER MODELLER 311, 311-EU

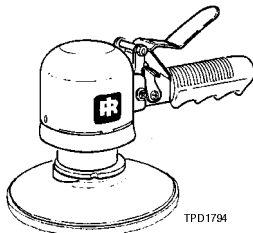

OBS!

Oscillerande putsmaskiner, modell 311, 311-EU är tillverkade för kilkantslipning, metallbearbetning samt avputsning av karrossutfyllnad inom bilindustrin. Ingersoll-Rand är inte ansvarigt för verktyg som har modifierats av kunden för att anpassas till andra användningar, om inte kunden har konsulterat Ingersoll-Rand.

⚠ VARNING

**VIKTIG SÄKERHETSINFORMATION MEDFÖLJER.
LÄS DENNA HANDBOK INNAN VERKTYGET ANVÄNDS.**

DET ÅLIGGER ARBETSGIVAREN ATT SE TILL ATT DE ANSTÄLLDA SOM SKALL ANVÄNDA VERKTYGEN ÄR FÖRTROGNA MED HANDBOKENS INNEHÅLL. UNDERLÅTELSE ATT IAKTTAGA VARNINGARNA I DETTA INSTRUKTIONSHÄFTE KAN MEDFÖRA PERSONSKADOR.

INNAN VERKTYGET ANVÄNDS

- Användning, inspektion och underhåll av verktyget skall alltid ske i enlighet med på användningsplatsen rådande myndigheters gällande regler för handhållna pneumatiska verktyg.
- För säkerhet, bästa effektivitet och maximal varaktighet bör detta verktyg användas med ett maximalt lufttryck på 6,2 bar/620 kPa (90 pund/tum²) vid intaget och med en matarslang med en innerdiameter på 10 mm (3/8 tum).
- Stäng alltid av lufttillförseln och koppla bort matarslangen innan du monterar, avlägsnar eller justerar några tillbehör till detta verktyg och innan du utför service på verktyget.
- Använd aldrig skadade, slitna eller trasiga luftslangar och kopplingar.
- Se till att alla slangar och kopplingar är av rätt storlek och ordentligt fastsatta. Se bild TPD905-1 för en typisk installation.
- Använd alltid ren, torr luft och ett maximalt lufttryck på 6,2 bar (90 pund/tum²). Damm, frätande ångor och/eller för mycket fuktighet kan förstöra motorn på en tryckluftswerktyg.
- Smörj aldrig verktygen med lättantändliga eller flyktiga vätskor, som t.ex. fotogen, diesel- eller flygbränsle.
- Avlägsna ej etiketterna. Byt ut skadade etiketter.

VERKTYGETS ANVÄNDNING

- Använd alltid skyddsglasögon när du använder eller utför service på detta verktyg.
- Använd alltid hörselskydd när du använder detta verktyg.
- Håll händer, lösa kläder och långt hår på avstånd från den roterande verktygsdelen.

- Förutse och var uppmärksam på plötsliga rörelseförändringar vid start och drift av alla motordrivna verktyg.
- Stå stadigt, med god balans. Sträck dig inte för långt över verktyget när du arbetar. Höga reaktionsvridmoment kan inträffa vid det rekommenderade lufttrycket.
- Verktygets axel kan fortsätta att rotera under en kort tid efter det att pådraget släppts.
- Lägg märke till reverseringsvredets läge innan du startar verktyget, så att du känner till rotationsriktningen när verktyget startas.
- Tryckluftsdrivna verktyg kan vibrera under användningen. Vibrationer, monotona rörelser eller en obekvämlig ställning kan vara skadligt för händer och armar. Upphör att använda ett verktyg om det börjar sticka eller värka i händer och armar. Sök läkare innan du åter använder verktyget.
- Använd sådana tillbehör som rekommenderats av Ingersoll-Rand.
- Dessa putsmaskiner körs med den fria hastighet som anges på namnplåten om lufttillförseln ger ett lufttryck på 6,2 bar/620 kPa (90 pund/tum²) vid verktyget. Drift med högre lufttryck kommer att medföra för stor hastighet.
- Använd endast en slipdyna, polerskiva eller polerhätta med dessa verktyg. Använd ej någon slipskiva, fil eller metallborttagningstillbehör tillsammans med dessa verktyg. Använd aldrig något tillbehör vars maximala fria hastighet understiger ytslipmaskinens fria hastighet.
- Kontrollera att flänsmuttern är ordentligt åtdragen innan putsmaskinen körs, så att den inte lossnar vid drift.
- Detta verktyg är ej avsett att användas i explosiv atmosfär.
- Detta verktyg är ej isolerat mot elektrisk chock.

OBS!

Om andra reservdelar än de från Ingersoll-Rand används, kan detta medföra en säkerhetsrisk, minskad verktygsprestanda och ett ökat servicebehov. Det kan dessutom få till följd att alla garantier blir ogiltiga.

Reparationer får endast utföras av auktoriserad, utbildad personal. Rådfråga närmaste auktoriserade Ingersoll-Rand servicecenter.

Alla förfrågningar bör ske till närmaste
Ingersoll-Rand kontor eller distributör.
© Ingersoll-Rand Company 1997

Tryckt in U.S.A.

INGERSOLL-RAND®
PROFESSIONAL TOOLS

IDENTIFIERING AV VARNINGSETIKETTER

⚠ VARNING

UNDERLÅTELSE ATT IAKTTAGA FÖLJANDE VARNINGAR KAN MEDFÖRA
PERSONSKADA.

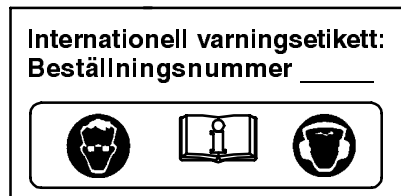
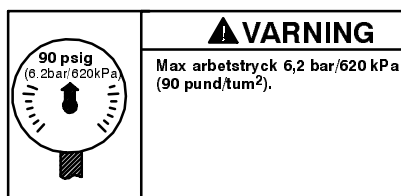
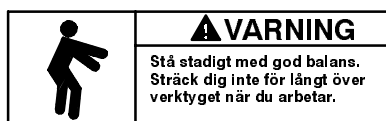
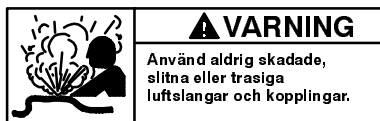
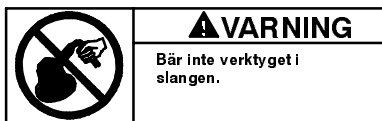
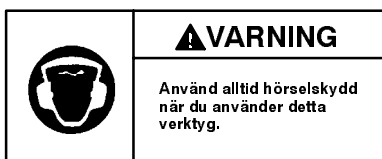
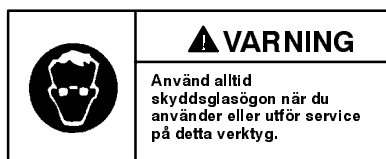

INNAN VERKTYGET ANVÄNDS

SMÖRJNING



Ingersoll-Rand Nr. 50

Använd alltid tryckluftssmörjare med dessa verktyg. Vi rekommenderar följande enhet som filtersmörjarregulator:

Internationellt - Nr. C26-C4-A29
I USA- Nr. C22-04-G00

Innan verktyget startas och efter varje två till tre timmars drift, om inte en tryckluftssmörjare används, skall luftslangen lossas och cirka 0,5–1,0 cm³ Ingersoll-Rand olja nr. 50 sprutas in i luftintaget.

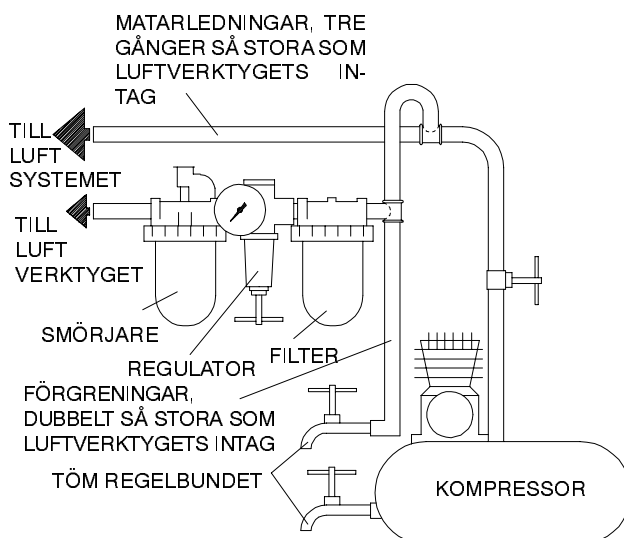

(Bild. TPD905-1)

SPECIFIKATIONER

Modell	Fri hastighet	Dynans diameter	■ Ljudstyrkenivå dB (A)		◆ Vibration- snivå
			Tryck	• Kraft	
	varv/min.	mm (tum)			m/s ²
311, 311-EU	10 000	152 (6)	83,8	---	5,3

- Testad i enlighet med ANSI S5.1-1971 med sandning på arbetsstycke i stål
- ◆ Testad i enlighet med ISO8662-1 med sandning på arbetsstycke i stål
- ISO3744

FÖRSÄKRAN OM ÖVERENSSTÄMMELSE

Vi Ingersoll-Rand, Co.
(leverantörens namn)

Swan Lane, Hindley Green, Wigan WN2 4EZ
(adress)

intygar härmed, i enlighet med vårt fullständiga ansvar, att produkten,

Oscillerande putsmaskiner, modeller 311-EU

som detta intyg avser, uppfyller kraven i

89/392/EEC, 91/368/EEC, 93/44/EEC OCH 93/68/EEC Direktiven.

Genom at använda följande principstandard: ISO8662

Serienummer, mellan: (1994 →) XUA XXXXX →

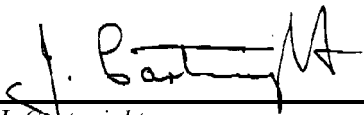

J. Cartwright
Auktoriserade personers namn och underskrift



Chuck S. Zegrati
Auktoriserade personers namn och underskrift

Mars, 1995

Datum

Mars, 1995

Datum

OBS!

SPARA ANVISNINGARNA. FÅR EJ FÖRSTÖRAS.

Då verktyget är utslitet, rekommenderar vi att det tas isär och avfettas,
samt att de olika delarna sorteras för återvinning.

INSTRUKSJONER FOR EKSTRA KRAFTIGE, DOBBELTVIRKENDE VINKELPUSSEMASKINER, MODELL 311, 311-EU

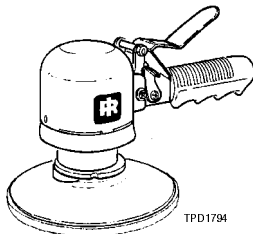

MERK

Ekstra kraftige dobbeltvirkende vinkelpussemaskiner av modell 311 og 311-EU er konstruert for kantsliping, metallpreparasjoner og finpusning av karosseri i bilverkstedsbransjen. Ingersoll-Rand er ikke ansvarlig for verktøymodifikasjoner som utføres av kunden uten at Ingersoll-Rand er rådspurt.

⚠ ADVARSEL

INNEHOLDER VIKTIG SIKKERHETSINFORMASJON.
LES DENNE INSTRUKSJONSHÅNDBOKEN FØR VERKTØYET TAS I BRUK.
DET ER ARBEIDSGIVERENS PLIKT Å GI INFORMASJONEN
I DENNE INSTRUKSJONSBOKEN TIL BRUKEREN.

PERSONSKADER KAN OPPSTÅ HVIS IKKE FØLGENDE ADVARSLER BLIR FULGT.

FØRSTEGANGSBRUK AV VERKTØY

- Bruk, inspiser og vedlikehold alltid dette verktøyet i følge eksisterende lokale og nasjonale forskrifter for håndholdt/håndbetjent trykkluftverktøy.
- For å oppnå best sikkerhet, topp ytelse og maksimal levetid på deler, bør dette verktøyet brukes ved maksimalt lufttrykk på 6,2 bar/620 kPa (90 psig) målt ved luftinntaket når en 10 mm (3/8 tomme) innvendig diameter trykkslange brukes.
- Steng alltid av lufttilførselen og koble fra lufttilførselslangen før installering, fjerning eller justering av tilbehør, eller før vedlikehold blir utført på dette verktøyet.
- Bruk ikke en skadet, sprukket eller slitt luftslange/kobling.
- Sørg for at alle slanger og koblinger er av riktig størrelse og er tette. Se tegning TPD905-1 for et typisk koblingsarrangement.
- Bruk alltid ren, tørr luft ved maksimalt lufttrykk på 90 psig. Støv, etsende gasser og/eller for mye fuktighet kan ødelegge motoren på et trykkluftverktøy.
- Smør ikke verktøyene med brennbare eller ustabile væsker som parafin, diesel eller flybensin.
- Fjern ikke noen identifikasjonsmerker. Skift ut skadete merker.

BRUK AV VERKTØY

- Bruk alltid vernebriller under arbeid med eller vedlikehold av dette verktøyet.
- Bruk alltid hørselvern under arbeid med dette verktøyet.
- Hold hender, løse klær og langt hår unna rotasjonsdelen på verktøyet.
- Forutse og vær forberedt på plutselige bevegelsesforandringer ved oppstart og bruk av ethvert trykkluftverktøy.

- Hold kroppen i en balansert og stødig stilling. Len deg ikke for langt forover under bruken av dette verktøyet. Høye reaksjonsmomenter kan forekomme ved lavere lufttrykk enn det som er anbefalt.
- Verktøyakslingen kan fortsette å rotere etter at av/på- håndtaket er sluppet.
- Kontroller at hastigheten ikke er for stor, eller at det ikke er for mye vibrasjon, før bruk.
- Trykkluftverktøy kan vibrere under bruk. Vibrasjon, gjentatte bevegelser eller ubekvemme stillinger kan være skadelig for hender og armer. Stans bruken av ethvert verktøy ved ubehag, stikkende følelser eller hvis du får smerter. Søk råd fra lege før videre arbeid gjenopptas.
- Bruk tilbehør som er anbefalt av Ingersoll-Rand.
- Disse pussemaskinene vil fungere ved de arbeidshastigheter som er oppgitt på merkeskiltet hvis lufttilførselstrykket er 6,2 bar/620 kPa (90 psig) ved verktøyet. Bruk ved høyere trykk vil resultere i for høy hastighet.
- Bruk kun støtterondell for sliperondeller, poleringsskive eller polerhette på disse verktøyene. Bruk ikke slipeskiver, slipestifter eller tilbehør for fjerning av metaller på disse verktøyene. Bruk aldri tilbehør som har en maksimal arbeidshastighet som er lavere enn den maksimale hastigheten på pussemaskinen hvor tilbehøret er montert.
- Når en støtterondell med skaft brukes, settes skaftet helt inn i spennhylsen. Når en støtterondell brukes på en gjenget aksel, kontroller at låsemutteren er fast. Kontroller at låsemutteren på spennhylsen og på akselen er festet godt nok slik at de ikke kan løsne under bruken av pussemaskinen.
- Dette verktøyet er ikke beregnet til bruk på steder der det er fare for eksplosjon.
- Dette verktøyet er ikke isolert mot elektriske støt.

MERK

Bruk av andre deler enn originale Ingersoll-Rand-reservedeler kan føre til sikkerhetsrisiko, redusert verktøy-ytelse og økt vedlikehold, og kan føre til at garantien blir ugyldig.

Reparasjoner bør bare utføres av godkjent personell. Spør hos ditt nærmeste godkjente Ingersoll-Rand-verksted.

Henvendelser skal rettes til nærmeste Ingersoll-Rand avdeling eller -forhandler.

© Ingersoll-Rand Company 1997











Trykt i USA

INGERSOLL-RAND®
PROFESSIONAL TOOLS

VARSELSYMBOLER

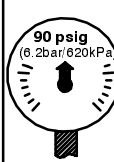
⚠ ADVARSEL

ALVORLIGE PERSONSKADER KAN OPPSTÅ HVIS IKKE FØLGENDE ADVARSLER BLIR TATT TIL FØLGE.

	⚠ ADVARSEL Bruk alltid vernebriller under arbeid med, eller vedlikehold av dette verktøyet.		⚠ ADVARSEL Bruk alltid hørselvern under arbeid med dette verktøyet.		⚠ ADVARSEL Steng alltid av lufttilførselen og koble fra slangen for lufttilførselen før installering, fjerning eller justering av tilbehør, eller før vedlikehold blir utført på dette verktøyet.
	⚠ ADVARSEL Trykkluftverktøy kan vibrere under bruk. Vibrasjon, gjentatte bevegelser eller ubekvemme stillinger kan være skadelig for hender og armer. Stans bruken av ethvert verktøy ved ubehag, stikkende følelser eller hvis du får smerter. Søk råd fra lege før videre arbeid gjenopptas.		⚠ ADVARSEL Bær ikke verktøyet etter luftslangen.		⚠ ADVARSEL Bruk ikke skadete, sprukne eller slitte luftslanger/koblinger.
	⚠ ADVARSEL Hold kroppen i en balansert og stødig stilling. Len deg ikke for langt forover under bruken av dette verktøyet.		⚠ ADVARSEL Brukes ved et maksimalt lufttrykk på 6,2 bar/620 kPa (90 psig).	Internasjonalt varselssymbol: Bestill delenummer   	

FØRSTEGANGSBRUK AV VERKTØY

SMØRING



Ingersoll-Rand nr. 50

Bruk alltid en smørepotte sammen med disse verktøyene. Vi anbefaler følgende filter-smøre-regulator enhet:

Internasjonalt nummer C26-C4-A29
USA-nummer C22-04-G00

Før verktøyet startes, og etter hver andre eller tredje times bruk: Hvis ikke et rørmontert smøreapparat er brukt, koble fra luftslangen og fyll 0,5 – 1,0 cm³ med Ingersoll-Rand-olje nr. 50 inn i luftåpningen.

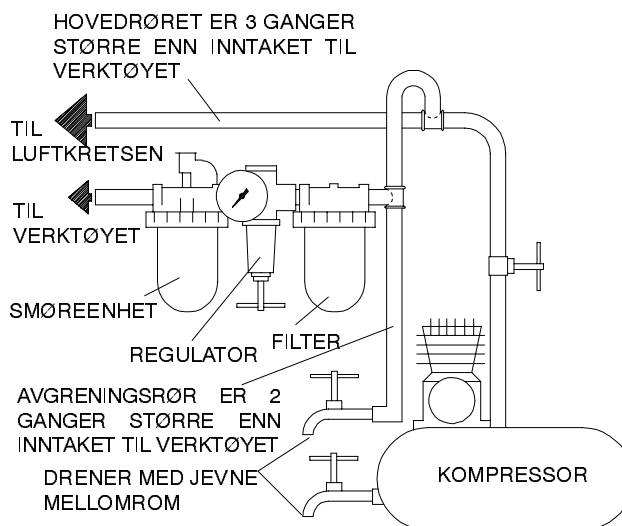

(Tegning TPD905-1)

SPESIFIKASJONER

Modell	Hastighet	Rondell-diameter	Lydnivå dB (A)		Vibrasjonsnivå
			Trykk	•Styrke	
	o/min	mm (tomme)			m/s ²
311, 311-EU	10 000	152 (6)	83,8	---	5,3

- Testet i henhold til ANSI S5.1-1971 som gjelder pussing på stålemne
- ◆ Testet i henhold til ISO8662-1 som gjelder pussing på stålemne
- ISO3744

KONFORMITETSERKLÆRING

Vi Ingersoll-Rand, Co.
(leverandørens navn)

Swan Lane, Hindley Green, Wigan WN2 4EZ
(adresse)

erklærer som eneansvarlig at produktet,

Ekstra kraftige dobbeltvirkende vinkelpussemaskiner modell 311-EU

som denne erklæringen gjelder for, oppfyller bestemmelsene i EU-direktivene.

89/392/EEC, 91/368/EEC, 93/44/EEC OG 93/68/EEC

ved å bruke følgende prinsipielle standarder: ISO8662

Serienr.: (1994 →) XUA XXXXX →

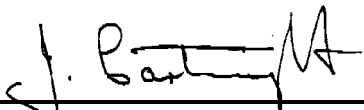
J. Cartwright
Navn og underskrift til autoriserte personer

Chuck S. Zegrati
Navn og underskrift til autoriserte personer

Mars 1995
Dato

Mars 1995
Dato

MERK

OPPBEVAR DISSE INSTRUKSJONENE. ØDELEGG DEM IKKE.

Når verktøyet ikke lenger er brukbart, anbefales det at verktøyet blir demontert, rengjort for olje og sortert etter materialer i gjenvinningsøyemed.

OHJEITA 311- JA 311-EU -SARJAN ERIKOISVAHVOIHIN KAKSITOIMISIIN HIOMAKONEISIIN

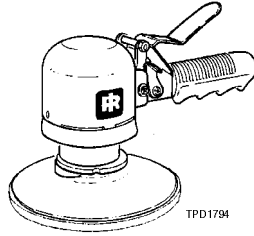

HUOMAA

311- ja 311-EU -sarjan kaksitoimiset hiomakoneet on tarkoitettu käytettäväksi särmien viimeistelyyn, metallipintojen viimeistelyyn ja pakkelin tasoittamiseen autonkorjauksen peltisepäntöissä.

Ingersoll-Rand ei ole vastuussa työkalujen mahdollisista modifikaatioista muihin sovelluksiin, joista Ingersoll-Randille ei ole tiedoitettu.

VAROITUS

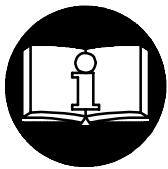

OHJEISSA ON MUKANA TÄRKEITÄ TURVAOHJEITA.
LUE TÄMÄ OHJEKIRJA ENNENKUIN ALAT KÄYTTÄÄ TYÖKALUJA.
TYÖNANTAJAN VELVOLLISUUS ON SAATTAA TÄMÄ
OHJEKIRJA TYÖNTEKIJÖIDEN TIETOON.
SEURAAVIEN VAROITUSTEN LAIMINLYÖMINEN SAATTAA JOHTAA
VAMMAUTUMISEEN.

TYÖKALUJEN KÄYTTÖÖNOTTO

- Käytä, tarkasta ja huolla tätä työkalua aina kaikkien käsikäyttöisiin ilmanpaineella toimiviin työkaluihin liittyvien säännösten mukaisesti (Työturvallisuuslaitoksen määräykset yms.)
- Käytä työkalua enintään 6,2 barin työpaineella ja liitä se 10 mm (3/8") paineilemaletkuun, jotta työkalu toimisi mahdollisimman tehokkaasti, turvallisesti ja pitkäikäisesti.
- Kytke paineilma aina pois päältä ja irroita paineilemaletku ennen kuin asennat, poistat tai säädät mitään tämän työkalun lisälaitetta tai ennen kuin alat huoltaa työkalua.
- Älä käytä vahingoittuneita, hankautuneita tai kuluneita paineilemaletkuja tai -liittämiä.
- Varmistu, että kaikki paineilemaletkut ja -liittimet ovat oikeaa kokoa ja ne ovat tiiviisti kiinni. Katso kuvasta TPD905-1 kaaviota tavanomaisesta paineilmakytkenästä.
- Käytä aina puhdasta, kuivaa paineilmaa, jonka paine on enintään 6,2 bar. Pöly, ruostehöyryt ja/tai liika kosteus saattavat vahingoittaa työkalun paineilmamoottoria.
- Älä voitele työkalua tulenaroilla tai helposti haihtuvilla nesteillä, kuten dieselöljyllä, kerosiinilla tai Jet-A-polttoaineella.
- Älä poista mitään työkalussa olevia tarroja. Vaihda vahingoittuneet tarrat.

TYÖKALUN KÄYTTÖ

- Käytä aina suojalaseja työkalua käyttäessäsi tai huoltaessasi.
- Käytä aina kuulosuojaimia työkalua käyttäessäsi.
- Pidä kädet, irtonainen vaatetus ja hiukset loitolla työkalun pyörivästä päästä.
- Ennakoi ja varo työkalun käynnistyksen ja käytön aikana työkalun liikkeiden ja voimien äkkinäisiä muutoksia.
- Seiso tukevassa asennossa hyvässä tasapainossa. Älä kurkota käyttäessäsi työkalua. Työkaluun saattaa yllättäen tulla voimakkaita vääntöliikkeitä sekä suositellulla ilmanpaineella että sitä pienemmällä paineella toimittaessa.

HUOMAA

Muiden kuin Ingersoll-Randin alkuperäisvaraosien käyttö saattaa johtaa vaaratilanteisiin, heikentyneisiin työkalun suoritusarvoihin, kasvavaan huollontarpeeseen ja se saattaa mitätöidä kaikki takuut.

Ainoastaan valtuutetun, koulutetun henkilöstön tulisi korjata työkalua. Lisätietoja saat lähimmästä Ingersoll-Randin merkkihuoltokeskuksesta.

Osoita mahdollinen kirjeenvaihto lähimpään Ingersoll-Randin toimistoon tai jälleenmyyjälle.

© Ingersoll-Rand Company 1997

Painettu Amerikan Yhdysvalloissa

- Työkalun akseli saattaa pyöriä vielä hetken aikaa käynnistysvivusta irtipäästämisen jälkeenkin.
- Ennen työkalun käyttöä, varmista ettei se tärise eikä toimi ylikierroksilla.
- Paineilmatyökalut voivat tärinästä toimiessaan. Tärinä, toistuvat liikesarjat tai epämiellyttävät asennot saattavat olla vahingollisia käsillesi ja käsivarsillesi. Lopeta työkalun käyttö, jos alat tuntea kihelmöintiä ja kipua. Käänny lääkärin puoleen ennen kuin jatkat työkalun käyttöä.
- Käytä Ingersoll-Randin suosittelemia lisälaitteita.
- Nämä hiomakoneet toimivat nimikilvessä mainitulla vapaalla kierrosnopeudella, jos käytät 6,2 barin ilmanpainetta. Suuremmalla ilmanpaineella käytettäessä hiomakoneet käyvät ylikierroksilla.
- Käytä ainoastaan tasohiomalaikkaa, läppäpsyörää tai kiillotustyynyä näiden työkalujen lisälaitteina. Älä missään tapauksessa käytä jyrsinlaikkoja, valujätteiden poistoon tarkoitettuja laikkoja tai muuta metallimateriaalin poistoon tai työstöön tarkoitettua lisälaitetta kuin tasohiomalaikkaa näiden työkalujen yhteydessä. Älä koskaan käytä lisälaitetta, jonka maksimi sallittu kierrosnopeus on vähemmän kuin hiomakoneen tai kiilloituskoneen vapaa kierrosnopeus.
- Kun käytät tasohiomalaikkaa, jossa on varsi, asenna varsi huolellisesti kiristysistukkaun niin syvälle kuin se menee. Kun käytät hiomalaikkaa, jossa on kierteellinen varsi, varmista siitä, että laipan mutteri on tiukasti kiristetty. Tarkasta huolellisesti kiristysistukan tiukkuus tai laipan mutterin tiukkuus aina ennen kuin alat käyttää hiomakonetta jotta varmistuisit siitä, että kiristysistukka tai laipan mutteri ei irtoa käytön aikana.
- Tämä työkalu ei ole suunniteltu käytettäväksi räjähdysalttiissa ympäristöissä.
- Tämä työkalu ei ole eristetty sähköiskujen varalta.

INGERSOLL-RAND®
PROFESSIONAL TOOLS

VAROITUSTARROJEN TULKINTAOHJEITA

VAROITUS

SEURAAVIEN VAROITUSTEN LAIMINLYÖMINEN SAATTAA JOHTAA VAMMAUTUMISEEN.

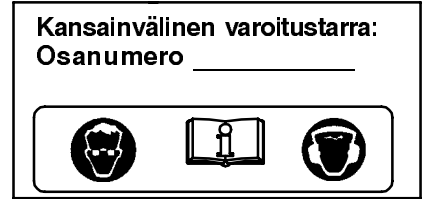
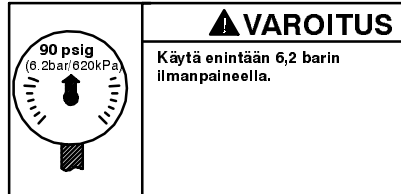
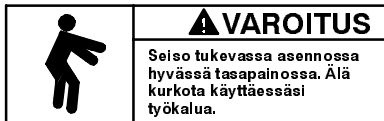
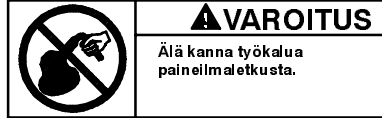
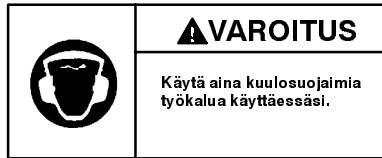
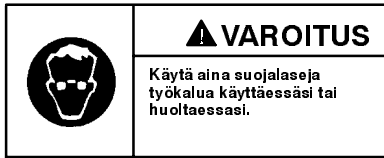

TYÖKALUN KÄYTTÖÖNOTTO

VOITELU



Ingersoll-Rand 50

Käytä aina paineilmavoitelua työkalujen yhteydessä. Suosittelemme seuraavaa suodatin-voitelu-paineensäätö-yhdistelmälaitetta:

Kansainvälisessä käytössä - C26-C4-A29
Käytössä Amerikan Yhdysvalloissa - C22-04-G00

Jos paineilmavoitelu ei ole käytössä, irroita paineilemaletku ja ruiskuta noin 0,5- 1,0 cm³ öljyä ilman tuloaukkoon aina ennen kuin käynnistät työkalun ja aina kahden tai kolmen tunnin käytön jälkeen.

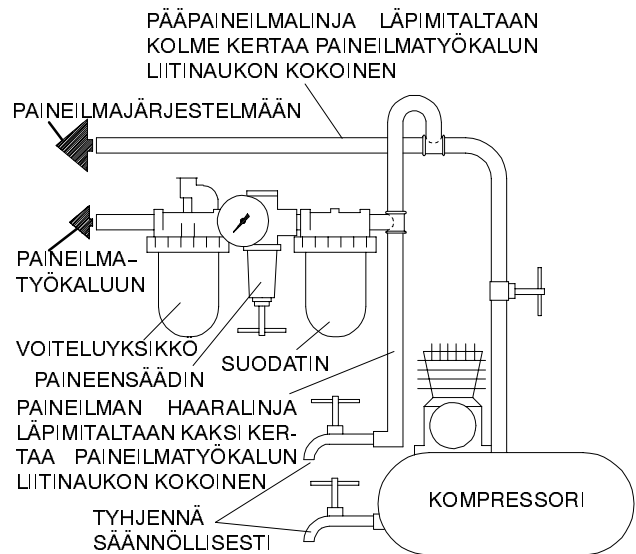

(Kuva TPD905-1)

ERITTELY

Malli	Vapaa nopeus	Laikan läpimitta	■ Melutaso dB (A)		◆ Värinä
			Paine	•Teho	
	1/min	mm (tuumaa)			m/s ²
311, 311-EU	10 000	152 (6)	83,8	---	5,3

- Koestettu ANSI S5.1-1971 mukaisesti hiomalla terästyökappaletta
- ◆ Koestettu ISO8662-1 mukaisesti hiomalla terästyökappaletta
- ISO3744

VAKUUTUS NORMIEN TÄYTTÄMISESTÄ

Me _____ *Ingersoll-Rand, Co.*

(toimittajan nimi)

_____ *Swan Lane, Hindley Green, Wigan WN2 4EZ*

(osoite)

vakuutamme ja kannamme yksin täyden vastuun siitä, että tuote

_____ *311-EU -sarjan kaksitoimiset ilmahiomakoneet*

johon tämä vakuutus viittaa, täyttää direktiiveissä

_____ *89/392/EEC, 91/368/EEC, 93/44/EEC JA 93/68/EEC*

esitetyt vaatimukset seuraavia perusnormeja käytettäessä: _____ *ISO8662*

Sarjanumerot: _____ *(1994 →) XUA XXXXX →*

_____ *J. Cartwright*

J. Cartwright
Autorisoidun henkilön nimi ja allekirjoitus

_____ *Chuck S. Zegrati*

Chuck S. Zegrati
Autorisoidun henkilön nimi ja allekirjoitus

_____ *Maaliskuu, 1995*

Päiväys

_____ *Maaliskuu, 1995*

Päiväys

HUOMAA

SÄÄSTÄ NÄMÄ OHJEET. ÄLÄ TUHOA NIITÄ.

Kun tämän työkalun käyttöikä on loppunut, suosittelemme työkalun purkamista, puhdistusta rasvasta ja eri materiaalien erittelyä kierrätystä varten.

INSTRUÇÕES PARA LIXADORAS ANGULARES PARA TRABALHOS DE ACÇÃO DUPLA, MODELOS 311, 311-EU

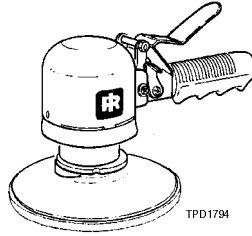

AVISO

As Lixadoras Pneumáticas de Acção Dupla Modelos 311 e 311-EU são concebidas para trabalhos delicados, preparação de metais e acabamento em aplicações profissionais. A Ingersoll-Rand não é responsável por modificações feitas pelo cliente em ferramentas nas quais a Ingersoll-Rand não tenha sido consultada.

⚠ ADVERTÊNCIA

**INFORMAÇÃO DE SEGURANÇA IMPORTANTE EM ANEXO
LEIA ESTE MANUAL ANTES DE OPERAR A FERRAMENTA.
É DA RESPONSABILIDADE DO EMPREGADOR COLOCAR A INFORMAÇÃO
DESTE MANUAL NAS MÃOS DO OPERADOR.
O NÃO CUMPRIMENTO DAS SEGUINTE ADVERTÊNCIAS PODE
RESULTAR EM FERIMENTOS.**

COLOCANDO A FERRAMENTA EM FUNCIONAMENTO

- Opere, inspecione e mantenha esta ferramenta de acordo com todos os regulamentos (local, estadual, federal e do país) que possam se aplicar a ferramentas pneumáticas portáteis e manuais.
- Para segurança, máximo desempenho e máxima durabilidade das peças, opere esta ferramenta com uma pressão de ar máxima de 6,2 bar/620 kPa (90 psig) na entrada da mangueira de alimentação de ar com diâmetro interno de 10mm (3/8").
- Desligue sempre a alimentação de ar e desconecte a mangueira de alimentação de ar antes de instalar, remover ou ajustar qualquer acessório nesta ferramenta, ou antes de executar qualquer serviço de manutenção nesta ferramenta.
- Não use mangueiras de ar ou adaptadores danificados, gastos ou deteriorados.
- Certifique-se de que todas as mangueiras e adaptadores sejam do tamanho correcto e estejam apertados com firmeza. Veja o Desenho TPD905-1 para um arranjo típico de tubagem.
- Use sempre ar seco e limpo com pressão máxima de 90 psig. Pó, fumos corrosivos e/ou humidade excessiva podem arruinar o motor de uma ferramenta pneumática.
- Não lubrifique as ferramentas com líquidos inflamáveis ou voláteis tais como querosene, diesel ou combustível de jactos.
- Não remova nenhum rótulo. Reponha qualquer rótulo danificado.

USANDO A FERRAMENTA

- Use sempre óculos de protecção quando estiver operando ou executando serviço de manutenção nesta ferramenta.
- Use sempre protecção contra ruído ao operar esta ferramenta.
- Mantenha as mãos, partes do vestuário soltas e cabelos compridos afastados da extremidade em rotação.
- Antecipe e esteja alerta a mudanças repentinas no movimento quando ligar e operar qualquer ferramenta motorizada.

- Mantenha a posição do corpo equilibrada e firme. Não exagere quando operar esta ferramenta. Torques de reacção elevados podem ocorrer na ou abaixo da pressão de ar recomendada.
- O veio da ferramenta pode continuar a rotacionar brevemente após a pressão tenha sido aliviada.
- Verifique a velocidade e vibração máximas antes de operar esta ferramenta.
- Ferramentas accionadas pneumáticamente podem vibrar em uso. Vibração, movimentos repetitivos ou posições desconfortáveis podem ser prejudiciais às mãos e aos braços. Pare de usar a ferramenta caso ocorra algum desconforto, sensação de formigueiro ou dor. Procure assistência médica antes de retornar ao trabalho.
- Use acessórios recomendados pela Ingersoll-Rand.
- Estas Lixadoras irão operar com velocidade livre especificada na placa de identificação se a linha de alimentação de ar fornecer 6,2 bar/620 kPa (90 psig) de pressão de ar na ferramenta. O funcionamento a pressões de ar mais elevadas irá resultar em velocidade excessiva.
- Use somente almofada de lixa, discos de lixa ou boína de polimento com estas ferramentas. Não use nenhum disco de esmerilamento, ou acessório de fresagem com estas ferramentas. Nunca use um acessório com velocidade máxima de operação menor que a velocidade livre da esmeriladora, na qual o disco está sendo usado.
- Quando usar uma almofada que tenha uma haste, insira a haste até a profundidade total no veio. Quando usar uma almofada em uma árvore com roscas, certifique-se de que a porca da flange está seguramente apertada. Verifique o aperto da porca do veio ou da porca da flange antes de operar uma Lixadora, para estar certo de que ela não irá afrouxar durante a operação.
- Esta Ferramenta não foi concebida para trabalhos em atmosferas explosivas.
- Esta Ferramenta não está isolada contra choques eléctricos.

AVISO

O uso de peças de substituição que não sejam genuinamente da Ingersoll-Rand podem resultar em riscos de segurança, diminuição do desempenho da ferramenta, aumento da necessidade de manutenção e pode invalidar todas as garantias. As reparações devem ser feitas somente por pessoal treinado autorizado. Consulte o Centro de Serviços da Ingersoll-Rand mais próximo.

Envie Todos os Comunicados Para o Distribuidor ou Escritório da Ingersoll-Rand Mais Próximo.

© Ingersoll-Rand Company 1997

Impresso nos E.U.A.

INGERSOLL-RAND®
PROFESSIONAL TOOLS

IDENTIFICAÇÃO DO RÓTULO DE ADVERTÊNCIA

▲ ADVERTÊNCIA

O NÃO CUMPRIMENTO DAS SEGUINTE ADVERTÊNCIAS PODE RESULTAR EM FERIMENTO.



▲ ADVERTÊNCIA
Use sempre óculos de protecção quando estiver operando ou executando algum serviço de manutenção nesta ferramenta.



▲ ADVERTÊNCIA
Use sempre protecção contra o ruído ao operar esta ferramenta.



▲ ADVERTÊNCIA
Desligue sempre a alimentação de ar e desconecte a mangueira de alimentação de ar antes de instalar, remover ou ajustar qualquer acessório nesta ferramenta, ou antes de executar algum serviço de manutenção nesta ferramenta.



▲ ADVERTÊNCIA
Ferramentas accionadas pneumáticamente podem vibrar em uso. Vibração, movimentos repetitivos ou posições desconfortáveis podem ser prejudiciais às mãos e aos braços. Pare de usar a ferramenta caso ocorra algum desconforto, sensação de formiguento ou dor. Procure assistência médica antes de retornar ao trabalho.



▲ ADVERTÊNCIA
Não carregue a ferramenta segurando na mangueira.



▲ ADVERTÊNCIA
Não use mangueiras de ar ou adaptadores danificados, gastos ou deteriorados.



▲ ADVERTÊNCIA
Mantenha a posição do corpo equilibrada e firme. Não exagere quando operar esta ferramenta. Torques de reacção elevados podem ocorrer sob a pressão de ar recomendada.



▲ ADVERTÊNCIA
Opere com pressão do ar Máxima de 90-100 psig (6,2-6,9 bar).

Rótulo de Advertência Internacional No. de Referência para Pedido



COLOCANDO A FERRAMENTA EM FUNCIONAMENTO

LUBRIFICAÇÃO



Ingersoll-Rand No. 50

Use sempre um lubrificador de ar de linha com estas ferramentas. Nós recomendamos a seguinte Unidade Filtro-Lubrificador-Regulador:

Para Internacional - No. C26-C4-A29

Para USA - No. C22-04-G00

Antes de ligar a Ferramenta ou depois de cada duas ou três horas de operação, ao menos que o lubrificador de ar de linha seja usado, desligue a mangueira de ar e injecte 0,5 a 1,0 cc de Óleo Ingersoll-Rand No. 50 na entrada de ar.

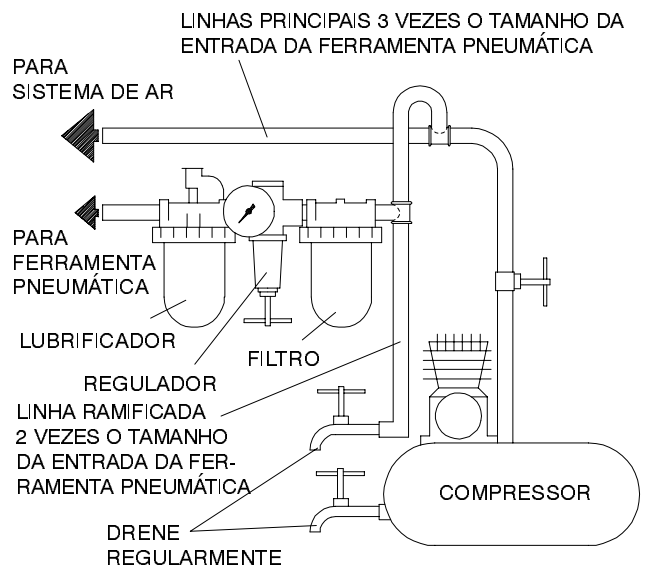

(Desenho TPD905-1)

ESPECIFICAÇÕES

Modelo	Velocidade Livre	Diâmetro da Almofada	■ Nível de Ruído dB (A)		◆ Nível de Vibrações
			Pressão	Potência	
	rpm	mm (pol.)			m/s ²
311, 311-EU	10 000	152 (6)	83,8	---	5,3

■ Testada de acordo com a ANSI S5.1-1971 de esmerilamento em peça de aço

◆ Testada de acordo com a ISO8662-1 de esmerilamento em peça de aço

DECLARAÇÃO DE CONFORMIDADE

Nós Ingersoll-Rand, Co.
(nome do fornecedor)

Swan Lane, Hindley Green, Wigan WN2 4EZ
(endereço)

declaramos sobre nossa única responsabilidade que o produto,

Lixadoras Pneumáticas de Ação Dupla Modelo 311-EU

ao(s) qual(is) esta declaração se refere, está (ão) de acordo com as provisões da
Directivas 89/392/EEC, 91/368/EEC, 93/44/EEC e 93/68/EEC

Ao se utilizar os seguintes Princípios Standards: ISO8662

Intervalo de Número de Série: (1994 →) XUA XXXXX →

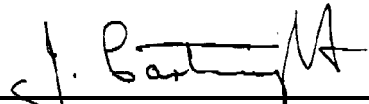

J. Cartwright
Nome e assinatura das pessoas autorizadas

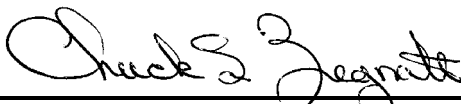

Chuck S. Zegrati
Nome e assinatura das pessoas autorizadas

Maio de 1995

Data

Maio de 1995

Data

AVISO

GUARDE ESTAS INSTRUÇÕES. NÃO AS DESTRUA.

Quando a duração de uma ferramenta expirar, recomenda-se que a mesma seja desmontada, desengraxada e que as peças sejam agrupadas conforme seu material e assim possam ser recicladas.

ΜΟΝΤΕΛΑ 311, 311-EU ΒΙΟΜΗΧΑΝΙΚΩΝ ΓΩΝΙΑΚΩΝ ΤΡΙΒΕΙΩΝ ΔΙΠΛΗΣ ΕΝΕΡΓΕΙΑΣ

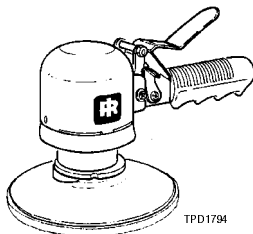

ΣΗΜΕΙΩΣ

Τα μοντέλα 311, 311-EU Διπλής Ενέργειας Τριβεία είναι σχεδιασμένα για άκρα περρών, προετοιμασία μετάλλου και για την τελική επεξεργασία με στόχο στο σκελετό αυτοκινήτων.

Η Ingersoll-Rand δεν είναι υπεύθυνη εάν ο πελάτης τροποποιήσει τα εργαλεία για εφαρμογές για τις οποίες δεν συμβουλευτήκαν την Ingersoll-Rand.

▲ ΠΡΟΕΙΔΟΠΟΙΗΣ

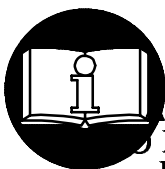

**ΕΣΩΚΛΕΙΩΝΤΑΙ ΣΗΜΑΝΤΙΚΕΣ ΠΛΗΡΟΦΟΡΙΕΣ ΑΣΦΑΛΕΙΑΣ.
ΠΑΡΑΒΑΣΤΕ ΑΥΤΟ ΤΟ ΕΓΧΕΙΡΙΔΙΟ ΠΡΙΝ ΛΕΙΤΟΥΡΓΗΣΤΕ ΤΟ ΕΡΓΑΛΕΙΟ.
Ο ΕΡΓΟΔΟΤΗΣ ΕΙΝΑΙ ΥΠΕΥΘΥΝΟΣ ΝΑ ΔΩΣΕΙ ΑΥΤΕΣ ΤΙΣ ΠΛΗΡΟΦΟΡΙΕΣ
ΠΟΥ ΠΕΡΙΕΧΟΝΤΑΙ ΣΕ ΑΥΤΟ ΤΟ ΕΓΧΕΙΡΙΔΙΟ ΣΤΟΝ ΚΑΘΕ ΧΕΙΡΙΣΤΗ.
ΕΑΝ ΔΕΝ ΑΚΟΛΟΥΘΗΣΤΕ ΑΥΤΕΣ ΤΙΣ ΟΔΗΓΙΕΣ ΜΠΟΡΕΙ ΝΑ ΠΡΟΚΛΗΘΕΙ
ΑΤΥΧΗΜΑ.**

ΘΕΤΩΝΤΑΣ ΤΟ ΕΡΓΑΛΕΙΟ ΣΕ ΛΕΙΤΟΥΡΓΙΑ

- Χειριστήτε, επιθεωρήστε και συντηρήστε αυτό το εργαλείο πάντοτε σύμφωνα με όλους τους κανονισμούς (τοπικούς, εθνικούς) οι οποίοι ισχύουν για όλα τα χειροφερόμενα/χειροκίνητα εργαλεία πεπιεσμένου αέρα.
- Για ασφάλεια, μέγιστη απόδοση, και μέγιστη αντοχή των εξαρτημάτων, λειτουργήστε αυτό το εργαλείο με μέγιστη πίεση αέρα στην είσοδο 6,2 bar/620 kPa (90 psig) με σωλήνα τροφοδότησης αέρα εσωτερικής διαμέτρου 10 mm (3/8").
- Κλείστε πάντοτε την παροχή αέρα και αποσυνδέστε τον σωλήνα παροχής αέρα πριν εγκαταστήσετε, αφαιρέσετε ή προσαρμόσετε οποιοδήποτε εξάρτημα αυτού του εργαλείου, ή πριν κάνετε οποιαδήποτε συντήρηση σε αυτό το εργαλείο.
- Μην χρησιμοποιείτε κατεστραμμένους, ξεθωριασμένους ή χαλασμένους σωλήνες αέρος ή συνδέσμους.
- Σιγουρευθείτε ότι όλοι οι σωλήνες και οι σύνδεσμοι έχουν το σωστό μέγεθος και είναι κλεισμένοι καλά. Βλέπε Σχέδιο TRD905-1 για μια τυπική σύνδεση σωλήνα.
- Χρησιμοποιείτε πάντα καθαρό, ξηρό αέρα με μέγιστη πίεση αέρα σε 90 psig. Η σκόνη, οι διαβρωτικές αναθυμιάσεις και/ή η υπερβολική υγρασία μπορούν να καταστρέψουν το μοτέρ ενός εργαλείου αέρος.
- Μην λιπαίνετε τα εργαλεία με εύφλεκτα ή πτητικά υγρά όπως η κηροζίνη, το πετρέλαιο, ή η βενζίνη για αεροπλάνα.
- Μην αφαιρείτε τις ετικέτες. Αντικαταστήστε οποιαδήποτε ετικέτα έχει καταστραφεί.

ΧΡΗΣΙΜΟΠΟΙΩΝΤΑΣ ΤΟ ΕΡΓΑΛΕΙΟ

- Φοράτε πάντοτε προστατευτικά γυαλιά όταν χρησιμοποιείτε ή όταν κάνετε συντήρηση σε αυτό το εργαλείο.
- Φοράτε πάντοτε ωπασπίδες όταν χρησιμοποιείτε αυτό το εργαλείο.
- Κρατήστε τα χέρια, τα φαρδιά ρούχα, και τα μακρυνά μαλλιά μακριά από το περιστρεφόμενο άκρο του εργαλείου.
- Να είστε σε επιφυλακή για ξαφνικές αλλαγές της κίνησης κατά την διάρκεια της εκκίνησης και της λειτουργίας οποιοδήποτε ηλεκτρικού εργαλείου.
- Κρατήστε την στάση του σώματος σταθερή και σε ισορροπία. Μην κάνετε άσκοπες κινήσεις όταν

χειρίζεστε αυτό το εργαλείο. Μπορεί να αναπτυχθούν υψηλές στροπικές ροπές στο σημείο ή κάτω από το σημείο της συνιστώμενης πίεσης αέρα.

- Το αρχικό στέλεχος του εργαλείου μπορεί να συνεχίζει να γυρίζει για λίγο μετά την ελευθέρωση του μοχλού ταχύτητας.
- Ελέγξτε για να δείτε εάν υπάρχει υπερβολική ταχύτητα και κραδασμοί προτού την λειτουργία.
- Εργαλεία που λειτουργούν μπορεί να κάνουν κραδασμούς. Οι κραδασμοί, οι επαναλαμβανόμενες κινήσεις ή θέσεις που δεν είναι αναπαικτικές μπορεί να προκαλέσουν τραύματα στα χέρια και στα μπράτσα σας. Σταματήστε την χρήση του εργαλείου εάν αισθανθείτε ενόχληση, μούδιασμα, ή πόνο. Συμβουλευθείτε γιατρό πριν ξανααρχίσετε την χρήση του εργαλείου.
- Χρησιμοποιείτε εξαρτήματα που συνιστά η Ingersoll-Rand.
- Αυτά τα τριβεία θα λειτουργήσουν με την ταχύτητα που διαγράφεται στον πίνακα εφόσον η πίεση αέρα είναι 6,2 bar/620kPa (90 psig) στο εργαλείο. Η λειτουργία με υψηλότερη πίεση αέρα θα έχει σαν αποτέλεσμα την υπερβολική ταχύτητα.
- Χρησιμοποιείτε μόνο ένα γυαλόχαρτο, ένα προφυλακτκήρα ή κάλυμμα γυαλίσματος με αυτά τα εργαλεία. Μην χρησιμοποιείτε δίσκο τροχίσματος, εργαλείο κοπής μετάλλου ή άλλο εξάρτημα για την αφαίρεση μετάλλων με αυτά τα εργαλεία. Μην χρησιμοποιείτε ποτέ ένα εξάρτημα το οποίο έχει μέγιστη λειτουργική ταχύτητα μικρότερη από την ταχύτητα του Τριβείου με τον οποίο χρησιμοποιείται.
- Όταν χρησιμοποιείτε μία προσθήκη που έχει αρχικό στέλεχος, βάλτε το αρχικό στέλεχος στο πλήρως βάθος του σφιγκτήρα. Όταν χρησιμοποιείτε μία προσθήκη επάνω σε ένα σπειρωμένο άξονα, βεβαιωθείτε ότι το παξιμάδι της φλάντζας είναι σφιγμένο σταθερά. Ελέγξτε το σφίξιμο του παξιμαδιού του σφιγκτήρα ή της φλάντζας προτού λειτουργήσετε το Τριβείο για να βεβαιωθείτε ότι δεν θα χαλαρώσει κατά τη διάρκεια της λειτουργίας.
- Αυτό το εργαλείο δεν είναι σχεδιασμένο για εργασίες σε εκρηκτικές ατμόσφαιρες.
- Αυτό το εργαλείο δεν έχει μόνωση για να αντισταθεί σε ηλεκτρικό σοκ.

ΣΗΜΕΙΩΣ

Η χρήση άλλων εξαρτημάτων εκτός από τα γνήσια εξαρτήματα της Ingersoll-Rand μπορεί να έχει σαν αποτέλεσμα προβλήματα ασφαλείας, μειωμένη απόδοση στο εργαλείο, και αύξηση συντήρησης, και μπορεί να ακυρωθούν όλες οι εγγυήσεις.

Για οποιαδήποτε ερώτηση αποτανθείτε στο πλησιέστερο

Γραφείο ή Αντιπρόσωπο της Ingersoll-Rand.

© Ingersoll-Rand Company 1997

Printed in U.S.A.

INGERSOLL-RAND®
PROFESSIONAL TOOLS

Οι επισκευές πρέπει να γίνονται από ειδικό προσωπικό. Επικοινωνήστε με τον πλησιέστερο Εξουσιοδοτημένο Αντιπρόσωπο της Ingersoll-Rand.

ΕΠΕΞΗΓΗΣΗ ΕΤΙΚΕΤΤΩΝ ΠΡΟΕΙΔΟΠΟΙΗΣΗΣ

▲ ΠΡΟΕΙΔΟΠΟΙΗΣΗ

ΕΑΝ ΑΓΝΟΗΣΕΤΕ ΑΥΤΕΣ ΤΙΣ ΠΡΟΕΙΔΟΠΟΙΗΣΕΙΣ ΜΠΟΡΕΙ ΝΑ ΠΡΟΚΛΗΘΕΙ ΣΟΒΑΡΟ ΑΤΥΧΗΜΑ.



▲ ΠΡΟΕΙΔΟΠΟΙΗΣΗ
Φοράτε πάντα προστατευτικά ματιών όταν λειτουργείτε ή εκτελείτε συντήρηση αυτού του εργαλείου.



▲ ΠΡΟΕΙΔΟΠΟΙΗΣΗ
Φοράτε πάντα προστατευτικά ακούης όταν λειτουργείτε αυτό το εργαλείο.



▲ ΠΡΟΕΙΔΟΠΟΙΗΣΗ
Διακόπτετε πάντα την παροχή αέρος και αποσυνδέετε το σωλήνα παροχής αέρος πριν την τοποθέτηση, αφαίρεση ή ρύθμιση οποιουδήποτε εξαρτήματος σ' αυτό το εργαλείο, ή πριν την εκτέλεση οποιασδήποτε συντήρησης σ' αυτό το εργαλείο.



▲ ΠΡΟΕΙΔΟΠΟΙΗΣΗ
Όλα τα μηχανοκίνητα εργαλεία δυνατόν να κραδάζονται κατά τη χρήση τους. Κραδασμοί, επαναλαμβανόμενες κινήσεις και άβολες θέσεις δυνατόν να προκαλέσουν βλάβη στα χέρια και στους βραχίονες σας. Σταματήστε τη χρήση κάθε εργαλείου αν αισθανθήτε στενοχωρία, σουβλιές ή πόνο. Ζητήστε ιατρική συμβουλή πριν επανλάβετε τη χρήση.



▲ ΠΡΟΕΙΔΟΠΟΙΗΣΗ
Μη μεταφέρετε το εργαλείο κρατώντας το από το σωλήνα.



▲ ΠΡΟΕΙΔΟΠΟΙΗΣΗ
Μη χρησιμοποιείτε καταστραμμένους, λειωμένους ή φθαμένους σωλήνες και προσαρτήματα.



▲ ΠΡΟΕΙΔΟΠΟΙΗΣΗ
Διατηρείτε το σώμα σας σε στάση ισορροπίας και σταθερό. Μην υπερβείτε τη θέση ισορροπίας όταν λειτουργείτε αυτό το εργαλείο.

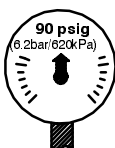

▲ ΠΡΟΕΙΔΟΠΟΙΗΣΗ
Λειτουργείτε με Μέγιστη Πίεση αέρος 90 psig (6.2 bar/620 kPa).

Διεθνής Πανακίδα Προειδοποίησης Αριθμός Παραγγελίας Ανταλλακτικού



ΘΕΤΩΝΤΑΣ ΤΟ ΕΡΓΑΛΕΙΟ ΣΕ ΛΕΙΤΟΥΡΓΙΑ

ΛΙΠΑΝΣΗ



Ingersoll-Rand No. 50

Χρησιμοποιείτε πάντοτε ένα λιπαντή γραμμής αέρος με αυτά τα εργαλεία. Συνιστούμε το ακόλουθο συγκρότημα Φίλτρου – Λιπαντήρα – Ρυθμιστή:

Για Διεθνή - No. C26-C4-A29
For USA- No. C22-04-G00

Προτού εκκινήσετε το Εργαλείο και μετά από κάθε δύο ή τρεις ώρες λειτουργίας, εκτός και αν χρησιμοποιείται ένας λιπαντήρας αέρος, αποσυνδέστε το σωλήνα αέρα και βάλτε 0.5 – 1.0 κυβικά εκατοστά Λάδι No. 10 της Ingersoll-Rand μέσα στην είσοδο αέρα.

ΚΥΡΙΕΣ ΓΡΑΜΜΕΣ 3 ΦΟΡΕΣ ΤΟ ΜΕΓΕΘΟΣ ΤΗΣ ΕΙΣΑΓΩΓΗΣ ΑΕΡΟΣ ΣΤΟ ΕΡΓΑΛΕΙΟ

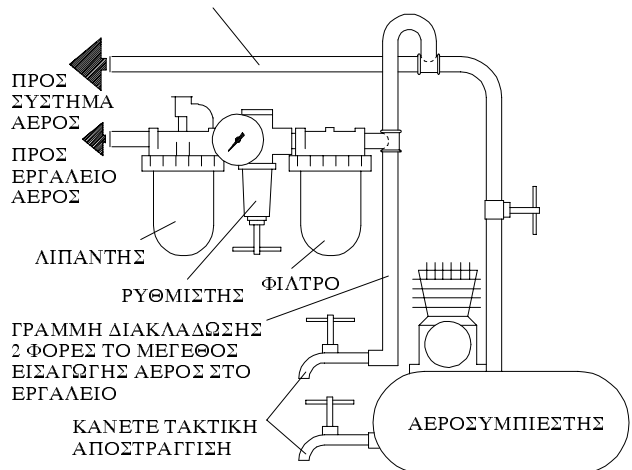

(Σχ. TPD905-1)

ΠΡΟΔΙΑΓΡΑΦΕΣ

Μοντέλο	Ελεύθερη Ταχύτητα στροφές ανά λεπτό	Διάμετρος Προσθήκης ίντσες (χιλιοστά)	■ Βαθμίδα Ηχου dB (A)		◆ Βαθμίδα Κραδασμών μέτρα/ τετραγωνικό δευτερόλεπτο
			Πίεση	• Ισχύς	
311, 311-EU	10 000	6 (152)	83,8	---	5,3

- Έχει δοκιμαστεί σύμφωνα με τό ANSI S5.1-1971 με τριβή σε ασάλινο κομμάτι
- ◆ Έχει δοκιμαστεί σύμφωνα με τό ISO8662-1 με τριβή σε ασάλινο κομμάτι
- ISO3744

ΔΗΛΩΣΗ ΑΝΑΓΝΩΡΙΣΗΣ

Εμείς η Ingersoll-Rand, Co.
(όνομα προμηθευτή)

Swan Lane, Hindley Green, Wigan WN2 4EZ
(διεύθυνση)

δηλώνουμε με αποκλειστική μας ευθύνη ότι αυτό το προϊόν,

Τα Μοντέλα 311-EUTοιβείων Διπλής Ενέργειας

τα οποία αφορά αυτή η δήλωση, είναι σύμφωνα με τις προβλέψεις των Εντολών

89/392/EEC, 91/368/EEC, 93/44/EEC και 93/68/EEC.

Χρησιμοποιώντας τις ακόλουθες Αρχές Κανονισμών: ISO8662

Κλίμακα Αύξοντος Αριθμού: (1994 →) XUA XXXXX →

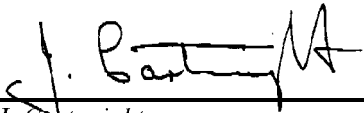

J. Cartwright

Όνομα και υπογραφή εξουσιοδοτημένων προσώπων

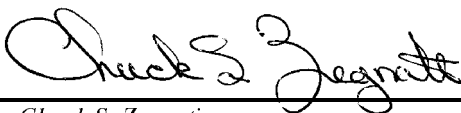

Chuck S. Zegrati

Όνομα και υπογραφή εξουσιοδοτημένων προσώπων

Ιούλιος, 1995

Ημερομηνία

Ιούλιος, 1995

Ημερομηνία

ΣΗΜΕΙΩΣ

ΦΥΛΑΞΤΕ ΑΥΤΕΣ ΤΙΣ ΟΔΗΓΙΕΣ. ΜΗΝ ΤΙΣ ΚΑΤΑΣΤΡΕΦΕΤΕ.

Όταν λήξει η διάρκεια ζωής του εργαλείου, συνιστάται να γίνει αποσυναρμολόγηση του εργαλείου, να απογρассаρισθεί και να χωριστούν τα εξαρτήματα ανά υλικό για να ανακυκλωθούν.

**VEDLIGEHOEDELSESVEJLEDNING
SKÖTSELRÅD
VEDLIKEHOLDNINGSTRUKSJONER
HUOLTO-OHJEET**

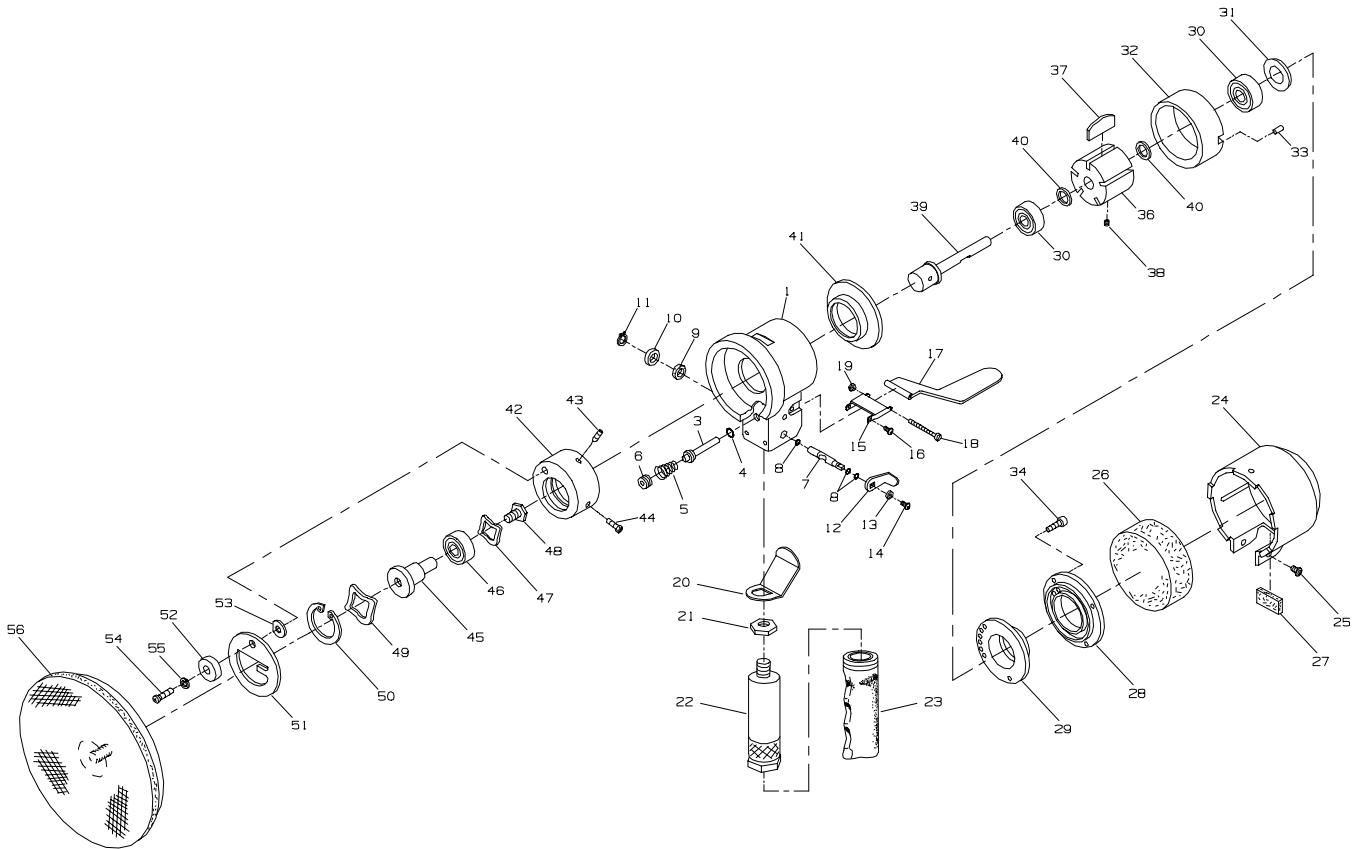

(TPA989-1)

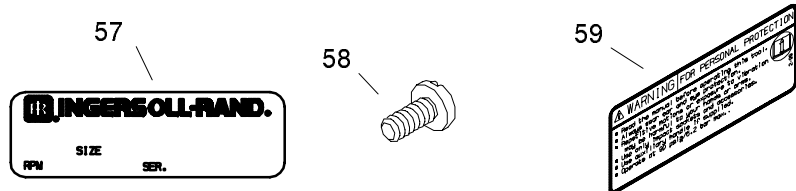

BESTILLINGSNUMMER
BESTÄLLNINGNUMMER
BESTILLINGSNUMMER
OSANUMERO TILAUSTA VARTEN



1	311--A159	22	311--A465	43	311--378
3	311--A161	23	311--160	44	311--17
4	311--65	24	311--109	45	311--235
5	311--51	25	311--78 (2)	46	311--97
6	311--266	26	311--311	47	311--79 (sm)
7	311--A165	27	311--312	48	311--101
8	311--169 (3)	28	311--310	49	311--110 (lg)
9	311--167	29	311--12	50	311--111
10	311--166	30	311--24 (2)	51	311--800
11	311--168	31	311--25	52	311--836
12	311--270	32	311--A3	53	311--839
13	311--277	33	311--98	54	311--840
14	311--279	34	311--103 (4)	55	311--18
15	311--274	36	311--53	56	310--825--6
16	311--170	37	311--42--5 (set/5)	57	311--301 (311)
17	311--273	38	311--55	57	311--EU--301 (311--EU)
18	311--275	39	311--54	58	311--302 (2)
19	311--278	40	311--448	59	WARNING--10--99 (311)
20	311--271	41	311--11	59	EU--99 (311--EU)
21	311--155	42	311--236		

**Servicentre
Servicecenter
Servicesenter
Huoltokeskus
Centros de Assistência Técnica
Κέντρα Εξυπηρέτησης**



Ingersoll-Rand Company – 510 Hester Drive –
White House, TN 37188 – USA

Ingersoll-Rand Sales Company Limited
Chorley New Road
Horwich, Bolton
Lancashire BL6 6JN
England – UK
Tel: (44) 1204 880890
Fax: (44) 1204 880388

Ingersoll-Rand Equipements de Production
111 Avenue Roger Salongro
BP 59
F-59450 Sin Le Noble
France
Tel: (33) 27 93 0808
Fax: (33) 27 93 0800

Ingersoll-Rand GmbH
Gewerbeallee 17
45478 Mülheim/Ruhr
Deutschland
Tel: (49) 208 99940
Fax: (49) 208 9994445

Ingersoll-Rand Italiana SpA
Casella Postale 1232
20100 Milano
Italia
Tel: (39) 2 950561
Fax: (39) 2 95380169

Ingersoll-Rand
Camino de Rejas 1, 2-18 B1S
28820 Coslada (Madrid)
España
Tel: (34) 1 669 5850
Fax: (34) 1 669 6054

Ingersoll-Rand Nederland
Produktieweg 10
2382 PB Zoeterwoude
Nederland
Tel: (31) 71 452200
Fax: (31) 71 218671

Ingersoll-Rand Company SA
PO Box 3720
Alrode 1451
South Africa
Tel: (27) 11 864 3930
Fax: (27) 11 864 3954

Ingersoll-Rand
Scandinavian Operations
Kastruplundgade 221
DK-2770 Kastrup
Danmark
Tel: (45) 32 526092
Fax: (45) 32 529092

Ingersoll-Rand SA
The Alpha Building
Route des Arsenaux 9
CH-1700 Fribourg
Schweiz/Suisse
Tel: (41) 37 205111
Fax: (41) 37 222932

Ingersoll-Rand Company
Kuznetsky Most 21/5
Entrance 3
103698 Moscow
Russia
CIS
Tel: (7) 501 882 0440
Fax: (7) 501 882 0441

Ingersoll-Rand Company
16 Pietro
Ul Stawki 2
PL-00193 Warsaw
Poland
Tel: (48) 2 635 7245
Fax: (48) 2 635 7332